

NUOVA **ANTOLOGIA** 
MILITARE
RIVISTA INTERDISCIPLINARE DELLA SOCIETÀ ITALIANA DI STORIA MILITARE

N. 2
2021

Fascicolo 6. Marzo 2021
Storia Militare Antica



Società Italiana di Storia Militare

Direttore scientifico Virgilio Ilari
Vicedirettore scientifico Giovanni Brizzi
Direttore responsabile Gregory Claude Alegi
Redazione Viviana Castelli

Consiglio Scientifico. Presidente: Massimo De Leonardis.

Membri stranieri: Christopher Bassford, Floribert Baudet, Stathis Birthacac, Jeremy Martin Black, Loretana de Libero, Magdalena de Pazzis Pi Corrales, Gregory Hanlon, John Hattendorf, Yann Le Bohec, Aleksei Nikolaevič Lobin, Prof. Armando Marques Guedes, Prof. Dennis Showalter (†). *Membri italiani:* Livio Antonielli, Antonello Folco Biagini, Aldino Bondesan, Franco Cardini, Piero Cimbolli Spagnesi, Piero del Negro, Giuseppe De Vergottini, Carlo Galli, Roberta Ivaldi, Nicola Labanca, Luigi Loreto, Gian Enrico Rusconi, Carla Sodini, Donato Tamblé,

Comitato consultivo sulle scienze militari e gli studi di strategia, intelligence e geopolitica: Lucio Caracciolo, Flavio Carbone, Basilio Di Martino, Antulio Joseph Echevarria II, Carlo Jean, Gianfranco Linzi, Edward N. Luttwak, Matteo Paesano, Ferdinando Sanfelice di Monteforte.

Consulenti di aree scientifiche interdisciplinari: Donato Tamblé (Archival Sciences), Piero Cimbolli Spagnesi (Architecture and Engineering), Immacolata Eramo (Philology of Military Treatises), Simonetta Conti (Historical Geo-Cartography), Lucio Caracciolo (Geopolitics), Jeremy Martin Black (Global Military History), Elisabetta Fiocchi Malaspina (History of International Law of War), Gianfranco Linzi (Intelligence), Elena Franchi (Memory Studies and Anthropology of Conflicts), Virgilio Ilari (Military Bibliography), Luigi Loreto (Military Historiography), Basilio Di Martino (Military Technology and Air Studies), John Brewster Hattendorf (Naval History and Maritime Studies), Elina Gugliuzzo (Public History), Vincenzo Lavenia (War and Religion), Angela Teja (War and Sport), Stefano Pisu (War Cinema), Giuseppe Della Torre (War Economics).

Nuova Antologia Militare

Rivista interdisciplinare della Società Italiana di Storia Militare
Periodico telematico open-access annuale (www.nam-sism.org)
Registrazione del Tribunale Ordinario di Roma n. 06 del 30 Gennaio 2020



Direzione, Via Bosco degli Arvali 24, 00148 Roma
Contatti: direzione@nam-sigm.org ; virgilio.ilari@gmail.com

© 2020 Società Italiana di Storia Militare
(www.societaitalianastoriamilitare@org)

Grafica: Nadir Media Srl - Via Giuseppe Veronese, 22 - 00146 Roma
info@nadirmedia.it

Gruppo Editoriale Tab Srl - Lungotevere degli Anguillara, 11 - 00153 Roma
www.tabedizioni.it

ISSN: 2704-9795

ISBN Fascicolo 6: 978-88-9295-139-6

NUOVA **ANTOLOGIA** 
MILITARE
RIVISTA INTERDISCIPLINARE DELLA SOCIETÀ ITALIANA DI STORIA MILITARE

N. 2
2021

Fascicolo 6. Marzo 2021
Storia Militare Antica



Società Italiana di Storia Militare



Scutum di Dura Europos, unico esemplare pervenuto.

Photo credit: Yale University Art Gallery, licensed in public domain (unrestricted).
Wikimedia commons

Indice del Fascicolo 6, Anno 2
(Marzo 2021)
Storia Militare Antica

Articles

- 1 *The battle mechanics of the Hoplite Phalanx,*
by MANOUSOS E. KAMBOURIS and SPYROS G. BAKAS p. 5
- 2 *I limiti di una Grande Strategia: Considerazioni militari e
ambizioni politiche allo scoppio della seconda guerra punica,*
di MICHELE BELLOMO p. 47
- 3 *The Sun of Rome is Set: Memories of the Battle of Cannae
and the Anxieties of Ammianus Marcellinus and Claudian,*
by Keenan BACA-WINTERS p. 71
- 4 *The Legions of Cannae.
The First Professional Army of the Republic,*
by SAMUEL ROCCA p. 93
- 5 *L'appellativo atipico della Legio IV Scythica,*
di MAURIZIO COLOMBO p. 123
- 6 *Les décurions de l'armée romaine d'Afrique-Numidie
sous le Haut Empire,*
par YANN LE BOHEC p. 155
- 7 *Distribución espacial del reclutamiento romano
a mediados del siglo II AD,*
por ANDRÉS SÁEZ GEOFFROY p. 171
- 8 *Los visigodos del reino de Toulouse o como
controlar la Prefectura de las Galias con fuerzas mínimas,*
por FERNANDO LÓPEZ SÁNCHEZ p. 199
- 9 *Les Foederati dans la Bataille des Champs Catalauniques,*
par GUILLAUME SARTOR p. 221
- 10 *The Onager, according to Ammianus Marcellinus:
A critical reconstruction,*
by MARC CHERRETTÉ p. 263
- 11 *L'aplustre. Simbolo di potenza della nave
da guerra nell'antichità,*
di MASSIMO CORRADI e CLAUDIA TACHELLA p. 307

*Memory Studies and Anthropology of Conflicts.**PhD theses and dissertations (abstracts),*

[ELENA FRANCHI]

p. 333

Recensioni /Reviews

- 1 YANN LE BOHEC, *Le vie quotidienne des soldats romains à l'apogée de l'Empire. 31 avant J.-C.-235 après J.-C.*
[CLAUDIO VACANTI] p. 339
- 2 YANN LE BOHEC, *La première marine de guerre romaine. Des origines à 241 av. J.-C.*
[DOMENICO CARRO] p. 345
- 3 IMMACOLATA ERAMO, *Exempla per vincere e dove trovarli. Gli Strategemata di Frontino*
[ANDREA MADONNA] p. 351
- 4 GIOVANNI BRIZZI, *Andare per le vie militari Romane*
[FABRIZIO LUSANI] p. 363
- 5 CRISTIANO BETTINI, *Oltre il fiume Oceano. Uomini e navi alla conquista della Britannia*
[ALESSANDRO CARLI] p. 369
- 6 GABRIELE BRUSA, *Le coorti nell'esercito romano di età repubblicana*
[FRANCESCO ROSSI] p. 377
- 7 UMBERTO ROBERTO, *Il secolo dei Vandali*
[FABIANA ROSACI] p. 383
- 8 ROEL KONIJNENDIJK, *Classical Greek Tactics. A Cultural History*
[VINCENZO MICALETTI] p. 391
- 9 MARC G. DESANTIS, *Naval History of the Peloponnesian War*
[ALESSANDRO CARLI] p. 395
- 10 DAVID M. PRITCHARD, *Athenian Democracy at War*
[ALESSANDRO PERUCCA] p. 409
- 11 LEE L. BRICE, *New Approaches to Greek and Roman Warfare*
[VINCENZO MICALETTI] p. 415

The battle mechanics of the Hoplite Phalanx

By MANOUSOS E. KAMBOURIS and SPYROS G. BAKAS
(Association of Historical Studies Koryvantes, Athens, Greece)

ABSTRACT: The primary structural characteristics of the phalanx formation are its width, its depth and its density, while there are many other secondary ones-structural, functional, psychological- and of extreme importance nonetheless: weaponry, shock/striking weight, flexibility, mobility, coherence, durability, collective protection and cost. The interaction among all these features produced the winner in symmetric confrontations (phalanx against phalanx, of similar or different type and tactics) and the verdict in asymmetric ones (like hoplites against tribal warriors). This paper, based on primary sources so as to avoid the haze of later interpretation, aims to review the identity of the phalanx formation focusing on various aspects: the creation, function and comparative weight of the mechanics/dynamics, the importance of the initiative, the phases of struggle, the individual combat skills and the G-factor (generalship).

KEYWORDS: PHALANX MECHANICS, ANCIENT WARFARE, HOPLITE TACTICS, ARMY ORGANIZATION

Introduction

The hoplite phalanx was a massive formation allowing decisive fighting in open field, to ensure territorial dominance¹. It is the archetypal phalanx, the term both predates and antedates the hoplites. If the Sumerians and the Egyptians are a bit controversial in this respect² despite fully satisfying the looser definition as “cohesive and massive formation”³, the Greek Bronze Age had such a formation carrying the same name in Homer⁴ and the Macedonian phalanx⁵ continued the tradition for some two centuries⁶. The name is not a

1 HDT VII.9

2 MAEKAWA 2003; GOLDSWORTHY 1997; BRADFORD 2001

3 HANSON 1991

4 HOM. IL XIII, 129-131; XVII, 352-365

5 DIOD XVI.3,2

6 HANSON 1991; KRENTZ, 1985

sine qua non: in Medieval Europe phalanxes in all but name dominated the fields for quite some time⁷.

The primary characteristics of a phalanx formation are its width, its depth and its density⁸. There are many other secondary ones and of extreme importance nonetheless: weaponry, shock/striking weight, flexibility, mobility, cohesion, durability, collective protection and... cost⁹. The interaction among all these features produced the winner in symmetric confrontations, i.e. phalanx against phalanx, similar or different) and the verdict in asymmetric ones, like hoplites against skirmishers/tribal warriors or cavalry, or lighter line infantry. The most important characteristic of the hoplite phalanx is that the main feature in its formation is the shield¹⁰, a defensive weapon that can be used offensively in both technique and tactics¹¹. Other phalanxes, occasionally relied on the shield, such as the Sumerian, Greek Bronze Age, Egyptian¹² or not. The latter, despite not depending on the shield to function, may be divided into shielded phalanxes, as was the Macedonian¹³, where there were shields performing an ancillary function, or altogether unshielded phalanxes, such as the Medieval European¹⁴.

Creation and formation

The equipment used within the hoplite phalanx clearly predates it and was never designed for such a role¹⁵, but once used in such a way it evolved and adapted¹⁶. The formation must have been developed by King Pheidon of Argos in early 7th century¹⁷. Its basic attribute was the double-grip, rimmed and concave *Hoplōn* (*hóplon*), named also Argive shield, (Hanson 1999), due to invention/

7 ANDERSON E. 2012

8 PRITCHETT 1974; SEKUNDA 2000; LUGINBILL 1994; GOLDSWORTHY 1997; REY 2011; WHEELER 2008; HANSON 2013

9 LAZENBY 1991; GOLDSWORTHY 1997; HANSON 1999; SEKUNDA 2000

10 PLUT. APOPH 220A

11 GOLDSWORTHY 1997

12 MAEKAWA 2003; GRGURIC 2005; GOLDSWORTHY 1997

13 JONES 2006; HAMMOND 1996

14 ANDERSON E. 2012

15 VAN WEES 2013; SNODGRASS 1967; ANDERSON J. 1991; BROUWERS 2007

16 SNODGRASS 1965; KRENTZ 1985

17 BRADFORD 2001

modification or alternatively, to large-scale adoption by said King Pheidon; the shield named the respective warriors, the *Hoplites*¹⁸ and ultimately the formation (Hoplite phalanx). Some reservations on the issue of the name¹⁹ are rather unwarranted. Amongst a Hoplite's panoply, including both arms and armor, only the Argive shields could be snatched away by stormy wind²⁰. If logic is not proof enough, in the passage it is explicitly mentioned that the concerned troops left their shields - *aspídas* on the spot, full with stones in the hollow of the bowl, and came back the next day to collect their *hopla* (*hópla*).

The term "hoplite" may have been used more loosely, at a later date, as for the Egyptians in the Battle of Cunaxa²¹ in order to denote shielded shock line infantry, able to shove²². The original meaning meant the troop with *hoplon*, and troops were named by their issue of shield (*peltastés*, *thureophóroi*) or its lack (*gymnètes*), but for special purpose weapons (archers, slingers etc.). It is conceivable that the notion of Herodotus of the Persians as unarmed - *anhoploi*²³ and *gymnetes* - literally "naked" but in a military context "shieldless"- with attire deprived of weaponry- *esthètes steroumenoi hóplon*²⁴ refers to the lack of shields for the rank and file of the Persian *Sparabara* line infantry once the *spara* shield-barrier is overrun²⁵. It is impossible to imply that the Persians had no weapons at all, in both passages. Since *hopla* in Greek may refer to the Argive shield, *sensu stricto*, or to weapons in general, *sensu lato*, but NOT to armor specifically, the use of similar words in these two cases should be read as referring to the shields, not to any other item of weapons kit.

The *hoplon* shield and the hoplite panoply were not developed all at once, nor were they intended for close-packed warfare²⁶. Providing excellent all-round protection due to shape, freedom of movement and much room for precise han-

18 SNODGRASS 1980 & 1967; HAMMOND 1967; HANSON 1989; CONNOLLY 2006)

19 LAZENBY AND WHITEHEAD 1996; BROUWERS 2007

20 XEN HELL V.,4,17-8

21 XEN ANAB I.8,9

22 XEN CYROP VI.2,10 AND VII.1, 33

23 HDT IX.62,3

24 HDT IX.63,2

25 SEKUNDA AND CHEW 1992

26 BROUWERS 2007; VAN WEES 2013

dling due to its double-grip system²⁷, contrary to the body-shields or the central-grip shields of previous dates²⁸, they were meant for wealthy, excellently trained aristocrats who would master their secrets, potential and weight with care-free, continuous training²⁹. It was not a common amenity, neither the shield nor the panoply³⁰; the cost was considerable³¹. The analogy with medieval knights is striking.

Still, as the defensive power of the panoply outdid the offensive³², an orderly and densely packed group, taking advantage from the even higher level of protection afforded by the collective, concerted action that functioned in a synergistic fashion, especially against missiles³³, could sweep its opponents rather easily³⁴. The ability of more troopers to engage simultaneously one opponent, thus overcoming his defensive abilities, was just as important, and a dividend of adopting a close formation with fixed distances and positions. But the most important thing was that in close proximity much of the expertise in weapons handling was inapplicable³⁵. This allowed for savings in both equipment³⁶ and training³⁷. All these facts together brought a wealthy, non-noble class into play, as they could afford the new weaponry and become tactically efficient rather fast. This was the birth of the hoplite phalanx.

Although at later dates the panoply was discarded for the keeping of the shield and perhaps the helmet, especially fully open, cheap, comfortable helmets³⁸, this must be put into context: it was not due to physical or tactical restrictions (which were there, of course, in the guise of weight, comfort, mobility, awareness) but to economic ones³⁹. For a phalanx, a *hoplon* shield was necessary, no doubt.

27 SNODGRASS 1967; LUGINBILL 1994; GOLDSWORTHY 1997; KRENTZ 1985; HANSON 1991

28 CONNOLLY 2006; SNODGRASS 1967

29 VAN WEES 2013; SNODGRASS 1967

30 THUC. VIII.97,1

31 NILSSON 1929; VAN WEES 2004 & 2013

32 HANSON 1989 & 1999

33 CONNOLLY 2006; WARRY 1995; LAZENBY 1991; HANSON 1989; SNODGRASS 1967

34 NILSSON 1929; BRADFORD 2001; REY 2011

35 GOLDSWORTHY 1997; LUGINBILL 1994; ANDERSON J. 1991; HANSON 1989 & 1991

36 HANSON 1991 & 1999

37 HANSON 1989; ANDERSON J. 1991; BRADFORD 2001

38 SEKUNDA 1986

39 CONNOLLY 2006; SEKUNDA 1986

Cuirass and greaves were very advantageous but not necessary⁴⁰. In broken ground, they were a liability, but this is overrated: in broken ground phalanx could not be formed and thus the hoplites were very vulnerable, but for their panoplies. Thus, in the Greek colonization, where small detachments were fighting against enemy colonials or unfriendly natives for the right to a leisured, civilized life⁴¹, the hoplite panoply was never questioned despite its cost⁴² in the 7th and 6th centuries. The reason for the lighter phalanx, which evolved in the relatively more wealthy states of the late 5th century, was socio-mechanical: it allowed the arming of more low-income dwellers at public expense⁴³, an event rather unwelcome in aristocratic or timocratic societies⁴⁴. And the numbers were all important in phalanx versus phalanx⁴⁵. Given that a large proportion of hoplites rarely if ever were expected to face the enemy spears, as the direct threat in set-piece phalanx combat affected the 2-3 first ranks at most⁴⁶, while expeditionary duty and skirmishing became the order of the day⁴⁷, this shedding of armor is most understandable.

The three primary attributes of the phalanx interact in a temporal dimension: if in a phalanx engagement the one of the opposing phalanxes is wider than the other (or much more maneuverable), it can achieve a flanking⁴⁸. Flanking at the unshielded, right side will immediately destroy the enemy by spearing straight at the bodies, and, if some troops turn there to present shields, the creation of weak points in the phalanx structure both in the ranks in contact with the enemy and in the depth of the phalanx will make the collapse total. No decent general would allow this, which means that a flanking at the left was perhaps easier. There the flank is shielded and spearing, shoving and psychology take some time to decide the issue. During that time the extended flanking phalanx must hold and not disintegrate, nor break frontally. Usually by extending its width a phalanx

40 PLUT. APOPH 220A

41 VAN WEES 2013

42 SEKUNDA 2000; KRENTZ, 1985

43 SNODGRASS 1967; SEKUNDA 2000; CONNOLLY 2006

44 PRITCHETT 1974; SNODGRASS 1967; NILSSON 1929

45 NILSSON 1929; KRENTZ 1985

46 HANSON 1989 & 1991

47 HANSON 1999 & 1989

48 KRENTZ 1985; HANSON 1989

decreases its density, allowing the enemy front-line troops multiple concentrated engagements by spearing or shoving against smaller numbers of own file-leaders, and or infiltrations between enemy files⁴⁹.

In the opposite sense, in order to sustain the density, and avoid the two above-mentioned issues, it may opt for decreased depth⁵⁰, thus risking being overthrown by shoving action. After the initial exchange of spear-thrusts while approaching to each other, where the depth is good only for replacements as gaps appear in the front-lines due to casualties⁵¹, it is possible to come into closer contact and start shoving by their shields the enemy⁵². It must be stressed that reverting to *othismos* (*ōthismós*) is possible; not unavoidable as spearing and spears held static in array may prove interceptive⁵³ and thus fighting from sparring distance may continue and be the norm, as suggested by many scholars⁵⁴.

Shoving might also happen earlier, if the approach of at least one of the two is at the double, crossing fast the verge of the spear points, possibly shattering some spearshafts and coming into shoving⁵⁵. In the shoving match, depth is the most important attribute, as it provides both durability (physical but also functional, to make up the casualties of the front ranks) and assault mass⁵⁶.

Thus, if by spearing and/or shoving the flanking phalanx is disintegrated frontally before the flanking move has taken its full effect on the opposing phalanx, the battle is lost⁵⁷. This is why the numbers have exceptional importance in phalanx warfare⁵⁸. And it is also the reason other approaches had been tested, so as to tackle this issue. For example, with extensive collective training, as was the Spartan practice⁵⁹, men of a rather shallow phalanx may coordinate efficiently to produce the same pressure and shoving power as a less cohesive and coordinated,

49 HANSON 1989

50 KAMBOURIS 2000

51 GOLDSWORTHY 1997

52 OTHISMOS; HANSON 1989; ANDERSON J. 1970; LUGINBILL 1994

53 MATTHEW 2012

54 GOLDSWORTHY 1997; MATTHEW 2012; KRENTZ 1985

55 SEKUNDA 2000

56 MATTHEW 2012; SEKUNDA 2000

57 HANSON 1989

58 REY 2011

59 SEKUNDA 1998, 2000; LAZENBY 1991

even if deeper, force. Or, charging at a run, a less dense formation can overrun by sheer impact a denser one; at least the 2-3 front lines where the best troops are posted⁶⁰.

Mechanics/Dynamics

The most logical presumption is for three possible density levels for the hoplite phalanx⁶¹. The densest option, with overlapping, “locked” shields (*synaspismós*), of some 1.5 foot/0.5 m⁶² was a purely defensive formation⁶³, where the phalanx received an enemy attack, including massive archery or cavalry charges, under maximum protection, mutual and collective support, stability and ease of coordination⁶⁴; maneuvering, attacking or retreating, in fact most individual moves like turn, half-turn, about-face, duck are virtually impossible⁶⁵ but the offensive push forward, to literally “push back” the enemy is feasible and actually *sine qua non*⁶⁶. Such order has its best effect against an aggressive enemy who shall engage, especially if the terrain favors the defender⁶⁷.

The locked shields are a very tricky issue: Pictures in pottery and sculpture show a rightward shields’ rack (Fig 1-2-3), with the left part of a shield under the right half of the next leftward shield. Field experiments conducted by the *Koryvantes Association of Historical Studies* have shown, though, that a leftward rack (right half of the shield under the left part of the next rightward at its right) is more solid to uphold the shield-wall integrity when clashing with opponents who try to smash it by impact and momentum, such as Achaemenid infantry in Plataea⁶⁸.

The second option is the usual, battle-order density (closed ranks), when a hoplite is protected by the collective formation, especially from missiles, but has

60 SEKUNDA 2000; GOLDSWORTHY 1997; LUGINBILL 1994

61 GOLDSWORTHY 1997; SEKUNDA 2000

62 PRITCHETT 1974; SEKUNDA 2000

63 GOLDSWORTHY 1997

64 LAZENBY 1991

65 ARR. TACT XI.3

66 PRITCHETT 1974; REY 2011; KAMBOURIS 2000

67 XEN. HELL VII.4,23; THUC IV.93,3

68 HDT IX.62,3



Figure 1. The striding stance can be observed in both hoplites, and the resting of the massive argive shield on the shoulder. The left figure also shows the operation of the double grip system and the ability to carry a spare weapon held with the *antilabe*. The archer, left (the quiver is visible next to the left hip), is obviously in *parentaxis*.

space to use his weaponry and dress his posture; it is some 3 feet/1m per hoplite⁶⁹. Arrian uses the term “*Pyknosis*” (*pýknōsis* - condensation) but he may refer to the Macedonian phalanx only⁷⁰. The collective mobility is not unlimited, but allows the usual brisk-paced advance “*Ephodos*”⁷¹ (*éphodos*) to thrust, clash and then shove (Fig 2). It is not clear whether moves like turn, about-face etc. were possible; they should, though, if for nothing else, just to permit transformation to open ranks.

The third option is an open-rank format, perhaps 6 feet/ 2m per file⁷² used for

69 PRITCHETT 1974, SEKUNDA 2000

70 ARR. TACT XI.3

71 SEKUNDA 2000

72 PRITCHETT 1974



Figure 2. The *Ephodos* and *Epidromi* were ideally delivered in pace and in perfect coordination; real-life might have been deviating especially regarding the latter.

maneuvering, dressing, transforming, advancing in column, approaching and/or charging at a run or any other movement of a deployed phalanx, thus allowing maximum flexibility. As noted by Xenophon, the open format combines low density with increased depth⁷³. It allows carefree personal movement, even on uneven ground, without too much danger from the butt-spikes of other hoplites' spears, but there is no collective action and concerted effect, neither immediate side cover⁷⁴; still, functional (indirect) cover, meaning direct threat to an enemy attempting at one's flank was still possible⁷⁵, as was the concentration of two mens' spears against a single foe, to overcome his shielding by two thrusts delivered nearly simultaneously at an angle of nearly 90 degrees .

73 XEN. CONST. LAC XI.6

74 GOLDSWORTHY 1997

75 KRENTZ 1985

The necessity of body armor for the first rank(s), exposed not only to shoving but to clashing, spearing, direct and indirect missile fire, stabbing by dirk and sword, hacking by saber or ax and to violent blows by obtuse instruments, like nearby shields, both friendly and enemy during the clash⁷⁶, poses another problem: where to field the fleetest and youngest and lightly clad hoplites, tasked to pursuit of enemy light troops who might harass their phalanx; such skirmisher hoplites (*Ekdromoi* - *ékdromoi*) are attested in early 4th century⁷⁷ but might have been present at least since the battle of Marathon, at 490 BC or even since the introduction of the *Hoplitodromos* (*hoplitodrómos* - race under arms) in late 6th century BC in the Olympic Games' program⁷⁸. It is obvious that these troops, stripped of armor for the sake of mobility, could not be positioned at the first rank(s). The first ranks were for the best and steadiest troops: the Spartans post there the winners of Olympic Games⁷⁹, the Thebans the Sacred Band⁸⁰. These troops are most reliable, valuable and well-protected; not the best choice for mobile action and light gear. Consequently, there should be enough space between neighboring files for the *Ekdromoi* to spring out of order, emerge before the phalanx and conduct pursuit and skirmishing. This, in turn, leads us to assume open order for much of the advance of the phalanx(es) into contact. The same open order allowed light troops, skirmishing before the clash of the heavy infantry, to retire through the files of the phalanx⁸¹. After such transformation of the battle order, the phalanx could turn to close ranks by even-numbers of each file coming fore and left of their preceding odd numbers, doubling the density and halving the depth (*paragogé kat'epistátes*), or by simple *paragogé*; the latter was the second half of a file coming fore and left, aligning with the first half⁸². In both cases the front remains, the depth decreases, the density increases. If a general were confident for the drill level of his phalanx, he would wait for the last possible moment before closing the ranks, in order to keep his options open for any eventuality; if the authors' conception of the battle of Mantinea is correct,

76 SEKUNDA 2000; LUGINBILL 1994; KRENTZ 1985

77 XEN. HELL IV.5,16; 4,16

78 PAUS V.8,10; SNODGRASS 1967; EMANUEL 2012; SEKUNDA 1986 & 1998 & 2000 & 2002

79 PLUT. LYC. XXII.4

80 PLUT. PEL. XIX

81 THUC. VI.69,2

82 CONNOLLY 2006; SEKUNDA 2000

perhaps he might have kept them open even after the last moment⁸³.

As the first ranks need armor more than any other, but they also have to execute the running charge to engage the opponent, an interesting solution developed at least since the end of the 5th century: the running charge was performed by a part of the phalanx, which would engage the enemy and deny missile fire with free field of view, but would content just to clash and then fight by spear-thrusts. The rest, slower part, with heavier troops -in arms and in years- approached at a slower pace⁸⁴ and only after their arrival and coming into position the reformed phalanx proceeds to shoving, should the need be⁸⁵. This is most probably what happened in Marathon and the logical apex of the running charge is reached by, and with, the creation of the *Ekdromoi*, the younger, fleetest hoplites trained to skirmish, pursue and charge⁸⁶ or follow a cavalry charge at a run.

At latest since the end of the 5th century Xenophon states that phalanxes deployed in line abreast are not the only way for a hoplite force to advance, nor to attack. In many cases the assault is carried out in great depth, were units are deeper than wide and form columns. These columns are either posted side by side to form a much more adaptable line, as when on march⁸⁷, or detached from each other, with wide gaps between them, to storm uphill against strongholds⁸⁸. In the latter case, where the main weapon is still the spear, it becomes obvious that the hoplite kit was not invented for phalanx warfare, as this kind of engagement hardly qualifies as phalanx fighting. It was, though, within the troopers' skills, drill and practice. The formation and order are a bit tricky, and there might lie the quintessence of Xenophon's statement that the *Myrioi* (*mýrioi*) organised *ad hoc* six 100-strong *Lochoi* (*lóchoi*), each divided to *Pentekostyes* (*pentēkostýes*) and *Enomoties*⁸⁹ (*enōmotíes*) - clearly following the Spartan binary standard⁹⁰, as the force included a whole Spartan regular regiment⁹¹; thus each echelon should have

83 KAMBOURIS ET AL., 2015

84 XEN. AGES I.31

85 GOLDSWORTHY 1997

86 SEKUNDA 1986

87 XEN. ANAB. III.4,21-23

88 XEN. ANAB. IV.8,9

89 XEN. ANAB. III.4,21

90 XEN. CONST. LAC XI.4

91 XEN. ANAB. I.4,3

two lower ones. Moreover, he explicitly states that these *Lochoi* could be formed up, according to the tactical situation, by *lochoi* proper in straits, by *pentekostys* (*pentēkostýs*) in wider areas and by *enomotia* (*enōmotía*) in open terrain⁹². As each echelon comprises two of the lower ones, if all the *enomotiae* are in line abreast the formation is “by *enomotiae*”. If the two *enomotiae* of each *pentekostys* are in line ahead but the *pentekostyes* of a *Lochos* in line abreast, it must be “by *pentekostyes*”, and if all *enomotiae* are in line ahead, it must be “by *Lochos*”. The term “*lóchoi órthiot*”⁹³ meaning “battalions in column” most probably implies the last of the above deployments; thus a *Lochos* covers the front of an *enomotia*. This successive transformation from line ahead to line abreast is the *paragoge*⁹⁴. It is unclear whether these formations took into consideration the arrangements within the *enomotiae*; in Spartan armies of the day of Xenophon *enomotiae* could have a front of one, three or six men⁹⁵. Whether a “battalion in column” had a standard front, or if this differed and was at the discretion of the commander, is unknown, but the second, more adaptable and less standardized option sounds preferable. This “battalions in column” deployment, with the *enomotia* deployed at its maximum width and minimum depth is peculiarly similar to a Roman Manipular Legion⁹⁶. In reality, the only difference is that the Roman battalion, the *Cohort*, had three, not two sub-units (maniples); this tertiary structure possibly attributable to Alexander the Great⁹⁷, permitted posting one of the three maniples out-of-axis, producing the quincunx looks of the Roman army⁹⁸.

The charging columns, becoming renowned by Napoleonic infantry, were not new: a similar formation, the tower is known to the Greeks of Homer⁹⁹. It is one’s guess whether Epameinondas charging columns were in similar disposition, with deployed sub-units arranged in line ahead, or, as indicated by the number 50 of

92 XEN. ANAB. III.4,22

93 XEN. ANAB. IV.3,17

94 ARR. TACT XXVIII.1-3; XEN. CONST. LAC XI.6

95 XEN. CONST. LAC XI.4

96 KAMBOURIS ET AL 2016

97 ARR. AN. V.23,7 ; I.6,1 ; II.9,3-4

98 PLB XVIII. XXX

99 HOM. IL IV.334

the Theban ranks in Leuctra¹⁰⁰, he used sub-units in marching order (single file) arranged in line abreast, i.e. next to each other.

Kinetics

The main point of phalanx kinetics is to attain favorable dynamics at specific spatial and temporal parameters, especially if it found itself at a disadvantage or at a close match. The focal point was to exchange depth, density and length. Very deep formations, used for marching¹⁰¹, should be able to transform to match ground and tactical conditions, or even weather. To deploy, meaning from a deep formation to transform to a wide one, there were three main ways¹⁰²:

First way: To have each subunit formed at the minimal front in terms of number of men/files. Making the files as deep as possible, the front was shrunk and the density kept almost steady, thus allowing to negotiate straights and passages. This formation, a column rather than a phalanx, allowed prompt and cohesive movement to change the front and/or the face of deployment while adapting to the terrain and is similar to later column formations, as in Modern European warfare¹⁰³. It also keeps a first line of the very best troops, which is advantageous for assaults¹⁰⁴. It is, on both these grounds, the format used by Epameinondas in Leuctra¹⁰⁵ and perhaps in Mantinea and it could have been used in Tegyra also, as will be discussed shortly. In such occasion, a Spartan *enomotia* of the time of Xenophon would have a front of one man and a depth of 36 in normal conditions, producing a *Lochos* with a front of 4 men¹⁰⁶. This approach might be the key for the Spartan flanking move at Nemea, 394 BC¹⁰⁷ and perhaps the move intended by the Spartans for achieving a flanking at Leuctra also¹⁰⁸ - although there is another possibility, see the third way. To deploy, the commanders of the subdivi-

100 XEN. HELL VI.4,12

101 GOLDSWORTHY 1997; LUGINBILL 1994

102 KAMBOURIS 2000

103 GOLDSWORTHY 1997

104 SEKUNDA 2000

105 XEN. HELL VI.4,12

106 XEN. CONST. LAC XI.4; XEN. HELL VI.4,12

107 XEN. HELL IV.2,22

108 PLUT. PEL. XXIII

sions of the files, which are in line ahead within a single file, bring their men left and fore, in line abreast, thus increasing the width and/or the density and decreasing the depth. The Spartan *enomotia* of our example now has a front of 3 men and a depth of 12¹⁰⁹. This case favors transformation from very long columns, as is order of march, to order of battle and the term might have been “*paragogé*”/ deployment. It allows either lengthening or condensing of the formation and also the direction of the front. The disadvantage is that it takes some time and dressing for the units to form to battle order, thus presenting a window of vulnerability.

Second way: A unit having its subunits deployed in line ahead (*epagogé*)¹¹⁰. Each subunit could be at any stage of deployment. In this way, fully deployed and ordered subunits could emerge at the sides of the leading one to cover an increase of the battle front, or to engage in a threatened sector. The term might be “*paragogé*” / Deployment by units. In this way, a Spartan *lochos* of the time of Xenophon¹¹¹ could have the front of a deployed *enomotia* (3 or 6 men) and be formed in four echelons. It is probably the deployment method of the six *ad hoc* formed *lochoi* during the March of the 10,000¹¹². This is also the usual idea of what was Epameinondas formation in Mantinea, 362 BC and of the format of the republican Roman maniples, the centuries of which are thought to have been formed in line ahead and transformed to line abreast for the formation of a continuous line.

The front of each subunit was the normal one for set-piece battle, and, being already deployed, it could turn to face frontal threats at minimal notice and without window of vulnerability while forming up, as in the first case. Of course this approach could be combined with the previous, to allow for extra thin and deep deployment, as in the line of march in friendly territory, along roads. Tactically, though, they were mutually exclusive as they answered in different needs: the first to the need to change front fast, move fast and then deploy, while the second to the need to engage at an extended- although defined- front at a moment’s notice with maximum security during the transformation. Moreover, the first case allows either widening the form or making denser the battle order, while the

109 CONNOLLY 2006

110 ARR. TACT. XXVIII.2

111 XEN. CONST. LAC XI.4

112 XEN. ANAB. III.4.22

second allows only widening of the front, specifically by means of forming a continuous front from a discontinuous one, a very useful drill when emerging from straights to wider terrain with the enemy in proximity.

The third way was to put whole parts of a deployed phalanx-not mere units, as in the second- at a second or third echelon, in *epagoge*¹¹³. It is somewhat similar to the previous case, in that the following echelons are ALREADY deployed, but with two extremely important differentiations: First, the units found in line ahead are not organically related- any two units could be found in line ahead, according to the width and depth of the formation chosen by the general. Second, the following echelons can only be deployed to the flanks of the entire first line, thus extending an already fully formed and continuous line, not a discontinuous one as in the second way. This approach was followed to suddenly extend the front to envelop the enemy, possibly at both wings¹¹⁴ by diminishing depth and keeping the density steady; its opposite was the *Anastrophe*, either to drastically shorten the front¹¹⁵ or, more typically, to augment the depth and thus the solidity of the phalanx¹¹⁶. It is possible that this was the transformation attempted by the Spartans in the battle of Leuctra, to no avail¹¹⁷.

Except changes in depth/width/density, it was essential to reverse front. None of the abovementioned methods could promptly about-face an army for dealing with an enemy emerging from the rear. About-facing each troop individually was easy, but this left the phalanx order inverted, with the ablest fighters last and the most experienced but not top performers, the veterans, first and exposed. A proper inversion of the phalanx was done by the countermarch/*Exeligmós* (*exeligmós*), which presented the best troops against the new-found enemy, while keeping the same space or moving forward or backwards¹¹⁸. *Exeligmoi* though need open order and change the lateral disposition; this can also be fixed, but it is much more complicated¹¹⁹.

113 ARR.TACT XXVIII.2

114 POL. II.10,4

115 XEN. HELL VI.5,19

116 XEN. HELL VI.2,21

117 PLUT. PEL. XXIII

118 ARR. TACT XXIII.1-4

119 ARR. TACT XXIII.5-XXIV

Seizing the initiative

Once a phalanx army is deployed and set for battle, the usual approach is to advance to make contact with the enemy; it is the *ephodos*¹²⁰. Another is to stay put and expect the enemy advance. The usual choice was to advance, though, due to the beneficial psychological effect and to the momentum to the collision. While on the move, the troops of a file cannot be in contact and shove in a coordinated manner¹²¹, as is dictated by the principles of *othismos*. Moreover, the ranks cannot be well-dressed. Thus, the least the number of files, the easier is the dressing of the ranks, which implies a deep deployment is preferable to maintain order. At the contact point, the first, or the first two ranks will eventually come to spear-thrust distance from the enemy and will attempt to fall their opposite numbers, using their momentum to add to the penetrative power of the spear and to the collision efficiency as they literally smash onto the enemy line¹²².

Although the approach was at a fast pace but more or less leisurely, at the last tenths of meters the attacker might charge at a run (Fig 2), perhaps *Epidromi*¹²³(*epidromé*), to add momentum to their impact¹²⁴. The distance of such charge varied¹²⁵, but standard training at the *hoplitodromos* indicated a stadium or so¹²⁶, to avoid massive archery¹²⁷ and this is the distance reported for the Theban charge at the double at the Battle of Koronea, 394BC¹²⁸. Still, depending on the tactical situation and the field, the run might initiate upon sight, possibly for psychological reasons¹²⁹, but also to stun the opponent, to maximize surprise or close the window of vulnerability to missiles¹³⁰ and enemy countermaneuver. Alternatively, and as a standard, the run could evolve after proper advance at the

120 SEKUNDA 2000; HANSON 1999

121 GOLDSWORTHY 1997

122 GOLDSWORTHY 1997

123 SEKUNDA 2000

124 REY 2011

125 GOLDSWORTHY 1997

126 EMANUEL 2012

127 REY 2011, SEKUNDA 1998 & 2000 & 2002

128 XEN. HELL VII.2,22

129 LUGINBILL 1994; GOLDSWORTHY 1997

130 LUGINBILL 1994

moment thought opportune by the general, to produce impetus¹³¹.

This “charge at a run” was very demanding to the front rank, as it destroyed dressing, order, cohesion¹³² and thus any notion of collective action and support¹³³, while physically exhausting if executed in full armor and for any length of time/distance¹³⁴. It did provide increased momentum to clash and thus rupture the enemy formation by sheer impetus¹³⁵, or at least to penetrate armor and shield with the spear extended, aimed and secured underarm at the last moment¹³⁶. The momentum aimed at falling by spear-thrust or by physical impact through the shield the leading enemy ranks¹³⁷ and throw the following ranks into confusion fast enough so as the subsequent shoving or hand-to-hand fighting might start with an advantage and promptly disorganize and shatter any resistance. It also allowed crossing fast the field of fire of massed archery¹³⁸ and made difficult individually-aimed bow-shots.

A digression is needed: under this light, the events at Marathon may be seen and dissected a bit further: a brisk, energetic advance, the *ephodos*, was expected from a hoplite phalanx, which would then culminate in violent charge at a run. The *epidromi*¹³⁹. If this was standard, what exactly was the novelty in Marathon? Perhaps this very procedure; it is well-known and standard, BUT our sources, especially Xenophon and Thucydides, and also Diodorus and the sum of the tacticians, refer clearly to later times when the practice might have become widespread¹⁴⁰. The other possibility is that the novelty lied in that the advance altogether was executed at a run, and was thus much more exhausting, but also faster, stunning, surprising and confusing the enemy. And was thus possibly enacted by the younger troopers, while the veterans followed at a brisk pace or at a jog.

131 HANSON 1989; LUGINBILL 1994

132 REY 2011; SEKUNDA 2000; GOLDSWORTHY 1997

133 XEN. HELL VII.2,22

134 SEKUNDA 2000; GOLDSWORTHY 1997; LUGINBILL 1994; HANSON 1989; DELBRUCK 1920; EMANUEL 2012

135 HANSON 1989; LUGINBILL 1994

136 SEKUNDA 2000; LAZENBY 1991; GOLDSWORTHY 1997; HANSON 1999; MATTHEW 2012

137 HANSON 1989; SEKUNDA 2000

138 LUGINBILL 1994

139 LUGINBILL 1994; LAZENBY 1991; KRENTZ 1985; GOLDSWORTHY 1997; SEKUNDA 2002 & 2000 & 1998& 1986

140 LUGINBILL 1994

Once shield contact is made, if one of the two opposing file leaders does not fall due to the collision or spearing of the shock, shoving would ensue¹⁴¹ with some opportunistic use of offensive weapons and CQC skill¹⁴². The hoplite has the rim of the shield firmly on his shoulder to take most of the weight and thus spare his arm¹⁴³. The *porpax* (*pórpax*) central arm-band carries most of the weight of the shield to his lower arm and allows rough adjustment of the direction of the push¹⁴⁴, while the *antilabe* (*antilabé*) hand-grip, at the internal circumference or at the inside of the rim, allowed fine adjustments¹⁴⁵ and carriage of another weapon at the ready; the latter may be shafted, such as a spare spear or javelin¹⁴⁶ or not, such as the laconian dirk¹⁴⁷. He adopts the “striding stance”; an oblique stance angled at the line of the front rather than standing with shoulders squared to the front¹⁴⁸. This means that he leans forward on the left leg, right leg straight at the aft, thus presenting as small a target to his opposite number as possible and focusing the power with great efficiency (Fig 1). The next rank, upon arrival, put the convex bowl of their shields in the curves of the backs or sides of the front rankers, adjust the shield and their posture similarly, and add to the push¹⁴⁹; and thus happens with successive ranks arriving (Fig 3). The pacing, which decides how fast they will be in pushing mode, the ability to combine, coordinate and synchronize so as to produce the optimum focusing of the collective weight, the number and the physical strength of the file members are all-important factors¹⁵⁰; as is the valor, the resilience and the endurance, in order to stay concentrated in the shoving instead of minding the random stabs and hacks of the enemy, especially in the 2-3 first ranks¹⁵¹.

Obviously, if shoving develops, the side which first achieves concentration of all its weight, from combining all the ranks of a file as man puts his shield at the

141 HANSON 1991 & 1989; LAZENBY 1991; REY 2011

142 LUGINBILL 1994

143 CONNOLLY 2006; HANSON 1989 & 1991 & 1999; LUGINBILL 1994; BROUWERS 2007

144 SNODGRASS 1967; HANSON 1989 & 1991; SEKUNDA 1986 & 1998 & 2000; BROUWERS 2007

145 SEKUNDA 1986 & 1998 & 2000; SNODGRASS 1967; ANDERSON J. 1991; STAMATOPOULOU 2004

146 ANDERSON J. 1991

147 SEKUNDA 1998 & 2000

148 LUGINBILL 1994

149 LUGINBILL 1994; GOLDSWORTHY 1997; HANSON 1989 & 1999

150 LUGINBILL 1994; LAZENBY 1991; HANSON 1999

151 GOLDSWORTHY 1997



Figure 3. The Chigi vase shows advance by rows and thrusting by the overhand grip, while spare shafted weapons are held, obviously by the left hand gripping the *antilabe*.

back of his preceding number¹⁵², has a decisive advantage as it can rupture the enemy phalanx while still assembling its depth. In any case, if both sides were dense, one eventually gave way, perhaps at a single file's front, and this rupture quickly shattered the whole phalanx. The winning phalanx could shove and push to the ground the beaten hoplites and then finish off the rest of the broken phalanx, or spear and hack the broken troops as a moving juggernaut, with impunity¹⁵³, if only it does not lose its own cohesion¹⁵⁴. In this way, it cannot give proper chase afterwards, which is the reason for the notorious Hoplite flights¹⁵⁵. If a hoplite turned and fled, the chances for escape were very good¹⁵⁶. To properly give chase, the winning phalanx had to break ranks too, but doing this, the fleeing enemy might decide, individually or collectively (Spartans used fake flights) to turn and fight at close quarters¹⁵⁷. If this happened, it was down to

152 HANSON 1989 & 1991

153 HANSON 1999; GOLDSWORTHY 1997

154 LAZENBY 1991; REY 2011

155 KRENTZ 1985; HANSON 1999; REY 2011

156 SEKUNDA 2000; HANSON 1989

157 HDT VII.211

personal equipment and prowess, coupled to the psychology and the numbers (the latter two favoring the winning side, as the retreating troops move away from the fray, whereas winners were coming towards the fray). Casualties or even reversal of the verdict of the battle might ensue, and the Spartans did not give proper chase¹⁵⁸ in order to avoid breaking their formation and expose their men to the random hack or to a reformed enemy, catching them out of order or in loose order¹⁵⁹.

But a conclusive shoving was not the only reason for CQC. If the clashing phalanxes are not dense enough, collective shoving cannot develop and after the clash and some pushing, hand-to hand combat will ensue to decide the outcome, as front troops intermingle¹⁶⁰. In this case training and equipment, both overseen by the state¹⁶¹ but also of private concern¹⁶², ruled supreme¹⁶³, as happened at Nemea between the Thespians and Palleneans, in 394 BC¹⁶⁴.

A third option was the slow, orderly Spartan advance under the flute¹⁶⁵, something between the former two. It adds no momentum to the stabbing or clashing but retains the initiative and as it maintains order¹⁶⁶ it allows very prompt concentration of the collective pressure to the first rankers, thus giving an instant shoving over-push, similar to the one of static formations. This immediate shoving was able to break at once the advancing or charging enemy (and their spearshafts) before said enemy were coordinated and set for shoving- and this if they had endured the Spartan spearing, which was much more effective, as the troops were well-dressed by rank, near each other by file and slow moving, thus being able to aim better¹⁶⁷.

Forfeiting/Having lost the initiative

If a deployed phalanx perceives its opponent incoming, there are two choices:

158 PLUT. LYC XXII.5

159 LUGINBILL 1994

160 GOLDSWORTHY 1997

161 SNODGRASS 1967; LAZENBY 1991

162 KRENTZ 1985; SEKUNDA 2000; ANDERSON J. 1991

163 SEKUNDA 1998 & 2000

164 XEN. HELL IV.2,20

165 PLUT. LYC XXII.3

166 REY 2011

167 SEKUNDA 2000

remaining still, to receive the attack as a solid body, immobile and well-dressed¹⁶⁸, or counter-charging to meet the enemy head-on¹⁶⁹. The first option should, but not necessarily must, be coupled with a strong position, and/or maximum density¹⁷⁰. A “strong position” may simply imply the inability of the adversary to flank or outmaneuver the defensive force, or to bypass it towards access to vulnerable areas of the defended territory¹⁷¹; or it may account to degrading the enemy aggressiveness by uphill or other contested approach parameters. But this choice means giving up/ forfeiting the initiative AND being deprived of/ denouncing the momentum (*élan*) of the forward motion, which renders the first spear-thrust upon contact most powerful and penetrative; it also gives up/ denounces any psychological impetus of aggressiveness and action for a passive, solid mode. So why choose it? Being firmly at the ground, a phalanx could produce maximum density between files, with shields overlapping as it did not need leeway for moving. The ranks could also be perfectly dressed and very close to each other, ready to shove. In this way the phalanx presented a metal fortress, impervious to missile fire, undaunted by cavalry and well-protected from stabbing, as the shields were in the best possible formation and angle. Enemies may be staked by their own momentum onto the projecting spears. And, most important, this rock-dense phalanx was ready to shove at once at full power, against an enemy who arrived piecemeal, thus creating an over-push which could decide the encounter at once¹⁷². Even the best hoplite armies denied an advance against a competently set solid phalanx¹⁷³. The Athenians who, full of fervor, did engage uphill at Delion in 424 BC, suffered a catastrophic loss¹⁷⁴.

Moreover, it is possible that a general does not trust his troops’ drill or mettle. The static defense is best for low morale, as it discourages desertion and needs not the same level of determination and resolve. Furthermore, the dynamics of collision are complicated by definition, as will be discussed shortly. Thus, by doing away with all need for transformations, timing, issuing orders and execu-

168 XEN. HELL VII.4,22

169 XEN. HELL IV.3,17

170 HANSON 1989

171 THUC. V.65,1

172 XEN. HELL VII.4,22-23

173 THUC. V.65,2-3

174 THUC. V. 96,1-8

tion, the commander might use some strengths of his host, such as numbers or resilience and endurance, or even good equipment and carefully selected positions to wrestle a victory from more capable opponents¹⁷⁵. Thus, at least two occasions are known where Spartans, under very competent generals, shirk contact with immobile, static opponents holding advantageous ground¹⁷⁶.

The counter-charge is the usual response, though¹⁷⁷. It is the most difficult to execute properly, and this is the reason for the continuous strings of victories of better trained, or better motivated troops: that it negates any advantage to the weak. The counter-charge means that all issues described herein interplay with the mind game of the opposing generals. If a counter-charge is at a pace, actually counter-advance (*antéphodos*) whereas the enemy charge proceeds at the double (*epidromé*), it is very likely the counter-charging phalanx intends to stop to a stand, at the last minute, transforming to higher density in order to augment its stability and cohesion and increase its advantage when the enemy would be too committed to counteract¹⁷⁸. Or it may burst at the double as well (*antepidromé*), to catch the enemy out of breath¹⁷⁹; but in the latter case if it is not perfectly timed so as to build momentum, it will clash with the utter disadvantage: open, unsteady and low on impetus¹⁸⁰. Similar issues plight all other combinations of actions and reactions. The former case is also tricky: if the transformation is not complete before contact, that is if not perfectly executed and timed, disaster follows, as might have happened in Leuctra 371 BC¹⁸¹. If the enemy charge is at the usual, brisk pace, it is open to debate whether it will continue so all the way to contact, or if it will end with a running charge which undermines order and dressing of the phalanx and offers an opening to an opponent able to couple good order with resilience.

175 DIOD. XV.32,5-6

176 THUC. V.65,2-3; DIOD. XV.32,5-6

177 GOLDSWORTHY 1997; HANSON 1989

178 LUGINBILL 1994

179 XEN. HELL VII.2,22

180 GOLDSWORTHY 1997; LUGINBILL 1994

181 XEN. HELL VI.4,13

Phases of the struggle

The collective phases were practically two: One was the spearing and stabbing over and beneath the shields, upon contact¹⁸². In these cases, the neck, the face, the thigh and the groin were the primary targets¹⁸³. In this phase the sword was a secondary weapon¹⁸⁴, possibly a thrusting substitute for a broken spear¹⁸⁵, but also useful for hacking high, over the shield-wall at the head, especially when a sabre (*kopis*) was used¹⁸⁶. The second was the collective shoving. It was not necessary to have both in any given battle, but the spearing was perhaps indispensable. If a shoving match developed, the use of offensive arms was becoming problematic due to spatial constraints¹⁸⁷. But it was also decisive, since the best troops of the enemy were within range and losses destabilized the whole phalanx, which literally leans on them: thus the Spartans shrank their swords to dirks¹⁸⁸ for this specific reason at the end of the 5th century, electing only brisk thrusting phase with spear and going quickly to shoving where their training in coordination was most telling, but also their dirks offered unfair advantage. As the shoving needs a coordinated effort, stabbing some of the foremost opponents—even if not mortally—throws the rest out of focus and may bring a decisive result, quite out of proportion to the body-count.

Still, shoving might have not occurred. The stabbing phase might have decided the issue at once or become prolonged. Even if the two sides had come into close quarters, either by charge or progressively by spearing and advancing, the exchange of blows between opposing phalanxes could devolve to individual fighting with broken ranks instead of shoving— or after shoving¹⁸⁹. This phase was most probable if the clash happens in open order mode and favors the sword¹⁹⁰ and the best armored and more extensively trained troops, although if the best

182 REY 2011

183 GOLDSWORTHY 1997; ANDERSON J. 1991; LUGINBILL 1994; SEKUNDA 2000 & 1998; SNODGRASS 1967; HANSON 1999; MATTHEW 2012

184 BROUWERS 2007

185 ANDERSON J. 1991; HANSON 1991

186 SNODGRASS 1967; ANDERSON J. 1991

187 GOLDSWORTHY 1997

188 HANSON 1989; SEKUNDA 1998

189 SEKUNDA 1998 & 2000; GOLDSWORTHY 1997

190 PLUT. TIM. XXVIII

equipment does not lie with the best trained side, things get unpredictable.

It is clear that a phalanx well-dressed, coordinated and cohesive had a decisive advantage in shoving and might make up for disadvantages in numbers, weaponry and even individual training and valor¹⁹¹. To achieve this, rank and file should be dense and break the enemy not only before the opposite happens, but also before any asymmetrical counteraction could be implemented (such as flanking attack) and without devolving to single combat. Training for the shoving match could be provided in the form of festivities and public events promoting rhythm, such as dance¹⁹², team-building activities promoting collectiveness and coordination¹⁹³, such as gymnastics, hunting and every stamina and strength-building exercise or work. It is understandable, though, that the first rank of a phalanx shoving brilliantly as it might, the collective potential was fully developed when all ranks were in contact and pushed together and achieved focus of their effort to the shields of the file leaders¹⁹⁴. Thus, if a phalanx reached shoving distance after an advance, its full potential would take some time to develop, as successive ranks arrived and had the backs (literally) of their previous numbers and started pushing them with the shields¹⁹⁵.

This is the critical point; when two phalanxes were clashing (if it had come to the clash) all previous results were null: the side winning the shoving is the victor, no matter what happened in missile and thrust exchange. And the winner of the shoving would be the one who would be the first to bring the most pressure to focus on the shields of the first rank¹⁹⁶.

This simple fact means that the file leaders were the neediest for armor¹⁹⁷, so as to survive and allow the phalanx to enter the shoving phase with integrity, i.e. without weak points developing by killed/stabbed troops, casualties that mar the order and the morale and shake the formation- a very dangerous proposition as the victory goes to the more orderly phalanx¹⁹⁸. It also means that densely packed

191 REY 2011

192 KRENTZ 1985; ANDERSON J. 1991; SEKUNDA 2000

193 XEN. CONST. LAC. IX.5

194 LAZENBY 1991

195 HANSON 1989; GOLDSWORTHY 1997

196 HANSON 1989 & 1991

197 KRENTZ 1985

198 LUGINBILL 1994; LAZENBY 1991

phalanx had an advantage, as its first rank was better covered with the shield-wall and more survivable and brought on more pressure. But it also becomes evident that the final advantage lied with the side able to muster speedily all its ranks to produce maximum pressure¹⁹⁹. Troops able to coordinate with each other increased the pressure exercised by a given depth and density, and this is the reason for the laborious, protracted, continuous collective Spartan training and rehearsals: to enable optimum participation of every hoplite in spatiotemporal and energetic terms. It is also the reason for the largely ignored necessity in hoplite armies to find oneself into his assigned position, with his assigned comrades: they were trained together and had learnt to cooperate and coordinate optimally²⁰⁰. The Spartans, on the other hand, could coordinate and produce the optimal result even if posted near complete strangers, provided only they were Spartans as well²⁰¹.

Spartan reflections

The Sparta projected by Thucydides and Xenophon was a shade of the Glory of the Persian Wars, mainly due to the massive loss of life of the earthquake of 464 BC and the resulting Helot insurgency²⁰². With regular troops in short supply, other parts of the population were armed, trained and drafted into the phalanx. The distrust towards them, along with a financial decline due to a prolonged and destructive state of war had reduced the available armor and diminished the individual training for CQC, both issues prone to misuse by the less trustworthy elements of the new military. Thus, decision of a battle at the phases where exchange tells and numbers, weaponry and personal virtue decide the issue²⁰³ should have been avoided. The solution was to go for a decision by shoving, thus avoiding casualties before and uncertainty after. The whole training scheme of *agogé* instilled discipline, cooperation, coordination, every possible skill and attribute to allow maximization of the pressure the limited manpower of Sparta

199 GOLDSWORTHY 1997; KRENTZ 1985

200 LAZENBY 1991; WHEELER 2008

201 XEN. CONST. LAC. XI.7; PLUT. PEL. XXIII

202 DIOD. XV.66,4; PLUT. LYC. XXIX.6

203 KRENTZ 1985; ANDERSON J. 1991

could bring down to the enemy²⁰⁴. The effort was by no means straightforward only: the new, very short sword²⁰⁵ allowed expertise in stabbing within the constraints of the shoving²⁰⁶, thus undermining the shoving effort of the enemy first rank. Although whatever had happened before the shoving had no direct impact on it, it did have indirect: the loss of file leaders caused confusion, drop of morale and order, creation of weak spots in the phalanx²⁰⁷. Moreover, once shoving had begun, any mishap, such as the destabilization and repulse of some enemy ranks and/or files impaired the concerted effort of the phalanx and spelled defeat for the sufferer.

Consequently, the Spartans advanced in a special way: slow, orderly, perfectly dressed and to the tune of flutes, most probably marching in step²⁰⁸ so as to maintain order and advance as one solid body²⁰⁹, with minimal distance needed between successive ranks. In this way they could move and maneuver, so as to engage the enemy the way they judged suitable, in order to achieve an advantage (as is a flanking opportunity), but they could also consolidate fast to a single body for effective shoving; much faster than their opponent, no matter whether the latter simply advanced or charged at the double; the Spartan motion would enforce shoving over thrusting and the Spartans would consolidate much faster, dislodging the first or even the first few ranks of the enemy as they come into contact by shoving them out of balance before the enemy phalanx is amassed. Thus a speedy decision is achieved locally, but the tear is transmitted throughout the enemy phalanx, resulting in final victory- with one exception. A phalanx big enough, and /or diverse enough, might not shutter all at once and the destabilization due to a local break might be contained²¹⁰. In such cases, maneuvering can press decisive advantages home, such as flanking positions²¹¹.

From the above, is clear that a balance of different factors should be struck so as to ensure the success of a phalanx army in a symmetric battle; similar or dif-

204 SEKUNDA 1998

205 PLUT. LYC. XIX.2

206 SEKUNDA 1998; GOLDSWORTHY 1997

207 GOLDSWORTHY 1997; KRENTZ 1985

208 LAZENBY 1991; GOLDSWORTHY 1997; WHEELER 2008

209 PLUT. LYC. XXII.3

210 XEN. HELL IV.3.18

211 XEN. HELL IV.2,20-21

ferent considerations apply in asymmetric confrontation, too. The abilities to come to grips fast and in good order²¹² and to transform for maximizing density or depth²¹³ was crucial: if both phalanxes advance against each other, maximum density gives an advantage when spearing and shoving between the first few ranks of the antagonists at most²¹⁴. Great depth decides the issue if things go to fully developed shoving²¹⁵. A longer line, of course, offers the opportunity to outflank an opponent²¹⁶. All these are dynamic issues in a spatio-temporal context; the rapidity and extend of a local success and its impact may nullify a reverse at a different point²¹⁷. This is why in phalanx warfare numbers WERE of essence and no reserves were kept: they were needed to deepen or extend the phalanx, which, if broken, or turned, could not be restored by reserves²¹⁸.

Historical paradigms of imaginative use of hoplite mechanics

Open order, which favors collective maneuvering and individual motion (in terms of running, dodging, parrying etc), also allows better missile casting, thrusting and CQC. In this light, three very famous battles are instructive:

1. Near Mantinea 418 BC, the advancing Spartans detected the enemy alliance phalanx on a slope, standing and not moving to (counter) charge. The slow paced Spartans would come into contact and progressively they would apply the formidable pressure they were famous for, as their ranks were dressed and very close to each other. But the enemy was static, and this means they were in shoving mode already. The Spartan king was persuaded not to risk a shoving match with a disadvantage and retired speedily, tempting the enemy to the flat ground. The next day, although the prompt enemy advance over the flat surprised the Spartans, they formed up fast, they advanced slowly and repelled the charging opponents in front of them, while subsequently maneuvering to cope with the parts of the enemy phalanx that had emerged temporarily victorious by surging

212 GOLDSWORTHY 1997

213 LUGINBILL 1994

214 LUGINBILL 1994; GOLDSWORTHY 1997

215 LUGINBILL 1994

216 LUGINBILL 1994; KRENTZ 1985

217 XEN. HELL IV.2,20-21

218 ANDERSON J 1991; HANSON 1991 & 1999

through a gap and disintegrating two Spartan divisions²¹⁹.

2. Near Tegyra, in 377 BC, two Spartan Morae came upon the Theban Sacred Band and some cavalry²²⁰. The Spartans had both Polemarchs (*polémarchoi*) positioned at the center, with their elite troops (*ibid*), obviously practicing the formation with the first Mora inverted²²¹. This could be achieved by inverting to order of march and then by leftward deployment to line of battle²²²; or by marching the one Mora at a semicircle and then perform a standard Laconian countermarch by file²²³, which is the most probable and reminding the -too abstract-description of Xenophon²²⁴; or by simply having the Mora countermarching horizontally in the Cretan way²²⁵. The Thebans charged by horse and attacked on the run with the Sacred Band ordered in depth, obviously concentrating a very narrow front, thus passing from thrusting to single combat. This event allowed them to pierce the Spartan phalanx, which opened up to let the Thebans through, at the same time stabbing them at their right flank.

This was by no means novel; it had occurred in 394 BC in the battle of Nemea²²⁶ and Agesilaus was criticized for not doing the same at the battle of Koronea the very same year²²⁷. The turning point was that in Tegyra the leading Thebans, once through, turned against the inner Spartan flanks and perhaps the Spartan rear also, thus collapsing serially the whole Spartan phalanx²²⁸, with the cavalry giving chase²²⁹. Thus, a narrow front in great depth could cut through a well-ordered phalanx in standard density (in high density the result was different, as shown by the Arcadian victory over Spartans)²³⁰, if pressure was applied instantly and without shoving, where coordination is important. The use of both these features, the narrow front and the flank attack at the inner flanks created by

219 THUC. V.67-73

220 PLUT. PEL. XVII

221 XEN. CONST. LAC. XIII,6

222 XEN. CONST. LAC. XI.8-10

223 ARR. TACT. XXIV.2

224 XEN. CONST. LAC. XIII,6

225 ARR. TACT. XXIII.3-5

226 XEN. HELL IV.2,22

227 XEN. HELL IV.3,19

228 HANSON 1989

229 PLUT. PEL. XVII

230 XEN. HELL VII.4,23

the burst through the enemy phalanx appear in Mantinea, 362 BC²³¹; the death of Epameinondas, though, deprived the victors from the orders to redeploy promptly and exposed them to flanking, thus leading the battle to a draw²³².

3. At Leuctra, 371 BC, the advancing Spartans, posted at the right wing of the allied army, were drawn 12-deep, possibly intending to go 6-deep just before contact, or intending to maneuver to flanking position. The Thebans advanced rapidly under cover of a cavalry screen their 50-deep formation²³³ at the extreme left wing, going for a head-to-head clash with the Spartans. In two previous cases deep Theban contingents had broken through parts of Spartan-led phalanxes, but were ultimately defeated. The Spartans in both cases had performed even better, thoroughly shattering allies of the Thebans and catching the latter dispersed, in hot pursuit or in the man-to-man melee. Contrarily, the Spartan phalanx had been kept intact, true to their obsession not to break formation, obviously dictated for similar eventualities. Both battles were fought in 394 BC, the one at Nemea²³⁴, the other in Koronea²³⁵. Against the Athenians, 30 years earlier, in Delion 424 BC, the Thebans had fared better: they kept order after destroying the enemy left wing²³⁶, whereas the Athenian victorious right wing broke ranks to envelope the rest of the Boeotian contingents²³⁷, and thus exposed itself to counterattack by cavalry reserves and the well-ordered Theban hoplite contingent²³⁸.

The Spartan discipline, drill and maneuverability being vastly superior to theirs, the Thebans at Leuctra had to attempt a direct confrontation using brutal force and negating maneuvering. The usual presumption is that both armies at Leuctra had the same density but this may not have been so: as the Thebans were less well-trained and moving at the double, they might have been in open order, while charging at a run, and after impact they might have closed ranks to increase the density to maximum²³⁹ by executing *paragogé*. This agrees with the fact that

231 XEN. HELL VII.5,23

232 XEN. HELL VII.5,25

233 XEN. HELL VI.4,12-13

234 XEN. HELL IV.2,20

235 XEN. HELL IV.3,17

236 THUC. IV.96,7

237 THUC. IV. 96,3

238 THUC. IV. 96,6

239 DIOD. XV.55,4

deep phalanx formations have low density²⁴⁰. So, at the moment of the impact the Spartans were denser (their steady pace allowed close order while advancing) and more compact, although it is possible that Pelopidas engaged the Spartan formation while the latter was extending the wing to try to counter Epameinondas' charge by enveloping the exposed flank²⁴¹. It could be exactly the opposite, however: The Spartans trying to perform *Anastrophe*²⁴² to increase their depth by shortening the front. The wording of Xenophon, on the other hand, might imply that the commotion was due to their effort -or inability- to receive their beaten cavalry²⁴³. In any case, the Theban assault was swift, which is incompatible with a shoving match. At the beginning the Thebans caused numerous casualties to the Spartans, a clear indication of thrusting, but were eventually repulsed if not thrown back as the Spartans were readily in shoving mode -or at least, consolidated faster than the Thebans. Probably this is the meaning of Xenophon²⁴⁴ when stating the recovery of the Spartan King's body. To gain time for their full depth to come into play and perhaps even close the ranks to increase the density (by going to 25-deep, they were still double depth than the Spartans), the Theban file leaders were instructed not to content to spearing/ shoving the Spartans upon contact but to come to grips and wrestle them out of order, to the ground²⁴⁵. This produced disarray enough among the Spartans for the Thebans to form in shoving mode and break the Spartan line with shoving, as reported by Polyaeus with the proverbial request of Epameinondas to his troops "Give me one more step"²⁴⁶.

Weapons drill and individual combat skills

Phalanx fighting has, as mentioned before, more dimensions than the shoving and clashing by means of the Argive shield²⁴⁷. The spearing is most important, so important that the spear became the weapon "par excellence" of the Hoplite era.

240 XEN. CONST. LAC. XI.6

241 PLUT. PEL. XXIII

242 XEN. HELL VI.2,21

243 XEN. HELL VI.4,13

244 IBID

245 PLUT. QUAES. CONV 639F

246 POLY. STRAT. II.3,2

247 KRENTZ 1985

“Conquered by the spear”²⁴⁸ was the proverbial expression, and the Battle of Plataea was won by “the Dorian Spear”²⁴⁹.

The hoplite spear of the classical era had a warhead, mostly of iron or steel, but occasionally or bronze as well, and a butt-spike (*saurotēr*) of copper for planting into the ground so as the warhead wasn’t exposed to dampness and getting rusty²⁵⁰. The butt-spike was an effective counterweight, but also a spare warhead if the shaft shattered, with longer reach than the sword²⁵¹.

The main striking/thrusting technique was the overhand thrust²⁵²: the spear was held by the right hand raised to head-level at a slant (Fig 4), warhead pointing low fore and butt-spike backwards and upwards. This way the thrust could be aimed, ideally, over and behind the shield of the enemy or the shield-wall of the enemy phalanx, and delivered downwards at the throat and torso²⁵³ with great impetus, to pierce body armor, as the weight of the body enhances the thrusting power of hand, arm and chest. At the same time the retrieving motion, directed high up, posed no danger for the following ranks. Still, this overhand grip was doable for a very limited time, being especially awkward when moving; perhaps for just a few strides or paces before contact. For advance or charge, or even for a wait, it was nightmarish and other grips should have been used, which were less demanding and more comfortable. The problem is that when the spear had to be raised, the transition from a grip to another might always pose a danger to the ranks behind, especially when armor had already been discarded in phalanx fighting. And the situation was worse the denser the formation²⁵⁴. It is possible that a transition from the low grip to the overhand one was possible without any lateral motion of the shaft, by playing the fingers around it- as shown in repetitive drill exercises with the *Koryvantes Association of Historical Studies*. This needs a lot of practice at home and on the drill-ground, but is actually easier than most modern weapons drill, and the thong at the handle of the spear²⁵⁵ was a great

248 SOPH. AJ. 211

249 AESCH. PERS. 817

250 SEKUNDA 2000 & 1998 & 1986; ANDERSON J. 1991; SNODGRASS 1967; CONNOLLY 2006

251 HANSON 1989 & 1991

252 ANDERSON J. 1991; LAZENBY 1991; HANSON 1989

253 ANDERSON J. 1991; LAZENBY 1991

254 GOLDSWORTHY 1997

255 OCCASIONALLY MISINTERPRETED AS A THROWING LOOP, I.E. SNODGRASS 1967; ANDERSON J. 1991



Figure 4 The overhand and underhand spear thrusts. The hoplite at the right backstepped to shirk the full-power downward thrust aiming at throat/upper torso and uses the shield to deflect the residual thrust, while aiming the thigh and groin. Such sequences were taught by *Hoplomachoi*. Courtesy: Association of Historical Studies “KORYVANTES”

help in both confidence and execution, as it kept the shaft nearby even if bloody, strained or sweaty fingers had difficulty to grasp it firmly. This method, of changing the grip is much plainer and less risky than jogglerish throwing of the spear to the air to change the orientation of the hand, or planting it to the ground (while advancing or fighting!) as occasionally suggested²⁵⁶.

It is difficult to achieve normal pacing if the phalanx is in dense formation, or engaged in shoving. The same goes for some cases of CQC engagements and possibly for thrusting matches too, where cover under shield should remain undisturbed by the motion of the waist. So, the presumption in favor of galloping (hind leg moving fore and fore leg sliding forwards, without legs ever crossing and waist changing direction) instead of striding steps (hind leg crossing and

²⁵⁶ MATTHEW 2012; ANDERSON J. 1991

passing in front, waist turning 90 degrees or remaining steady dead ahead) is not unwarranted.

Similarly, the overhand thrust was perfectly applicable from a dense, steady formation and a bit more challenging from an advancing formation, but utterly unpractical for troops charging at the double. Not only aiming was difficult and the center of gravity moved high, spelling a disadvantage at the clash or shove but, while running, the raised hand slows the runner down, is tiresome and an exposed target in missile hail. Things are little better with hand down at shoulder level, to rise at the last stride or two: the rising made the butt-spike as dangerous for the following rank as the warhead for the enemy troops. The only practical solution was the low (underhand) grip, if holding the spear at a slant (Fig 5), which affords free motion while running. Near the enemy the spear was leveled, either dead low/underhand to permit a stabbing thrust to thigh, loin and calf (aided by the convex of the shield that deflected angled thrusts) or firmly held underarm to burst through the shield-wall at the joints or even pierce a shield and armor²⁵⁷.

What is rarely, if ever, observed, is that there are at least two sizes of hoplite shield, the one much more concave and wide than the other; this wider shield is advantageous in shoving and spearing, while the smaller shield is much handier in CQC and skirmishing/ mobile tactics and might correspond to the *aspidiskos* (*aspidiskos*) of certain inventories²⁵⁸. During the advance, a phalanx in larger shields had a distinctive advantage over another with smaller, as the former may stab low, where their opponents would have been unprotected if they were holding the shield for torso protection and shoving action. Of course it is conceivable that the selection of shield might be individual or, for state-issued shields²⁵⁹, according to the role of a hoplite: a young hoplite would be issued the small shield to act as *Ekdromos*, a seasoned warrior fighting at the first ranks would have a large shield for performing shoving and spearing with better prospects of success and survival²⁶⁰.

So, for good thrusting action, the formation must not be very dense, thus eas-

257 SNODGRASS 1967; HANSON 1989; ANDERSON J. 1991; MATTHEW 2012; SEKUNDA 2000

258 SEKUNDA 2000

259 SEKUNDA 2000

260 KRENTZ 1985; GOLDSWORTHY 1997

ing all kind of spear movements as it allows a wide angle of aiming²⁶¹ without threatening following ranks with the buttspikes. The latter was a special concern in underhand hold as occasionally suggested²⁶² and with unarmored troops.

The other phase where offensive weaponry was cherished was after spearing and possibly after shoving, when the formations were broken and the fighting was hand-to-hand in a melee²⁶³. In this situation spear-thrusts were still applicable and more prone to expertise. At the same time the shield could be used imaginatively in both offensive and defensive manner²⁶⁴, but the sword, straight or curved, reigned supreme²⁶⁵. Such weapons skills were much more elaborate than the basic ones needed for spearing and shoving and the basic drill afforded by communal practices such as dance and gymnastics, which endowed basic attributes such as agility and strength and taught basic moves of dodging, parrying and attacking²⁶⁶. For this higher level of proficiency there were weapons instructors (*hoplomáchoi*) teaching weapons expertise for a price²⁶⁷. Standing parts of state armies (*Logades* of Argos, *Eparittoi* of Arcadia, *Epilektoi* of Phlious)²⁶⁸ were better versed in these skills, the same way they were far better in terms of coordination in phalanx warfare. Such skills were distrusted by traditionalists: Plato has both generals (Laches) and civic figures (Socrates) being skeptical or outright unimpressed; the distrust of the Athenian philosopher to such practice is given but the fact that “the weapons instructors (*hoplomáchoi*) do not set foot at Sparta”²⁶⁹ has dual meaning: The obvious is that troops feeling comfortable in hand-to-hand combat, which was taught for a price²⁷⁰ may be less willing to face the random thrust or hack of orderly phalanx fighting and opt for coming to grips, thus undermining the collective and egalitarian phases of the phalanx warfare, the spearing and shoving²⁷¹. This in turn exposes to the risk of open fighting

261 KRENTZ 1985; GOLDSWORTHY 1997

262 GOLDSWORTHY 1997; MATTHEW 2012

263 LUGINBILL 1994

264 LUGINBILL 1994; GOLDSWORTHY 1997

265 KRENTZ 1985; SEKUNDA 1998 & 2000

266 KRENTZ 1985

267 SEKUNDA 2000 & 1998; ANDERSON J. 1991; KRENTZ 1985

268 THUC. V.67,2; XEN. HELL VII.4,34 & VII.2,10

269 PLAT. LACH. 183B

270 SEKUNDA 2000

271 SEKUNDA 1998



Figure 5. A running charge/*epidromi* uphill, showing the hoplite spear held underhand and underarm. Courtesy: Association of Historical Studies “KORYVANTES”

the less well-to-do and thus ill-trained for such eventualities citizens and comrades and mars the order vital for the phalanx²⁷². But this is one reading. The other is that the Spartans had nothing to learn from such masters²⁷³, and, one may assume, much to fear from their watchful and expert eyes. Even at the dubious Spartan socioeconomic status of the era, there are indications pointing at weapons drill and expertise²⁷⁴. The proverbially short laconic sword was efficient nonetheless and the Spartan officials always supported it²⁷⁵. Its limited reach, complained upon by Spartans proper²⁷⁶ indicated intimacy with CQC and congested conditions where intuitive moves are less applicable²⁷⁷.

272 ANDERSON J. 1991

273 KRENTZ 1985

274 KRENTZ 1985

275 PLUT. LYC. XIX.2

276 PLUT. APOPH.69.18

277 HANSON 1991; ANDERSON J. 1991; GOLDSWORTHY 1997

Conclusion

From the above it becomes obvious that tactical choices and the promptness of execution of transformations might turn one phalanx at a disadvantage at the moment of contact. Experienced troopers might see or even perceive it and understand, at the last moment, the oncoming disaster without any chance for countering. This is perhaps the real reason for the disintegrating of phalanxes just before clashing with the opponent²⁷⁸; the obvious dynamics, not the lack of mettle, made seasoned or less seasoned, but solid enough troops who stood at the sight of the enemy and marched against him, to suddenly lose heart and break with hardly any blow -or, rather, thrust-exchanged, as with the stout Arcadians in the “tearless battle”²⁷⁹. The successful generalship was to position (*tattein*, thus tactics) the troops at the correct spot according to their number and skill, to adapt density, width and depth of the phalanx, to select attack or defense and, in case of the former, the attack mode, its promptness, target and precise timing, and to transform the phalanx promptly in depth and speed of motion as the moment called and according to the drill level and discipline. The perplexity of such duties was great; according to Xenophon, a student of Socrates, with military career ambitions, was too surprised when he understood the sheer volume and complexity of such knowledge never taught by the well-paid tactician whose lectures focused on the different orders of battle ignoring other useful aspects of generalship, such as logistics, morale, conscription drafting, motivation etc..²⁸⁰

278 LAZENBY 1991; HANSON 1989

279 XEN. HELL VII.1,31

280 XEN. MEM. III.1,5-11

BIBLIOGRAPHY

ANCIENT SOURCES

1. Aeschylus, *Persians*
2. Arrian, *Anabasis*
3. Arrian, *Tactica*
4. Diodorus Siculus, *Library*
5. Herodotus, *The Histories*
6. Homer, *Iliad*
7. Pausanias, *Description of Greece*
8. Plato, *Laches*
9. Plutarch, *Apophthegmata Laconica*
10. Plutarch, *Quaestiones Convivales*
11. Plutarch, *Lycurgus*
12. Plutarch, *Pelopidas*
13. Plutarch, *Timoleon*
14. Polybius, *Histories*
15. Polyaeus, *Stratagems*
16. Sophocles, *Ajax*
17. Thucydides, *The Peloponnesian War*
18. Xenophon *Agesilaus*
19. Xenophon *Anabasis*
20. Xenophon, *Constitution of the Lacedaimonians*
21. Xenophon, *Hellenica*
22. Xenophon, *Memorabilia*
23. Xenophon, *Cyropaedia*

CONTEMPORARY BIBLIOGRAPHY

- ANDERSON E. 2012 ANDERSON, Erich, «The Battle of Arbedo: The Rise of the Swiss Pike», *Medieval Warfare*, vol. 2, no. 3, 2012, pp. 21–26
- ANDERSON J. 1970 ANDERSON, John Kinloch, *Military theory and Practice in the Age of Xenophon.*, University of California Press, 1970
- 1991 ANDERSON, John Kinloch, «Hoplite weapons and offensive arms». In HANSON V D (Ed) *Hoplites: The Classical Greek battle experience*. Routledge NY 2003, pp 15-37
- BRADFORD 2001 BRADFORD, Alfred, *With arrow, sword and spear*. Greenwood Publishing Group, 2001
- BROUWERS 2007 BROUWERS, Josho, «From Horsemen to hoplites: Some Remarks on Archaic Greek Warfare». *B.A.Besch* vol. 82, 2007, pp. 305-319
- CONNOLLY 2006 CONNOLLY, Peter, *Greece and Rome at War*, Greenhill Books, 2006
- DELBRÜCK 1920 DELBRÜCK Hans, *History of the Art of War*, 1920, University of Nebraska Press; Reprint edition, 1990
- EMANUEL 2012 EMANUEL Jeff, «Race in Armor, Race with Shields: The Origin and Devolution of the Hoplitodromos». In University of Pennsylvania Center for Ancient Studies Conference, *Crowned Victor: Competition and Games in the Ancient World* Philadelphia, PA, 2012
- EMANUEL 2005 GRGURIC Nicolas, *The Mycenaeans*, Osprey Publishing, Oxford, 2005
- GOLDSWORTHY 1997 GOLDSWORTHY Adrian, «The ‘Othismos’, Myths and Heresies: The Nature of Hoplite Battle», *War in History*, vol. 4, no. 1, 1997, pp. 1–26
- HAMMOND 1967 HAMMOND Nicholas Geoffrey Lemprière, *A History of Greece to 322 B.C.*, edn. 2, Oxford, 1967
- 1996 HAMMOND Nicholas Geoffrey Lemprière, «A Macedonian Shield and Macedonian Measures». *The Annual of the British School at Athens*, vol. 91, 1996, pp. 365–367
- HANSON 1989 HANSON, Victor Davis, *The Western Way of War*, AA Knopf NY, 1989

- 1991 HANSON, Victor Davis, «Hoplite technology in phalanx battle». In Hanson VD (Ed) *Hoplites: The Classical Greek battle experience*. Routledge NY, 1991, pp 63-85.
- 1999 HANSON, Victor Davis, *The wars of the ancient Greeks*. Cassel, London, 1999
- 2013 HANSON, Victor Davis, «The Hoplite narrative». In Kagan D. and Viggiano G.F. (Eds): *Men of Bronze: hoplite warfare in Ancient Greece*. Princeton University Press, Princeton, NJ, 2013, pp 256-277.
- JONES and HECKEL 2006 JONES Ryan – HECKEL Waldemar, *Macedonian Warrior*, Osprey Publishing Oxford, 2006
- KAMBOURIS 2000 KAMBOURIS, Manousos E. *Ancient Greek Warriors*, Communications S.A., Athens, 2000
- KAMBOURIS et al 2015 KAMBOURIS, Manousos E.- HLIOPOULOS, George – ALIADES, Antonios – BAKAS, Spyros, «Drills and Tactics of Epameinondas Theban Phalanx in the second battle of Mantinea 362 BC», *Archaeology and Science* 10 2014, Belgrade 2015, pp 121-132
- 2016 KAMBOURIS, Manousos E.- HLIOPOULOS, George - BAKAS, Spyros, «Greco-Macedonian Influences in The Manipular Legion System», *Archaeology and Science* 11 2015, Belgrade 2016, pp 145-154
- KRENTZ 1985 KRENTZ, Peter, «The Nature of Hoplite Battle». *Classical Antiquity*, 4(1), 1985, pp 50-61
- LAZENBY 1991 LAZENBY, John, «The killing zone». In Hanson V.D. (Ed) *Hoplites: The Classical Greek battle experience*. Routledge NY. 2003, pp 87-109
- LAZENBY and WHITEHEAD 1996 LAZENBY, John, - WHITEHEAD, David, «The Myth of the Hoplite's Hoplon», *The Classical Quarterly*, vol. 46, no. 1, 1996, pp. 27-33.
- LUGINBILL 1994 LUGINBILL, Robert, «Othismos: The Importance of the Mass-Shove in Hoplite Warfare», *Phoenix* , 48(1), 1994, pp. 51-61
- MAEKAWA 2003 MAEKAWA, Kazuya, «Battle Formation of the Sumerian Phalanx», *Bulletin of the Society for Near Eastern Studies in Japan*, 2003, Volume 46, Issue 2, pp 28-51

- MATTHEW 2012 MATTHEW, Christopher, *Storm of Spears: Understanding the Greek Hoplite at War*, Pen & Sword Military, 2012
- NILSSON 1929 NILSSON, Martin, «Introduction of hoplite tactics at Rome». *The Journal of Roman Studies* 19, 1929, pp 1-11
- PRITCHETT 1974 PRITCHETT, William Kendrick, *The Greek State at War: Part V*, University of California Press 1974
- REY 2011 REY, Fernando Echeverría, «TAKTIKÈ TECHNÈ» — THE NEGLECTED ELEMENT IN CLASSICAL ‘HOPLITE’ BATTLES», *Ancient Society*, 41, 2011, 45-82.
- SEKUNDA 1986 SEKUNDA, Nicholas, *The Ancient Greeks*, Osprey Publishing, Oxford, 1986
- 1988 SEKUNDA, Nicholas, *The Spartan Army*, Osprey Publishing, Oxford, 1988
- 2000 SEKUNDA, Nicholas, *Greek Hoplite*, Osprey Publishing, Oxford, 2000
- 2002 SEKUNDA, Nicholas, *Marathon, 490 BC: The first Persian invasion of Greece*, Osprey Campaign 108, Oxford, 2002
- SEKUNDA AND CHEW 1992 SEKUNDA, Nicholas, & CHEW, Simon, *The Persian Army 560-330 BC*, Osprey Elite 42 Oxford, 1992
- SNODGRASS 1965 SNODGRASS, Anthony, «The Hoplite Reform and History», *J.H.S.* 85, 1965, pp 110-22
- 1967 SNODGRASS, Anthony, *Arms and Armour of the Greeks*, Cornell University Press, Ithaca, NY, 1967
- 1980 SNODGRASS, Anthony, *Archaic Greece: the age of experiment*, University of California Press, London, 1980
- STAMATOPOULOU 2004 STAMATOPOULOU, Vasiliki, *Hoplion: The Argolic shield and its technology*. PhD dissertation, Aristoteleion University of Thessaloniki, 2004
- VAN WEES 2004 VAN WEES, Hans, *Greek Warfare: Myths and Realities*. Gerald Duckworth, London, 2004.

- VAN WEES 2013 VAN WEES, Hans, «Farmers and Hoplites: Models of Historical Development». In Kagan D and Viggiano G.F. (Eds) *Men of Bronze: hoplite warfare in Ancient Greece*. Princeton University Press, Princeton, NJ, 2013, pp 222-255.
- WARRY 1995 WARRY, John Gibson, *Warfare in the classical world*, University of Oklahoma Press, 1995
- WHEELER 2008 WHEELER, Edgar, «Battle». In Sabin P, van Wees H. and Whirby M. (Eds) *The Cambridge History of Greek and Roman Warfare*. Cambridge University Press, 2008, pp 186-223.



Troupe Carthago, les guerriers d'Hannibal en 2014
dans le Parc archéologique Asnapio, Villeneuve d'Ascq France
(foto Pierre André Leclercq, 2014, own work, creative commons, wikipedia)



Altare di Domizio
Enobarbo, Museo
del Louvre.
Particolare Foto
Jastrow (2007)
released in Public
Domain (wikimedia
commons)

I limiti di una ‘Grande Strategia’

Considerazioni militari e ambizioni politiche allo scoppio della seconda guerra punica

di MICHELE BELLOMO

ABSTRACT: This paper analyses the numerous paradoxes connected with the strategy adopted by Rome at the eve of the Second Punic War. While scholars have usually recognized the audacity of Rome’s ‘Grand Strategy’ – that anticipated two major campaigns in Spain and Africa – they have missed to provide suitable answers for its failure, and especially to grasp its connection with the revolt that broke out in Cisalpine Gaul before the consuls could depart for their provinces. A new solution is henceforth proposed, according to which the consuls’ war plans were mainly dictated by political reasons (and especially by the need to satisfy their soldiers’ economic expectations), and were consequently uncongenial to meet unexpected strategical changes.

KEY WORDS: SECOND PUNIC WAR, ROMAN ARMY, GRAND STRATEGY, ROMAN POLITICS, POLYBIUS, LIVY.

In quasi tutti gli studi moderni dedicati allo scoppio della seconda guerra punica viene più volte sottolineata, spesso con toni di vera e propria sorpresa, l’audacia del piano strategico che il Senato romano aveva progettato di mettere in atto una volta ottenuta da Cartagine una formale dichiarazione di guerra¹. È infatti ben noto come l’alta assemblea avesse designato come provin-

1 Vd. Gaetano DE SANCTIS, *Storia dei Romani, Vol. III: L’età delle guerre puniche*, Parte II, Fratelli Bocca Editore, Torino, 1917, pp. 3-5; Filippo CASSOLA, *I gruppi politici romani nel III secolo a.C.*, Università degli Studi di Trieste, Trieste, 1962, p. 239, 256; John Francis LAZENBY, *Hannibal’s War. A Military History of the Second Punic War*, University of Oklahoma Press, Norman, 1978, pp. 50-1; William Vernon HARRIS, *War and Imperialism in Republican Rome. 327-70 B.C.*, Clarendon Press, Oxford, 1979, pp. 204-205; Brian CAVEN, *The Punic Wars*, Barnes & Noble, New York, 1980, pp. 96-7; Nigel BAGNALL, *The Punic Wars*, Pimlico, London, 1990, pp. 157-158; Dexter HOYOS, *Unplanned Wars. The Origins of the First and Second Punic Wars*, Walter de Gruyter, Berlin-New York, 1998, p. 264;

ce consolari per il 218² la Spagna e l’Africa e come avesse autorizzato i due consoli in carica – P. Cornelio Scipione e Ti. Sempronio Longo – ad arruolare tutte le forze necessarie per condurre due vaste campagne di conquista, che nell’ottica dei senatori avrebbero dovuto costringere la città punica sulla difensiva obbligandola sin dalle prime battute del conflitto a combattere in protezione dei suoi stessi territori³.

Ancor più eccezionale appare quest’arditezza se confrontata non solo con la miopia mostrata dal Senato solo pochi mesi prima, quando l’alta assemblea aveva deliberatamente deciso di ignorare le minacce di guerra ventilate da Annibale mancando di accorrere in soccorso dell’alleata Sagunto durante tutti gli otto mesi in cui la città iberica aveva strenuamente resistito ai ripetuti assalti dei Cartaginesi⁴, ma soprattutto con la facilità con cui questo piano andò incontro a un completo fallimento nel giro di poche settimane. A mandare in frantumi i grandiosi piani strategici del Senato non fu infatti (o almeno non soltanto) l’impressionante velocità con cui Annibale si mise in marcia sull’Italia, ma un piccolo incidente scoppiato in Italia settentrionale, dove l’attacco portato da due popolazioni galliche (i Boi e gli Insubri) alle colonie di Piacenza e Cremona costrinse

Adrian GOLDSWORTHY, *The Punic Wars*, Cassell, London, 2000, pp. 150-152; Klaus ZIMMERMANN, «Roman Strategy and Aims in the Second Punic War», in Dexter Hoyos, (ed.), *A Companion to the Punic Wars*, Wiley-Blackwell, Chichester, 2011, pp. 280-298 [spec. pp. 283-284].

- 2 Tutte le date, ove non altrimenti indicato, vanno intese a.C.
- 3 Tutte le fonti superstiti concordano sulle province assegnate ai consoli. Vd. Polyb. 3.40.1-2; Liv. 21.17.5, 8; Nep. *Hann.* 4; Appian. *Hisp.* 14; Eutr. 3.8; Zonar. 8.23. Per quanto riguarda la consistenza numerica dei due eserciti consolari, a Ti. Sempronio Longo furono assegnate due legioni, ognuna composta da 4.000 fanti e 300 cavalieri insieme con 16.000 fanti e 1.800 cavalieri italici, 160 navi da guerra e 20 da trasporto (Liv. 21.17.5; Polyb. 3.41.2). Scipione ricevette invece due legioni, 14.000 fanti e 1.600 cavalieri italici e 60 quinqueremi (Liv. 21.17.7-8; Polyb. 3.41.2). Si veda il giudizio di Polibio sull’impressionante forza numerica dell’armata di Sempronio Longo: οἷς οὕτως καταπληκτικῶς ἐπεβάλετο πολεμεῖν καὶ τοιαύτας ἐποιεῖτο παρασκευὰς ἐν τῷ Λίλυβαίῳ, πάντας καὶ πανταχόθεν ἀθροίζων, ὡς εὐθέως ἐκ κατάπλου πολιορκήσων αὐτὴν τὴν Καρχηδόνα.
- 4 Per ciò che concerne l’intricata questione riguardante la ricostruzione cronologica degli eventi che portarono allo scoppio della guerra, mi limito a rimandare all’ancora validissima analisi di Frank William WALBANK, *A Historical Commentary on Polybius*, Vol. I, Oxford University Press, Oxford, 1957, pp. 327-328 e 333-334, che fissa l’inizio dell’assedio di Sagunto al principio della primavera del 219 e la caduta della città verso la fine dello stesso anno. Vd. inoltre HOYOS cit., p. 221, nt. 4 con ulteriore bibliografia, e cfr. *infra*.

l'alta assemblea a dirottare su questo fronte l'esercito originariamente arruolato in previsione della guerra in Spagna e il console che aveva ricevuto come provincia questa campagna a compiere una nuova leva, ritardando però così in modo irrimediabile la sua partenza (che avvenne infatti in tempo non più utile per bloccare la marcia di Annibale).

Messi di fronte alla necessità di spiegare quest'aporia gli studiosi non hanno saputo sempre fornire risposte adeguate. L'accento da essi posto sulle divisioni interne al Senato riguardo all'opportunità o meno di iniziare un nuovo conflitto contro Cartagine, che avrebbero a loro volta ritardato il raggiungimento del consenso necessario a dare avvio ai preparativi di guerra, non è infatti in grado, come vedremo, di dar conto delle misure poi effettivamente messe in campo dall'alta assemblea soprattutto in merito al contenimento di una possibile offensiva gallica. In particolare modo, non si capisce per quale motivo il Senato non avesse provveduto a pattugliare adeguatamente l'area settentrionale in vista del lancio delle campagne consolari, o viceversa perché non avesse ritenuto più prudente destinare proprio a questo fronte i soldati arruolati dai consoli all'inizio del 218, preferendo invece destinarli alla (decisamente meno urgente) campagna in Africa⁵.

5 Sul ritardo dei preparativi romani dovuto alla mancanza di un pretesto formale con cui iniziare la guerra punica (fatto che comunque di per sé non spiega l'assenza di provvedimenti per il fronte gallico) vd. già la nota discussione tra Wilhelm HOFFMANN, «Die römische Kriegserklärung an Karthago im Jahre 218», *RhM* 94 (1951), pp. 69-88, e Howard Hayes SCULLARD, «Rome's Declaration of War on Carthage in 218 B.C.», *RhM* 95 (1952), pp. 209-216, e Alan Edgar ASTIN, «Saguntum and the Origins of the Second Punic War», *Latomus* 26 (1967), pp. 577-596, secondo cui solo la caduta di Sagunto avrebbe infine messo a tacere coloro che si opponevano alla guerra, permettendo così al Senato (ma in modo tardivo) di organizzare le nuove campagne (anche qui, tuttavia, non si spiega l'inerzia sul fronte gallico). Agli studi citati in nt. 1, che presentano generalmente (e senza approfondirla troppo) l'insurrezione gallica come un evento che colse completamente di sprovvista il Senato, si possono aggiungere: Giovanni BRIZZI, *Scipione e Annibale. La guerra per salvare Roma*, Editori Laterza, Roma-Bari, 2009, pp. 35-36, il quale se da una parte considera l'offensiva gallica come stimolata dal programma degli 'agrarii', che nonostante l'imminente guerra punica avrebbero deciso di proseguire il loro schema di colonizzazione nell'Italia Settentrionale, dall'altra non spiega perché a questo programma – evidentemente condiviso dalla maggior parte del Senato, altrimenti non avrebbe trovato attuazione – non fosse stata fornita sin da subito adeguata assistenza militare; e Yann LE BOHEC, «La guerre dans le livre XXI de Tite-Live», *Vita Latina* 193-194 (2016), pp. 69-85 (spec. pp. 80-82), che pur lodando la capacità dei Romani di far fronte all'offensiva gallica mantenendo comunque inalterate le province consolari non chiarisce per quale motivo il Senato non avesse considerato il fronte gallico nella sua originale 'grande strategia'. Il problema non è stato approfondito nemmeno da Luigi Loreto, sebbene per l'applicazione del concet-

Alla luce di queste considerazioni, pare quantomeno opportuno ritornare nuovamente sulla questione e, partendo da un'ulteriore analisi dei dati tramandati dalle nostre fonti, avanzare alcune osservazioni in merito sia alla 'grande strategia' elaborata dal Senato all'inizio del 218, sia sulle ragioni che ne determinarono il fallimento. Come si avrà modo di vedere, le risposte che fino a questo momento sono sfuggite ad analisi concentrate prettamente sulla sfera strategica e militare possono invece essere trovate spostando la lente d'indagine anche sulla dimensione politica e in particolare sulle ambizioni coltivate in quel frangente non solo dai neoeletti consoli, ma dai soldati facenti parte dei loro eserciti.

I provvedimenti militari adottati nella primavera del 218 e la questione del fronte gallico

Preliminare a ogni discussione è comunque una corretta interpretazione delle informazioni fornite dalle nostre fonti circa i provvedimenti militari adottati dal Senato nella primavera del 218. Una corretta interpretazione di questi dati rappresenta infatti un prerequisito essenziale per valutare in che misura tali disposizioni entrarono in conflitto con il grande piano strategico elaborato dall'alta assemblea e per porsi le giuste domande in merito al suo fallimento.

to di *Grand Strategy* a Roma sia necessario fare riferimento al suo *Per una storia militare del mondo antico* (2006). In altri suoi lavori dedicati ad altre fasi dell'espansione romana egli ha però sottolineato come già nel 226-225, col trattato dell'Ebbero, i Romani avessero individuato e stabilito un nesso preciso tra *metus Punicus* e *metus Gallicus*. Vd. in particolare, Luigi LORETO, *La grande strategia di Roma nell'età della Prima guerra punica*, Jovene Editore, Napoli, 2007, p. 97, 144-153; ID., «Roman Politics and Expansion, 241-219», in Dexter HOYOS, (ed.), *A Companion to the Punic Wars*, Wiley-Blackwell, Chichester, 2011, pp. 184-203 (spec. pp. 194-201). Utile anche per l'approccio geopolitico Claudio VACANTI, «Roman fears, the Punic way and the Sicilian contribution: the war for Sicily in its first stages (264-263 BC)», in M. JONASCH (ed.), *The fight for Greek Sicily: Society, Politics, and Landscape*, Oxford & Philadelphia: Oxbow 2020, pp. 297-326). Anche alla luce di ciò, l'impreparazione romana di fronte all'offensiva gallica del 218 rimane sorprendente. Secondo Arthur M. ECKSTEIN, *Senate and General. Individual Decision-Making and Roman Foreign Relations, 264-194 BCE*, University of California Press, Berkeley-Los Angeles-London, 1987, pp. 23-27, il Senato avrebbe semplicemente malgiudicato la situazione ritenendo l'armata sotto il comando di L. Manlio Vulzone (cui andrebbero aggiunti i 12.000 coloni inviati presso Piacenza e Cremona) una forza necessaria con cui sostenere una possibile offensiva gallica. L'analisi di Eckstein ha però il difetto di non analizzare nel dettaglio la composizione dell'armata del pretore, che egli sembra (erroneamente, a mio avviso) giudicare come composta tanto dalle legioni arruolate nel 218, quanto da quelle mantenute in armi dal 219.

Come accennato in precedenza, le fonti sono concordi nel ricordare l'assegnazione ai due nuovi consoli di ingenti forze con cui condurre due vaste campagne di conquista in Spagna e in Africa. Più incerte si dimostrano invece nel delineare i provvedimenti presi per il fronte gallico, che di certo doveva già allora destare qualche preoccupazione dal momento che doveva essere ben noto a Roma il fatto che Annibale stesse cercando di sobillare le popolazioni che abitavano l'area Cisalpina a ribellarsi contro Roma.

Polibio, all'interno di un capitolo dedicato ai preparativi messi in campo nella primavera del 218, si limita infatti a riferire che in previsione del nuovo conflitto punico il Senato ritenne opportuno portare a compimento la fondazione delle nuove colonie di Piacenza e Cremona, ordinando ai futuri coloni (6000 per ognuna delle nuove fondazioni) di raccogliere tutti i loro averi e di farsi trovare sul posto entro trenta giorni⁶. Poco più avanti lo storico greco ricorda quindi l'attacco portato dai Galli, la cattura dei magistrati nominati per completare la deduzione delle due colonie e infine l'arrivo in soccorso del pretore L. Manlio, «che presidiava quei luoghi con un esercito»⁷. Dall'espressione temporale utilizzata da Polibio, si può dunque pensare che l'invio di Manlio in Cisalpina fosse rientrato in qualche modo all'interno del progetto di ultimazione della fondazione delle due colonie discusso in Senato qualche settimana prima, mentre per quanto riguarda la consistenza numerica di questo esercito, egli si limita ad affermare che esso era composto dalla «quarta legione» (τέταρτος στρατόπεδον)⁸.

La narrazione di Livio completa in certo qual modo il quadro offerto dallo storico greco, e in particolare rafforza la convinzione che l'invio di una forza militare in Cisalpina fosse stato stabilito in concomitanza con la divisione delle province consolari e nell'imminenza dello scoppio del conflitto punico. Proprio a conclusione del capitolo dedicato all'*ornatio provinciarum*, ovvero all'assegnazione delle forze militari con cui i consoli dovevano controllare le rispettive province, Livio ricorda infatti l'attribuzione al pretore L. Manlio Vulsona di un esercito con cui presidiare il fronte gallico. A differenziare il suo discorso rispetto a quello di

6 Polyb. 3.40.3-4.

7 Polyb. 3.40.11: Λεύκιος δὲ Μάλιος ἐξἀπέλεκτος ὑπάρχων καὶ προκαθήμενος ἐπὶ τῶν τόπων μετὰ δυνάμεως. L. Manlio Vulsona ricopriva con ogni probabilità la carica di *praetor peregrinus*. Vd. Thomas Robert Shannon BROUGHTON, *The Magistrates of the Roman Republic*, Vol. I, American Philological Association, New York, 1951, p. 240, nt. 4.

8 Polyb. 3.40.14.

Polibio sta però il numero delle forze destinate alla Cisalpina, che lo storico patavino quantifica in due legioni: *duas legiones Romanas et decem milia sociorum peditum, mille equites socios, sescentos Romanos Gallia provincia eodem versa in Punicum bellum habui*⁹.

Le discrepanze tra i due autori si fanno comunque ancora più marcate nel momento in cui essi si ritrovano a narrare quali provvedimenti furono adottati dal Senato una volta che a Roma giunse notizia che il pretore L. Manlio, nel tentativo di portare soccorso ai coloni, era stato sorpreso dai Galli in un'imboscata e messo da essi sotto assedio presso la località di Tanneto¹⁰. Polibio afferma infatti che i senatori decisero di inviare nella regione, sotto il comando del pretore urbano C. Atilio Serrano, «le legioni mobilitate per Scipione», cioè, verosimilmente, *entrambe* le legioni consolari¹¹; Livio, al contrario, parla di un esercito composto da *una sola* legione di cittadini romani e 5000 alleati prelevati dalle forze che il console Scipione aveva appena arruolato per la campagna iberica¹². A complicare ulteriormente il quadro subentra infine il fatto che se da una parte entrambi gli autori concordano nell'affermare che in seguito all'invio della forza di soccorso comandata da C. Atilio Serrano si vennero a trovare in Gallia tre legioni (per Polibio la 'quarta legione' di L. Manlio Vulzone più le due di C. Atilio Serrano, per Livio le due di Manlio più l'unica di Serrano), dall'altra essi ricordano che quando verso la fine dell'anno nella regione giunsero anche le due legioni comandate dal console Ti. Sempronio Longo – dirottate a nord dalla Sicilia per far fronte all'invasione di Annibale –, i Romani affrontarono il Cartaginese nella bat-

9 Liv. 21.17.9: *duas legiones Romanas et decem milia sociorum peditum, mille equites socios, sescentos Romanos Gallia provincia eodem versa in Punicum bellum habui*. Secondo Livio, inoltre, la necessità di inviare un forte presidio in Cisalpina avrebbe determinato anche una riduzione degli effettivi previsti per la campagna di Scipione in Spagna: *Cornelio minus copiarum datum, quia L. Manlius praetor et ipse cum haud invalido praesidio in Galliam mittebatur* (21.17.7).

10 Polyb. 3.40.12-13; Liv. 21.25.8-14.

11 Polyb. 3.40.14: τοῖς δ' ἐν τῇ Ῥώμῃ προσπεσόντος ὅτι τὸ τέταρτον στρατόπεδον περιειλημμένον ὑπὸ τῶν Βοίων πολιορκεῖται κατὰ κράτος, τὰ μὲν τῷ Ποπλίῳ προκεχειρισμένα στρατόπεδα κατὰ σπουδὴν ἐξαπέστελλον ἐπὶ τὴν τούτων βοήθειαν, ἡγεμόνα συστήσαντες ἐξαπέλεκυν, ἄλλα δὲ συνάγειν καὶ καταγράφειν ἐκ τῶν συμμάχων αὐτῷ παρήγγειλαν.

12 Liv. 21.26.1-2: *qui tumultus repens postquam est Romam perlatus et Punicum insuper Gallico bellum auctum patres acceperunt, C. Atilium praetorem cum una legione Romana et quinque milibus sociorum, dilectu novo a consule conscriptis, auxilium ferre Manlio iubent*.



Partie gauche d'une plaque de l'autel de Domitius Ahenobarbus, connue sous le nom de la « frise du recensement ». Marbre, œuvre romaine de la fin du IIe siècle av. J.-C. Provenance : Champ de Mars, Rome. Paris, Musée du Louvre (Department of Greek, Etruscan and Roman Antiquities, Denon, ground floor, room 22). Foto Jastrow 2007
Attributed in Public Domain.

taglia del fiume Trebbia con un doppio esercito consolare formato da quattro legioni, riportando quindi implicitamente il numero delle legioni originariamente presenti in Gallia a due¹³.

Tale confusione ha dato vita a un vivace dibattito tra gli studiosi, che a sua volta ha prodotto due diverse ipotesi interpretative. Secondo la prima, nella tarda primavera del 218 i senatori avrebbero deciso di inviare in Cisalpina, in rapida

13 Polyb. 3.72.11-12; Liv. 21.53.5. Nessuna informazione utile sull'attività dei pretori e sulla consistenza delle forze a essi assegnate è ricavabile da Appian. *Hann.* 5, che si limita a ricordare che Scipione, una volta tornato in Italia dopo il fallito tentativo di intercettare Annibale presso il Rodano, «mandò Manlio e Atilio, che stavano conducendo la guerra contro i Boii, a Roma, affermando che non avevano più diritto di comandare, ora che era arrivato il console» (καὶ Μάλλιον μὲν καὶ Ἀτίλιον, οἱ τοῖς Βοιοῖς ἐπολέμουν, ἐς Ῥώμην ἔπεμψεν ὡς οὐ δέον αὐτοὺς ἔτι στρατηγεῖ ὑπάτου παρόντος).

successione, entrambe le legioni arruolate inizialmente per il console Scipione: la prima sotto il comando di L. Manlio Vulzone, la seconda sotto quello di C. Atilio Serrano¹⁴. Da una parte tale ricostruzione ha il merito di eliminare alcune incongruenze presenti nel testo di Polibio, e in particolare il fatto che egli si riferisca all'esercito di L. Manlio Vulzone con il titolo di 'quarta legione': dal momento che le legioni venivano numerate in base al momento del loro arruolamento, e che ad essere arruolate per prime erano naturalmente le legioni destinate ai consoli, la 'quarta legione' polibiana altro non poteva essere che una legione arruolata per un esercito consolare, in particolare quello di Scipione; questa spiegazione permette inoltre di spiegare il seguente conteggio delle legioni presenti alla battaglia del Trebbia senza dover per forza dare conto dell'eliminazione di una legione. D'altra parte, tuttavia, questa ipotesi spinge a rifiutare abbastanza arbitrariamente non solo la testimonianza di Livio circa l'invio di due legioni in Gallia già nel momento dell'*ornatio provinciarum*, ma altresì quella di Polibio in merito all'invio di entrambe le legioni dell'esercito di Scipione solo dopo l'attacco subito da L. Manlio Vulzone nei pressi di Tanneto¹⁵.

Altri studiosi hanno deciso pertanto di 'salvare' il conteggio totale delle legioni (cioè tre) presente in Livio e in Polibio supponendo che all'inizio dell'anno 218 in Gallia si trovasse già una legione, arruolata in realtà l'anno precedente per la campagna combattuta in Illiria nell'estate del 219 e trasferita quindi a termine di questo conflitto in Cisalpina per sorvegliare e proteggere la deduzione delle nuove colonie di Piacenza e Cremona. A questa legione di 'veterani', posta all'inizio del 218 sotto il comando di L. Manlio Vulzone, si sarebbero in seguito aggiunte le due legioni originariamente arruolate dal console Scipione per la campagna iberica e inviate invece in Gallia sotto il comando di C. Atilio Serrano¹⁶.

14 DE SANCTIS cit., pp. 87-88, seguito poi, con piccole variazioni, da WALBANK cit., pp. 375-377; Peter Astbury BRUNT, *Italian Manpower 225 BC-AD 14*, Oxford University Press, Oxford, 1971, pp. 646-647 e LAZENBY cit., pp. 50-51.

15 Così infatti dopo l'arrivo di C. Atilio Serrano si sarebbero trovate in Gallia solo la sua legione e quella inizialmente posta il comando di L. Manlio Vulzone.

16 Matthias GELZER, «Die Glaubwürdigkeit der bei Livius Überlieferten Senatsbeschlüsse Über Römische Truppenaufgebote», *Hermes* 70 (1935), pp. 269-300 (spec. pp. 275-276), che segue la teoria inizialmente sostenuta da Alfred KLOTZ, «Die römische Wehrmacht im 2. punischen Kriege», *Philologus* 88 (1933), pp. 42-89 e ripresa più di recente da Timothy Corey BRENNAN, *The Praetorship in the Roman Republic*, Oxford University Press, Oxford, 2000, p. 96.

Questa seconda ipotesi è sicuramente suggestiva, ma lascia aperto il problema di conciliare la presenza di tre legioni in Gallia con l'affermazione comprovata da Livio e da Polibio secondo cui al Trebbia i Romani avrebbero schierato quattro legioni e non cinque¹⁷.

Non è tuttavia necessario operare una scelta netta tra le due diverse versioni presentate dalla critica moderna. Esiste infatti la possibilità di conciliare le posizioni degli studiosi avvalorando la presenza in Gallia di tre legioni prima dell'arrivo di Annibale in Italia senza che essa entri per forza in contrasto con il conteggio delle legioni che combatterono al fiume Trebbia.

In primo luogo, va osservato che sebbene Livio ricordi l'assegnazione al fronte gallico di un esercito forte di due legioni di cittadini romani già all'inizio dell'anno consolare 218/7, ciò non significa necessariamente che tale forza fu inviata subito nella regione. Livio riporta qui quella che era l'intenzione originaria del Senato, che sarebbe diventata effettiva solo dopo il completamento della leva (il *dilectus*)¹⁸. Il reclutamento fu condotto dai consoli, i quali precedettero, per ovvie ragioni (su cui torneremo a breve), ad arruolare per prime le forze destinate alle loro campagne, e cioè le due legioni che dovevano servire sotto Ti. Sempronio in Sicilia e poi in Africa (e che possiamo designare come I e II legione)¹⁹ e le due legioni che dovevano combattere Annibale in Spagna (e che nomineremo III e IV legione). Solo a quel punto il console Scipione avrebbe dovuto procedere con l'arruolamento delle forze destinate alla Gallia (la V e la VI legione)²⁰. Sempre all'inizio dell'anno il Senato decise però, secondo quanto ricorda Polibio, di portare a compimento la fondazione delle colonie di Piacenza e Cremona²¹. Fu probabilmente in questo momento che si decise di inviare nel-

17 KLOTZ cit., p. 49 cerca di superare questa aporia ipotizzando che l'esercito di C. Atilio Serrano non fosse costituito da un'intera legione, ma solo da un *supplementum* atto a rimpolpare i ranghi delle due legioni già presenti in Gallia. Una correzione che tuttavia forza in modo eccessivo la testimonianza delle fonti, soprattutto quella liviana.

18 Vd. già BRUNT cit., p. 646.

19 Sempronio Longo fu infatti il primo magistrato a lasciare Roma. Cfr. Arthur M. ECKSTEIN, «Two Notes on the Chronology of the Hannibalic War», *RhM* 136 (1983), pp. 255-272.

20 In generale per l'*ornatio provinciarum* e la scansione temporale dei provvedimenti votati nella seduta del Senato con cui si apriva generalmente l'anno consolare vd. da ultimo David RAFFERTY, *Provincial Allocations in Rome. 123-52 BCE*, Franz Steiner Verlag, Stuttgart, 2019.

21 Polyb. 3.40.11.

la regione anche il pretore L. Manlio Vulzone, che prese il comando della forza già presente in Gallia, vale a dire la ‘quarta legione’ composta dai veterani della campagna illirica e che verosimilmente era stata lasciata lì dai consoli del 219 per proteggere la deduzione delle nuove colonie²². Fu questa forza ad essere attaccata dai Galli all’inizio dell’estate del 218 e a venire assediata nella località di Tanneto: un attacco che a sua volta costrinse il Senato a inviare in soccorso del pretore L. Manlio Vulzone un forte esercito, composto, come ricorda Polibio, da entrambe le legioni che Scipione aveva appena arruolato per la sua campagna, e cioè la III e la IV legione²³.

In Gallia si vennero quindi a trovare tre legioni: la ‘quarta legione’ del 219 e le legioni III e IV del 218. Queste legioni furono poi prelevate dal console Scipione una volta sbarcato a Pisa di ritorno dall’infruttuosa spedizione contro Annibale presso la foce del fiume Rodano²⁴. Se le forze arruolate in quell’anno (cioè la III e la IV legione) dovevano presentare dei ranghi completi – dal momento che il pretore C. Atilio Serrano non si era dovuto scontrare con i Galli, che avevano abbandonato l’assedio di Tanneto prima del suo arrivo – lo stesso non può dirsi della ‘quarta legione’ composta dai veterani della campagna illirica. In primo luogo

22 Probabilmente sotto il comando di uno dei pretori del 219. A questo proposito, non mi sento di accettare la ricostruzione prosopografica proposta da BRENNAN, cit., p. 96, che vede proprio in L. Manlio Vulzone uno dei pretori del 219, il cui *imperium* sarebbe stato prorogato all’inizio del 218 per continuare a pattugliare l’area gallica. Tale ipotesi genera infatti una lunga serie di problemi legati tanto alla terminologia di Polibio e Livio – che si riferiscono a L. Manlio Vulzone, nel 218, con termini che fanno chiaramente intendere che egli ricoprì una magistratura e non una promagistratura – quanto alla stessa composizione del collegio pretorio del 218. Cfr. Michele BELLOMO, *Il comando militare a Roma nell’età delle guerre puniche (264-201 a.C.)*, Franz Steiner Verlag, Stuttgart, 2019, pp. 150-152. Questa ricostruzione permette inoltre di conciliare il testo di Polibio con quello di Livio in merito all’*ornatio provinciarum*. È cioè possibile che il Senato, pur destinando alla Gallia ben due legioni per l’anno 218, avesse comunque deciso di mantenere in armi una delle legioni dell’anno precedente per dar così modo ai nuovi consoli di arruolare per prime le truppe destinate alle loro campagne. Solo una volta completata questa prima fase del *dilectus* si sarebbe dovuto procedere alla leva delle due legioni da inviare in Gallia sotto il comando di L. Manlio Vulzone.

23 Polyb. 3.40.14; Liv. 21.26.2. È vero che entrambi gli autori si riferiscono in seguito alle forze sotto il comando dei due pretori come composte da uomini inesperti e appena arruolati, ma questo non entra direttamente in contrasto con l’idea che tra queste truppe si trovassero anche dei ‘veterani’ (vd. ECKSTEIN *Chronology* cit., p. 271, nt. 41 con ulteriore bibliografia). In seguito alle perdite subite nei pressi di Tanneto, essi dovevano infatti ormai costituire una forza abbastanza esigua. Cfr. *infra*.

24 Polyb. 3.56.6; Liv. 21.39.3; Appian. *Hann.* 5.

non possiamo essere certi del fatto che tutti i quattromila uomini che originariamente componevano questa legione fossero stati inviati in Gallia, perché bisogna considerare le perdite subite durante quella campagna. In secondo luogo, tale legione aveva dovuto subire l'attacco dei Galli all'inizio del 218, e sebbene le fonti (sempre Polibio e Livio) non forniscano i numeri esatti delle perdite romane in quella circostanza, esse fanno comunque intendere che furono abbastanza gravi e, seppur non in quantità tale da comportare il completo annientamento della legione, di certo sufficienti a ridurre notevolmente i ranghi²⁵. È possibile che in un periodo compreso tra il suo ritorno in Italia e la battaglia del fiume Trebbia Scipione abbia deciso di redistribuire i superstiti della legione del 219 tra le legioni del 218, andando a costituire due legioni 'forti' ciascuna di cinquemila fanti²⁶.

Tale redistribuzione trova del resto conferma indiretta nel calcolo dei fanti romani che, almeno secondo Livio, combatterono al Trebbia. Lo storico patavino parla infatti di 18000 legionari, un numero abbastanza anomalo, che non si concilia né con una forza di quattro né di cinque legioni 'normali'²⁷. Ma tale numero corrisponde invece se si suppone che esso riportasse la presenza di due legioni 'normali' – quelle che il console Ti. Sempronio Longo aveva portato dalla Sicilia (2x4000=8000 uomini) – e di due legioni 'forti', quelle che Scipione aveva creato attraverso una redistribuzione dei suoi effettivi (2x5000=10000 uomini).

È vero che Polibio afferma che l'esercito romano che combatté al Trebbia era

25 Polibio (3.40.12), parla di «molti Romani uccisi» (πολλοὺς ἀπέκτειναν τῶν Ῥωμαίων). Il testo di Livio (21.25.8-26.2) presenta purtroppo una lacuna proprio in corrispondenza del numero dei caduti nella prima imboscata, e lo storico patavino si limita a riferire che durante un secondo attacco i Romani persero altri 700 uomini. GOLDSWORTHY cit. p. 152 ipotizza un totale di 1.2000 caduti.

26 L'obiezione di WALBANK, cit., p. 357, «nor were Manlius' losses sufficient to eliminate one legion» non è a mio avviso applicabile, in quanto se i superstiti della legione del 219 fossero stati forse troppo numerosi per essere distribuiti in due legioni 'normali', di certo essi avrebbero potuto trovare posto in due legioni 'forti'. Tra l'altro la manovra di Scipione presentava il vantaggio di unire a due legioni 'inesperte' uomini che avevano già maturato una certa esperienza sul campo. Sappiamo inoltre da un successivo passo di Livio (22.33.7-8, su cui si tornerà più avanti) che tra gli uomini posti sotto il comando di L. Manlio si era verificato un ammutinamento. Lo scioglimento della legione poteva quindi servire anche a spezzarne l'unità e a debellare sul nascere ulteriori tentativi di rivolta.

27 Liv. 21.55.4. Cfr. DE SANCTIS cit., p. 88, che tuttavia pensa a un errore di un amanuense sul testo originario di Livio, che avrebbe riportato la corretta cifra di 16.000 uomini, corrispondenti a 4 legioni.

formato da 16000 fanti romani²⁸, ma in questo caso lo storico non sembra basarsi su una cifra riportata dalle sue fonti, ma da un calcolo personale: trovando che i Romani avevano affrontato Annibale, in quella battaglia, con quattro legioni e sapendo che normalmente una legione era composta da 4000 fanti romani Polibio fu portato a credere, erroneamente a mio avviso, che il numero totale di legionari romani in questa occasione fosse stato di 16000.

Aporie nella 'grande strategia' romana

Tale ricostruzione dei provvedimenti presi in rapida successione dal Senato nella tarda primavera del 218, oltre a fare chiarezza su una questione particolarmente intricata, risulta altresì fondamentale per comprendere appieno alcune aporie presenti nella 'grande strategia' romana: stabilito che il Senato, all'inizio del 218, avesse previsto di mantenere in armi parte degli eserciti arruolati l'anno precedente e di sorvegliare con queste forze il confine gallico, rimangono infatti alcuni quesiti che aspettano risposte. In primo luogo, verrebbe da chiedersi per quale motivo a tale compito fosse stata destinata solo una parte (a quanto pare abbastanza ridotta) degli ex eserciti consolari. Che il fronte settentrionale necessitasse di un fermo controllo militare, soprattutto alla luce di un più che probabile nuovo conflitto punico, doveva essere noto a Roma, ormai, dalla fine dell'estate del 219, quando cioè era giunta in città notizia che Annibale, incurante degli avvertimenti romani, aveva attaccato Sagunto. Se già la spedizione in Illiria era stata compiuta per pacificare l'altra sponda dell'Adriatico in previsione dell'imminente scontro con Cartagine, ancor di più doveva essere avvertita l'esigenza di pattugliare in modo adeguato l'area settentrionale della penisola italiana, che ospitava popolazioni contro cui Roma si era ferocemente battuta solo pochi anni prima. In secondo luogo, ancora più sorprendente appare la decisione, all'inizio del 218, di non rafforzare adeguatamente questo confine, soprattutto dal momento che dovevano essere ormai ben noti i contatti avviati da Annibale con Boi e Insubri e la possibilità che con lo scoppio delle ostilità questi ultimi decidessero di unirsi ai Cartaginesi²⁹. Per quale motivo i senatori – e ancor più nello specifico i consoli – non si premurarono di inviare subito a nord gli uomini appena ar-

²⁸ Polyb. 3.72.11.

²⁹ Per questi contatti vd. Liv. 21.16.5.

ruolati nel *dilectus* e preferirono invece destinarli alla campagna in Sicilia, la cui realizzazione dipendeva anche e soprattutto dal mantenimento della pace all'interno della penisola?³⁰

Il background politico: dibattiti in Senato e un'accattivante campagna elettorale

Per rispondere a questi quesiti bisogna prima di tutto chiarire alcuni aspetti relativi alla cronologia dello scoppio della seconda guerra punica e ai dibattiti tenuti in Senato in merito all'opportunità o meno di dare avvio a un nuovo conflitto con Cartagine. Come è noto, le fonti sono particolarmente discordanti riguardo alla scansione temporale di alcuni eventi fondamentali che portarono all'inizio del conflitto: una confusione frutto, evidentemente, di un'intenzionale manipolazione operata dagli annalisti al fine di giustificare l'atteggiamento poco chiaro tenuto da Roma soprattutto nei confronti della città di Sagunto. In particolar modo, la storiografia romana sembra aver voluto tacere l'esistenza di dibattiti all'interno del Senato nei mesi in cui la città iberica fu messa sotto assedio da Annibale: Polibio, che recepisce qui – con ogni probabilità – la versione messa subito in circolo da Fabio Pittore, tace sugli avvenimenti di questo periodo, mentre sappiamo che altre fonti schiacciavano la cronologia degli eventi in modo da ridurre i tempi d'inazione del Senato³¹.

E tuttavia è invece del tutto plausibile postulare l'esistenza di accese discussioni all'interno della Curia, non solo perché risulta naturale pensare che esistessero diverse posizioni in merito alla questione saguntina (e punica), ma soprattutto perché traccia di queste discussioni è rimasta nella narrazione, seppur confusa, di Livio³². Lo storico patavino ricorda, infatti, pur collocandola cronologicamente

30 ECKSTEIN *Chronology* cit., p. 271, nt. 41 suggerisce l'ipotesi che la decisione di destinare le legioni di Scipione al fronte gallico fosse stata già presa in primavera, insieme con quella di portare a compimento e fortificare immediatamente le due nuove colonie di Piacenza e Cremona. Tuttavia, le fonti sono concordi nell'indicare che l'invio in Cisalpina degli uomini arruolati originariamente per l'esercito di Scipione rappresentò un provvedimento eccezionale e non in linea con l'originaria organizzazione delle truppe.

31 Per una completa e sistematica raccolta delle fonti relative allo scoppio della guerra vd. HOYOS cit., pp. 219-259.

32 Per un inquadramento generale sull'attendibilità di questo dibattito vd. Howard HAYES SCULLARD, *Roman Politics. 220-150 B.C.*, Oxford University Press, Oxford, 1951, pp. 40-41; WALBANK cit., p. 332; CASSOLA cit., pp. 275-278; Fergus MILLAR, *A Study of Cassius*

all'inizio del 218, una discussione sorta in Senato all'indomani dell'arrivo della notizia che Annibale aveva attaccato Sagunto. Una contesa che portò alla formazione di tre opinioni: la prima, che rivendicava la necessità di dichiarare immediatamente guerra a Cartagine e di predisporre subito l'invio di due eserciti consolari, uno in Africa, l'altro in Spagna; la seconda, che pur sposando l'idea di dichiarare aperte le ostilità sosteneva la possibilità di inviare tutte le forze nella penisola iberica; la terza, che suggeriva invece di tentare un'ultima mediazione attraverso l'invio di un'ambasceria presso il generale cartaginese. Alla fine, chiude Livio, fu quest'ultima proposta a ricevere il consenso dell'alta assemblea³³. Come detto, la collocazione di questo dibattito all'inizio dell'anno consolare 218/7 è da rigettare, in quanto appartiene al tentativo, portato avanti da una delle fonti di Livio³⁴, di condensare tutti gli avvenimenti relativi allo scoppio del conflitto in pochi mesi onde evitare l'imbarazzo di giustificare l'immobilismo mostrato dal Senato di fronte al prolungato assedio di Sagunto.

Se però collochiamo questo dibattito, come sembra logico, al principio dell'estate dell'anno precedente (219), cioè in concomitanza con l'inizio dell'assalto portato da Annibale alla città iberica, ecco che si aprono interessanti prospettive d'indagine. Secondo le più verosimili ricostruzioni cronologiche offerte dalla critica moderna, le notizie relative all'inizio dell'assedio di Sagunto arrivarono a Roma in un momento in cui i consoli appena entrati in carica, L. Emilio Paolo e M. Livio Salinatore, erano già partiti per la guerra in Illiria – che, almeno secondo la testimonianza di Polibio, il Senato aveva deciso di intraprendere con rapidità

Dio, Oxford University Press, Oxford, 1964, pp. 79–83; John RICH, *Declaring War in the Roman Republic in the Period of Transmarine Expansion*, Collection Latomus, Bruxelles, 1976, pp. 111–116; HARRIS cit., pp. 269–270; Briggs L. TWYMAN, «Polybius and the Annalists on the Outbreak and Early Years of the Second Punic War», *Athenaeum* 65 (1987), pp. 67–80 (spec. pp. 67–69).

33 Liv. 21.6.6-8: *Tunc relata de integro res ad senatum est; alii provincias consulibus Hispaniam atque Africam decernentes terra marique rem gerendam censebant, alii totum in Hispaniam Hannibalemque intenderant bellum; erant qui non temere movendam rem tantam exspectandosque ex Hispania legatos censerent. Haec sententia, quae tutissima videbatur, vicit.* Un dibattito è ricordato anche da Appiano (*Hisp.* 11), secondo cui il Senato si sarebbe spaccato tra coloro decisi inviare immediatamente soccorsi a Sagunto e coloro che invece propendevano per una soluzione diplomatica – come in Livio, sarebbero stati questi ultimi a ottenere una maggioranza. Diversamente Cassio Dione (13 *frg.* 55.2-6, 57.12) e Zonara (8.22) collocano il dibattito dopo la caduta di Sagunto.

34 Su cui lo storico patavino nutrive comunque dei dubbi. Cfr. Liv. 21.15.3-6.

proprio per liberare il campo a Oriente in previsione dell'ormai più che probabile scoppio di un nuovo conflitto punico³⁵. E questo non è un dettaglio di poco conto.

È già stato sottolineato, infatti, come la prassi bellica romana imponesse generalmente di deferire l'inizio di ogni nuovo conflitto all'entrata in carica dei nuovi consoli³⁶: non solo in quanto ad essi, come sommi magistrati dotati di *imperium*, spettava 'istituzionalmente' la conduzione delle più importanti operazioni militari³⁷, ma soprattutto perché tale 'cortesia istituzionale' faceva parte di una sorta di *gentlemen's agreement* – pattuito tra tutti i membri della *nobilitas* – che stabiliva che i vincitori delle aspre contese elettorali per l'elezione al consolato dovessero vedere ogni anno ricompensati i loro sforzi con un accesso diretto alla principale fonte di gloria (e di guadagno)³⁸. Tale prassi spiega dunque (almeno in parte) la decisione presa dal Senato nell'estate del 219 di non intervenire immediatamente in soccorso di Sagunto: non solo appariva in quel momento inconcepibile assegnare il comando di tale corpo di spedizione a una figura istituzionale diversa dai consoli, ma la stessa ipotesi di richiamare uno dei due (o entrambi i) magistrati impegnati in Illiria per destinarlo(i) alla nuova guerra che si profilava a occidente appariva poco percorribile³⁹. In questo caso, infatti, il console prescelto avrebbe dovuto arruolare un nuovo esercito, affrontare il lungo viaggio verso la penisola iberica e vincere la tenace resistenza cartaginese, in una sequenza di eventi che difficilmente si sarebbe potuta completare prima della scadenza della sua magistratura⁴⁰. E ciò, a sua volta, avrebbe voluto dire togliere a uno dei con-

35 Per la cronologia vd. HOYOS cit., pp. 225-226. Per la campagna in Illiria, condotta in previsione dell'imminente conflitto punico, vd. Polyb. 3.16.1-7.

36 Vd. RICH cit., pp. 38-44, 116-118 e HOYOS cit. p. 225, nt. 10 con ulteriore bibliografia.

37 Cfr. BELLOMO cit., pp. 124-127.

38 Secondo Nathan ROSENSTEIN, *Aristocratic Values*, in Nathan Rosenstein and Robert Morstein Marx (eds.), *A Companion to the Roman Republic*, Blackwell Publishing, Oxford, 2006, pp. 365-382 (spec. pp. 380-381) proprio il rinnovo annuale di questo 'patto' avrebbe permesso di tenere la competizione nobiliare entro limiti accettabili, permettendo così alla *nobilitas*, nel suo complesso, di mantenere fermo il suo controllo sullo Stato.

39 Tale ipotesi è stata ventilata da John S. REID, «Problems of the Second Punic War», *JRS* 3 (1913), pp. 175-196 (spec. p. 184); HOYOS cit., pp. 225-226; Adalberto GIOVANNINI, «Le droit fécial et la déclaration de guerre de Rome à Carthage en 218 avant J.-C.», *Athenaeum* 88 (2000), pp. 69-116.

40 Non mi sento quindi di condividere l'opinione di HOYOS cit., pp. 196-197, secondo cui una spedizione condotta via mare avrebbe potuto, nell'ottica dei Romani, aver facilmente ragione di un Annibale ancora intrappolato nell'assedio di Sagunto.

soli da eleggersi per il 218 la possibilità di porsi a capo di quest'importante campagna bellica.

Proprio uno sguardo alle elezioni consolari per l'anno 218 aiuta a completare il quadro del dibattito senatorio. Se l'opportunità di deferire un possibile intervento armato all'entrata in carica dei nuovi magistrati doveva essere sostenuta da chi richiamava la necessità di adeguarsi alla normale prassi politico-istituzionale, nonché da coloro che spingevano per una soluzione pacifica della contesa con Annibale (e con Cartagine)⁴¹, ancora maggior consenso doveva raccogliere tra quei senatori che avevano in animo di candidarsi alle future elezioni consolari, e che di certo guardavano con avidità alla possibilità di poter coronare la propria magistratura con l'inizio di un nuovo, epico conflitto con Cartagine. Fu probabilmente l'unione tra le ambizioni di questi personaggi e i timori di chi invece paventava l'inizio di una nuova guerra a formare una momentanea (e alquanto anomala) maggioranza in Senato in grado di ritardare di qualche mese lo scoppio delle ostilità e di risolvere il dibattito ricordato da Livio con l'invio di un'ambasceria in Spagna e in Africa.

Una risoluzione che oltre a salvare momentaneamente la faccia al Senato, permetteva altresì ai 'falchi' sostenitori di un ben più articolato intervento armato di concentrarsi pienamente sulle future elezioni consolari. E se a questo punto dobbiamo immaginarci una campagna elettorale particolarmente contesa e combattuta proprio sul tema di un ormai imminente conflitto punico (ancora più imminente e inevitabile dopo l'arrivo, probabilmente tra la fine del 219 e l'inizio del 218, della notizia della caduta di Sagunto), non dobbiamo dimenticarci che a Roma, in età repubblicana, un peso determinante nel risolvere queste contese elettorali era rivestito non tanto dalla potenza delle alleanze nobiliari o dall'estensione delle reti clientelari – come si è a lungo sostenuto –, quanto dalla capacità dei singoli candidati di riuscire a far presa sull'elemento popolare.

È infatti merito della storiografia degli ultimi anni aver riportato l'attenzione della critica sul carattere prettamente elettorale ed estemporaneo delle alleanze nobiliari, nonché sulla natura contrattualistica della lotta politica romana, che imponeva ai nobili di ricercare e guadagnare continuamente il sostegno dei comuni

41 Obiettivo di questi uomini doveva essere quello di guadagnare tempo e sperare che l'invio di un'ambasceria convincesse Annibale, o quantomeno Cartagine, a venire a più miti consigli prima dell'entrata in carica dei nuovi magistrati.

cittadini⁴². Il coinvolgimento dell'elemento popolare doveva inoltre rivestire un peso ancora maggiore nel III secolo, periodo in cui non solo le differenze economiche tra gli iscritti nelle cinque classi di censo non erano ancora così marcate (e di qui la necessità di raccogliere un più ampio consenso tra tutte le classi), ma la stessa fisionomia ed estensione dell'*ager Romanus* permetteva una partecipazione più ampia dei cittadini durante le votazioni⁴³. Ora, come ricorda Cicerone, nelle elezioni consolari i cittadini votavano spesso e volentieri valutando le qualità militari di quelli che sarebbero diventati i loro futuri comandanti e i vantaggi che le campagne condotte dai nuovi consoli avrebbero potuto fruttare loro in quanto future reclute⁴⁴. È quindi del tutto lecito pensare che i candidati alle elezioni consolari per l'anno 218 cercassero di ottenere il massimo consenso tra gli elettori puntando proprio sulla prospettiva di un nuovo conflitto punico e sull'eventualità di farsi assegnare dal Senato la conduzione di importanti campagne in territori in grado di offrire attraenti capacità di guadagno: vale a dire proprio la Spagna e l'Africa⁴⁵.

42 Per la lunga sopravvivenza della vecchia visione, che concentrava la sua attenzione in modo pressoché esclusivo sulle (più o meno lunghe e più o meno stabili) alleanze nobiliari vd. Karl-Joachim HÖLKESKAMP, «Fact(ions) or Fiction? Friedrich Münzer and the Aristocracy of the Roman Republic then and now», *IJCT* 8 (2001), pp. 92-105. Per le critiche a quest'impostazione e la necessità di prestare attenzione anche ai mezzi con cui i nobili ricercavano il consenso popolare vd. oltre ai seminali articoli di Fergus MILLAR, raccolti ora in *Rome, the Greek World, and the East, Vol. 1: The Roman Republic and the Augustan Revolution*, The University of North Carolina Press, Chapel Hill and London, 2002, pp. 85-182, anche Alexander YAKOBSON, *Elections and Electioneering in Rome: A Study in the Political System of the Late Republic*, Franz Steiner Verlag, Stuttgart, 1999.

43 Sul censo minimo delle cinque classi vd. Dominic RATHBONE, «The census qualification of the *assidui* and the *prima classis*», in Heleen Sancisi-Weerdenburg et al. (hsgb.), *De Agricultura. In Memoriam Pieter Willem de Neeve (1945-1990)*, Brill, Amsterdam, 1993, pp. 121-152. Sull'estensione dell'*ager Romanus* vd. Arnold J. TOYNBEE, *L'eredità di Annibale. Roma e l'Italia prima di Annibale*, Vol. I, Res Gestae, Milano, 2020, p. 185; Daniel J. GARGOLA, *The Shape of the Roman Order. The Republic and its Spaces*, The University of North Carolina Press, Chapel Hill, 2017, p. 117.

44 Cic. *Mur.* 18.38.

45 Robert M. ERRINGTON, «Rome and Spain before the Second Punic War», *Latomus* 29 (1970), pp. 25-57 (p. 54) ha suggerito che proprio nel 218 l'inizio dell'anno consolare fu anticipato al 15 marzo (fino ad allora cadeva nella prima metà di maggio), per meglio organizzare le campagne militari di quell'anno, che avrebbero così potuto pienamente sfruttare tutti i mesi estivi. Se, come credo, tale interpretazione è corretta, forse essa fornisce un'ulteriore giustificazione per l'ingente investimento elettorale messo in campo dai candidati al consolato. Cfr. Francisco PINA POLO, *The Consul at Rome. The Civil Func-*

Una 'piccola strategia' politica

Chiarito quindi, oltre a quello cronologico, anche il quadro politico, ci troviamo a questo punto nella posizione di dare risposta alle domande che ci eravamo posti all'inizio di questo lavoro, e cioè per quale motivo il Senato decise di destinare a protezione del fronte gallico parte degli eserciti del 219 e non pensò soprattutto di rafforzare questo confine mediante l'invio immediato dei primi uomini arruolati all'inizio del 218.

Evidentemente a ostare all'adozione di questi pur ragionevoli provvedimenti stavano proprio ragionamenti di carattere *politico* legati alle ambizioni dei consoli in carica e a quelle degli uomini che sarebbero andati a comporre i loro eserciti. Tanto P. Cornelio Scipione quanto Ti. Sempronio Longo si trovavano verosimilmente nella condizione di dover in qualche modo ripagare il sostegno popolare ottenuto nelle recenti elezioni consolari attraverso l'attuazione di due promettenti campagne di conquista in Spagna e in Africa. Livio ha lasciato ricordo dell'eccitazione che attraversò Roma negli istanti immediatamente successivi alla dichiarazione di guerra (tarda primavera del 218)⁴⁶, e sebbene il passo risenta sicuramente di un abbellimento retorico teso a enfatizzare ancor di più lo *shock* provocato pochi mesi più tardi dalle prime sconfitte subite dai consoli per mano di Annibale⁴⁷, di certo esso riflette fedelmente una situazione in cui agli occhi di gran parte della cittadinanza si profilavano all'orizzonte concrete opportunità di guadagno. Simili sentimenti avevano del resto rivestito un ruolo fondamentale quarantasei anni prima, quando i consoli avevano fatto leva proprio sul desiderio di bottino dei soldati per risolvere in loro favore le discussioni avviate in Senato sull'opportunità o meno di accorrere in soccorso dei Mamertini e dare avvio alle ostilità contro

tions of the Consuls in the Roman Republic, Cambridge University Press, Cambridge, 2011, pp. 13-15. Vd. però Hans BECK, *Karriere und Hierarchie. Die römische Aristokratie und die Anfänge des cursus honorum in der mittleren Republik*, Akademie Verlag, Berlin, 2005, pp. 409-411, secondo cui lo spostamento avvenne in realtà alla fine dell'anno consolare 218/7, come risposta all'invasione annibalica, e Theodor MOMMSEN, *Römisches Staatsrecht*, S. Herzl, Leipzig, 1887-8, p. 599, il quale pensava invece che lo spostamento seguì la forzata abdicazione al consolato di C. Flaminio nel 222.

46 Liv. 21.20.9: *civitatem omnem in expectationem belli erectam invenerunt, satis constante fama iam Hiberum Poenos tramisisse.*

47 Liv. 21.57.1-4: *Romam tantus terror ex hac clade perlatus est ut iam ad urbem Romanam crederent infestis signis hostem venturum nec quicquam spei aut auxilii esse quo portis moenibusque vim arcerent.*



Karl Spruner von Merz (1803-1892), Carta della Spagna romana, 1865.

Kindly provided to Wikimedia Commons by *Geographicus Rare Antique Maps*
 1865_Spruner_Map_of_Sp...nia-spruner-1865.jpg (3500x2827)

Cartagine⁴⁸. La necessità di non deludere le aspettative di questa parte della cittadinanza spiega quindi, a mio modo di vedere, tanto la scelta di dare priorità, nel *dilectus* compiuto all'inizio del 218, alle forze da arruolare nell'esercito posto sotto il comando di Ti. Sempronio Longo per la campagna in Africa (ossia quella strategicamente meno importante, ma politicamente più 'necessaria'), quanto la decisione di destinare alla difesa dei confini con la Gallia Cisalpina parte delle forze arruolate l'anno precedente per la campagna in Illiria⁴⁹.

48 Polyb. 1.11.1-3. Vd. James TAN, «Booty and the Roman Assembly in 264 BCE», *Historia* 62 (2013), pp. 417-419; Michele BELLOMO, «Polybius and the Outbreak of the First Punic War. A Constitutional Issue», *SCO* 59 (2013), pp. 71-90. Cfr. anche Bruno BLECKMANN, *Die römische Nobilität im Ersten Punischen Krieg. Untersuchungen zur aristokratischen Konkurrenz in der Republik*, Akademie Verlag, Berlin, 2002, pp. 63-77.

49 Cui andavano aggiunti, non bisogna dimenticarlo, i 12.000 coloni inviati a Piacenza e Cre-

Anche in merito a quest'ultima questione bisogna infatti tener conto di ragionamenti politici legati però, questa volta, non tanto (o almeno, non solo) alle prospettive di guadagno per un'imminente spedizione, quanto a quelle che ogni soldato si aspettava di ricevere a termine di una campagna. La spedizione in Illiria, dall'esito senz'altro vittorioso, si era conclusa con la celebrazione del trionfo da parte dei due consoli⁵⁰, cui aveva fatto seguito, tuttavia, un episodio abbastanza spiacevole: uno dei due magistrati, M. Livio Salinatore, era stato processato e condannato in un giudizio popolare (che coinvolse, non sappiamo in che misura, anche il suo collega) per non aver distribuito equamente tra i soldati il bottino riportato a Roma⁵¹. Non è a questo punto azzardato pensare, a mio avviso, che proprio la necessità di ricompensare parte della truppa che non aveva ricevuto la pattuita quota di bottino avesse spinto il Senato a mantenere alcuni degli uomini sotto le armi con la prospettiva di impegnarli in una nuova campagna – gallica questa volta – l'anno successivo, o viceversa di includerli in qualche modo nello schema di distribuzione di terre connesso con la fondazione delle nuove colonie di Piacenza e Cremona⁵². Anche in questo caso, una scelta strategica subordinata a una necessità a politica.

Per concludere, quindi, gli eventi della primavera del 218 dimostrano che se da una parte l'aristocrazia senatoria non era incapace, nel suo complesso, di pro-

mona, che potevano comunque offrire valido presidio alla regione, come si vedrà nel prosieguo del conflitto punico.

- 50 Vd. Polyb. 3.19.12 e 4.66.8 (che ricorda però, per ragioni celebrative, solo L. Emilio Paolo) e Auct. *Vir. Ill.* 50.1.
- 51 Sulla condanna di M. Livio Salinatore vd. Liv. 22.35.3; 27.34.3; 29.37.9; Auct. *Vir. Ill.* 50.1; Suet. *Tib.* 3.2; Frontin. *Str.* 4.1.45. La versione di Frontino, che parla di condanna *quod praedam non aequaliter diviserat militibus*, mi sembra da preferire rispetto a quella dell'Anonimo autore del *De viris illustribus*, che parla invece di peculato. Una condanna collegata a una mancata spartizione del bottino spiega infatti bene la reticenza del collega di M. Livio, L. Emilio Paolo, anche lui toccato in qualche modo dal processo, a ripresentarsi come candidato alle elezioni consolari per l'anno 216.
- 52 Liv. 22.33.7-8 ricorda che alla fine del 217 L. Manlio Vulzone dedicò un tempio alla dea Concordia, di cui aveva fatto voto due anni prima nel mezzo di un ammutinamento (*in religionem etiam venit aedem Concordiae, quam per seditionem militarem biennio ante L. Manlius praetor in Gallia vouisset, locatam ad id tempus non esse*). È possibile che il malcontento dei soldati, di cui ci parla Livio, risalga all'inizio del 218 e sia da connettere con gli strascichi delle vicende che avevano portato alla condanna di M. Livio Salinatore – anche se è ugualmente possibile postulare che l'ammutinamento sia sorto dopo l'imboscata subita per mano dei Galli.

gettare arditi piani strategici, dall'altra questi piani, essendo nella maggior parte dei casi determinati dalle ambizioni personali delle singole personalità coinvolte, finivano spesso per essere condizionati, nella loro pratica attuazione, da logiche prettamente politiche. Queste a loro volta avevano a che fare non soltanto con le mire dei nobili che si trovavano in quel momento elevati al consolato, ma anche (e soprattutto) con le aspettative della truppa, di cui ogni uomo politico romano doveva tener conto. Come ricorda Claude Nicolet, «i soldati sono dei cittadini che hanno esercitato o si apprestano ad esercitare i diritti politici a Roma» e di conseguenza «i consoli non devono mai dimenticare che sono dei magistrati di una città nella quale il popolo svolge un ruolo importante»⁵³. E proprio il rinnovarsi annuale di queste 'piccole strategie' elettorali e politiche negoziate tra i consoli/comandanti e i soldati/elettori, spesso in contrasto o in diretta concorrenza tra di loro, impediva in ultima istanza, il più delle volte, la piena e articolata elaborazione di una 'grande strategia'.

BIBLIOGRAPHY

- Alan Edgar ASTIN, «Saguntum and the Origins of the Second Punic War», *Latomus* 26 (1967), pp. 577-596.
- Nigel BAGNALL, *The Punic Wars*, Pimlico, London, 1990.
- Hans BECK, *Karriere und Hierarchie. Die römische Aristokratie und die Anfänge des cursus honorum in der mittleren Republik*, Akademie Verlag, Berlin, 2005.
- Michele BELLOMO, «Polybius and the Outbreak of the First Punic War. A Constitutional Issue», *SCO* 59 (2013), pp. 71-90.
- Michele BELLOMO, *Il comando militare a Roma nell'età delle guerre puniche (264-201 a.C.)*, Franz Steiner Verlag, Stuttgart, 2019.
- Bruno BLECKMANN, *Die römische Nobilität im Ersten Punischen Krieg. Untersuchungen zur aristokratischen Konkurrenz in der Republik*, Akademie Verlag, Berlin, 2002.
- Timothy Corey BRENNAN, *The Praetorship in the Roman Republic*, Oxford University Press, Oxford, 2000.
- Giovanni BRIZZI, *Scipione e Annibale. La guerra per salvare Roma*, Editori Laterza, Roma-Bari, 2009.
- Thomas Robert Shannon BROUGHTON, *The Magistrates of the Roman Republic*, Vol. I, American Philological Association, New York, 1951.

53 Claude NICOLET, *Il mestiere di cittadino nell'antica Roma* Editori Riuniti, Roma, 2019, p. 162.

- Peter Astbury BRUNT, *Italian Manpower 225 BC-AD 14*, Oxford University Press, Oxford, 1971.
- Filippo CASSOLA, *I gruppi politici romani nel III secolo a.C.*, Università degli Studi di Trieste, Trieste, 1962.
- Brian CAVEN, *The Punic Wars*, Barnes & Noble, New York, 1980.
- Gaetano DE SANCTIS, *Storia dei Romani, Vol. III: L'età delle guerre puniche*, Parte II, Fratelli Bocca Editore, Torino, 1917.
- Arthur M. ECKSTEIN, «Two Notes on the Chronology of the Hannibalic War», *RhM* 136 (1983), pp. 255-272.
- Arthur ECKSTEIN, *Senate and General. Individual Decision-Making and Roman Foreign Relations, 264-194 BCE*, University of California Press, Berkeley-Los Angeles-London, 1987.
- Robert M. ERRINGTON, «Rome and Spain before the Second Punic War», *Latomus* 29 (1970), pp. 25-57.
- Daniel J. GARGOLA, *The Shape of the Roman Order. The Republic and its Spaces*, The University of North Carolina Press, Chapel Hill, 2017.
- Matthias GELZER, «Die Glaubwürdigkeit der bei Livius Überlieferten Senatsbeschlüsse Über Römische Truppenaufgebote», *Hermes* 70 (1935), pp. 269-300.
- Adalberto GIOVANNINI, «Le droit fécial et la déclaration de guerre de Rome à Carthage en 218 avant J.-C.», *Athenaeum* 88 (2000), pp. 69-116.
- Adrian GOLDSWORTHY, *The Punic Wars*, Cassell, London, 2000.
- William Vernon HARRIS, *War and Imperialism in Republican Rome. 327-70 B.C.*, Clarendon Press, Oxford, 1979.
- Wilhelm HOFFMANN, «Die römische Kriegserklärung an Karthago im Jahre 218», *RhM* 94 (1951), pp. 69-88.
- Karl-Joachim HÖLKESKAMP, «Fact(ions) or Fiction? Friedrich Münzer and the Aristocracy of the Roman Republic then and now», *IJCT* 8 (2001), pp. 92-105.
- Dexter HOYOS, *Unplanned Wars. The Origins of the First and Second Punic Wars*, Walter de Gruyter, Berlin-New York, 1998.
- Alfred KLOTZ, «Die römische Wehrmacht im 2. punischen Kriege», *Philologus* 88 (1933), pp. 42-89.
- John Francis LAZENBY, *Hannibal's War. A Military History of the Second Punic War*, University of Oklahoma Press, Norman, 1978.
- Yann LE BOHEC, «La guerre dans le livre XXI de Tite-Live», *Vita Latina* 193-194 (2016), pp. 69-85.
- Luigi LORETO, *Per una storia militare del mondo antico*, Jovene Editore, Napoli, 2006.
- Luigi LORETO, *La grande strategia di Roma nell'età della Prima guerra punica*, Jovene Editore, Napoli, 2007.
- Luigi LORETO, «Roman Politics and Expansion, 241-219», in Dexter Hoyos, (ed.), *A*

- Companion to the Punic Wars*, Wiley-Blackwell, Chichester, 2011, pp. 184-203
- Fergus MILLAR, *A Study of Cassius Dio*, Oxford University Press, Oxford, 1964.
- Fergus MILLAR, *Rome, the Greek World, and the East, Vol. 1: The Roman Republic and the Augustan Revolution*, The University of North Carolina Press, Chapel Hill and London, 2002.
- Theodor MOMMSEN, *Römisches Staatsrecht*, S. Herzl, Leipzig, 1887-8.
- Claude NICOLET, *Il mestiere di cittadino nell'antica Roma* Editori Riuniti, Roma, 2019.
- Francisco PINA POLO, *The Consul at Rome. The Civil Functions of the Consuls in the Roman Republic*, Cambridge University Press, Cambridge, 2011.
- David RAFFERTY, *Provincial Allocations in Rome. 123-52 BCE*, Franz Steiner Verlag, Stuttgart, 2019.
- Dominic RATHBONE, «The census qualification of the *assidui* and the *prima classis*», in Heleen Sancisi-Weerdenburg et al. (hsgeb.), *De Agricultura. In Memoriam Pieter Willem de Neeve (1945-1990)*, Brill, Amsterdam, 1993, pp. 121-152.
- John S. REID, «Problems of the Second Punic War», *JRS* 3 (1913), pp. 175-196.
- John RICH, *Declaring War in the Roman Republic in the Period of Transmarine Expansion*, Collection Latomus, Bruxelles, 1976.
- Nathan ROSENSTEIN, *Aristocratic Values*, in Nathan Rosenstein and Robert Morstein Marx (eds.), *A Companion to the Roman Republic*, Blackwell Publishing, Oxford, 2006, pp. 365-382.
- Howard Hayes SCULLARD, *Roman Politics. 220-150 B.C.*, Oxford University Press, Oxford, 1951.
- Howard Hayes SCULLARD, «Rome's Declaration of War on Carthage in 218 B. C.», *RhM* 95 (1952), pp. 209-216.
- James TAN, «Booty and the Roman Assembly in 264 BCE», *Historia* 62 (2013), pp. 417-419.
- Arnold J. TOYNBEE, *L'eredità di Annibale. Roma e l'Italia prima di Annibale*, Vol. I, Res Gestae, Milano, 2020.
- Briggs L. TWYMAN, «Polybius and the Annalists on the Outbreak and Early Years of the Second Punic War», *Athenaeum* 65 (1987), pp. 67-80.
- Claudio VACANTI, «Roman fears, the Punic way and the Sicilian contribution: the war for Sicily in its first stages (264-263 BC)», in M. JONASCH (ed.), *The fight for Greek Sicily: Society, Politics, and Landscape*, Oxford & Philadelphia: Oxbow 2020, pp. 297-326.
- Frank William WALBANK, *A Historical Commentary on Polybius*, Vol. I, Oxford University Press, Oxford, 1957.
- Alexander YAKOBSON, *Elections and Electioneering in Rome: A Study in the Political System of the Late Republic*, Franz Steiner Verlag, Stuttgart, 1999.
- Klaus ZIMMERMANN, «Roman Strategy and Aims in the Second Punic War», in Dexter Hoyos, (ed.), *A Companion to the Punic Wars*, Wiley-Blackwell, Chichester, 2011, pp. 280-298.

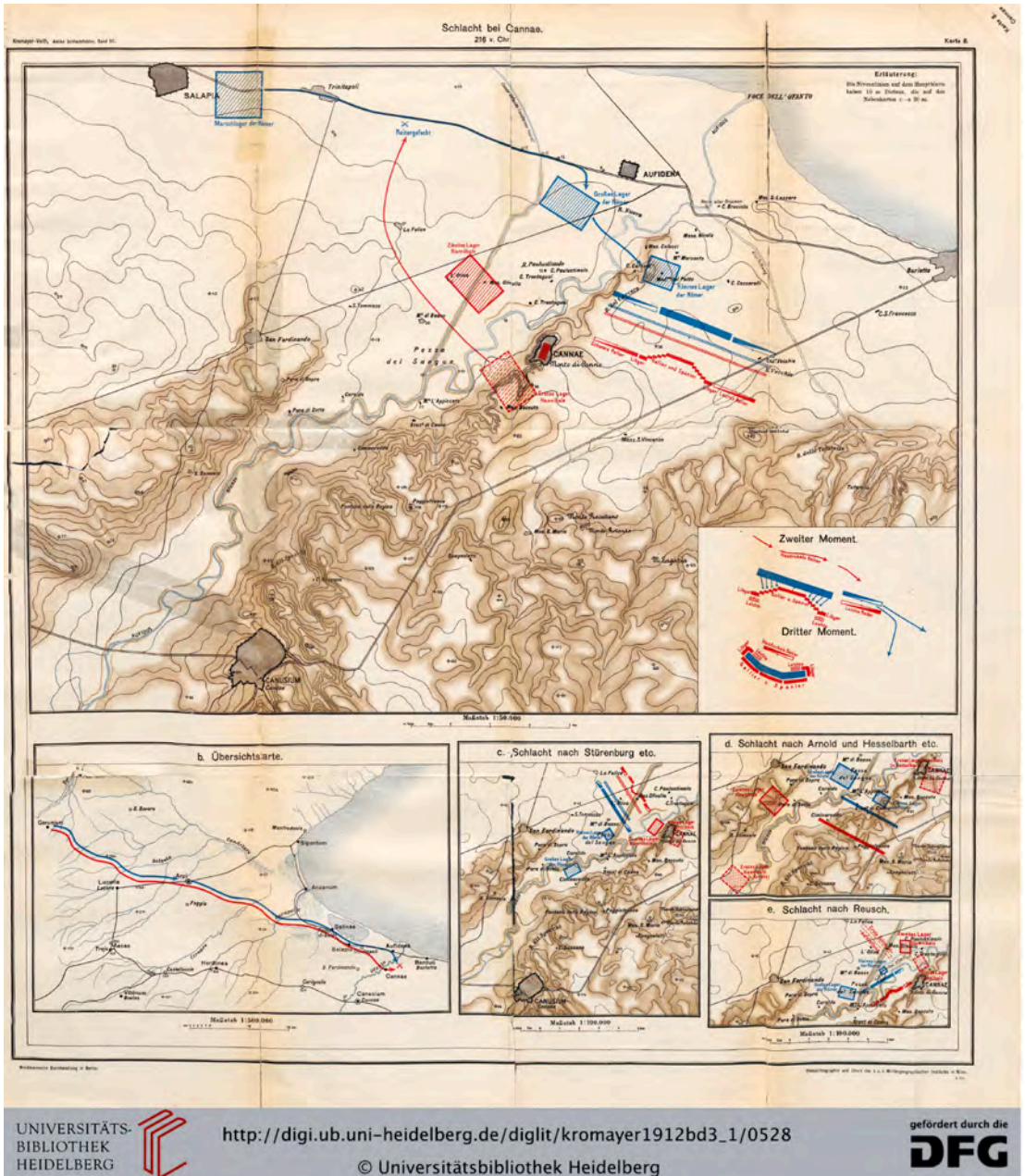

Johannes Kromayer u. Georg Veith, *Antike Schlachtfelder: Bausteine zu einer antiken Kriegsgeschichte* (Band 3: *Antike Schlachtfelder in Italien und Afrika*, 1. Abteilung: *Italien*, Berlin, 1912, Tafel 8. (courtesy of Universitätsbibliothek Heidelberg)

The Sun of Rome is Set: Memories of the Battle of Cannae

and the Anxieties of Ammianus Marcellinus and Claudian

by KEENAN BACA-WINTERS

ABSTRACT: One of the worst military disasters in the Roman history was the Battle of Cannae (216 BCE) which occurred in the Second Punic War. The battle left such an impact with its trauma that any military defeat in the following centuries was comparable to Cannae. Two Roman authors, Ammianus Marcellinus and Claudian, invoked Hannibal and the Battle of Cannae in their readers' minds to impart the defeats and disasters for the later empire. This article examines how these two men used the memory of Cannae to make sense of a world they believed was decaying.

KEYWORDS: BATTLE OF CANNAE, SECOND PUNIC WAR, HANNIBAL, CARTHAGE, CLAUDIAN, AMMIANUS MARCELLINUS, CULTURAL MEMORY

The Second Punic War (218 BCE-201 BCE), waged by Hannibal against the Roman Republic, was an event that left its mark upon the Roman people throughout the centuries; it was war that determined who would dominate the Mediterranean: Romans of the Italian Peninsula or the Carthaginians of north Africa.¹ In 218 BCE, in fulfillment of his father Hamilcar's wishes to restore Carthaginian pride and prestige after losing to the Romans in the First Punic War, Hannibal invaded Italy by marching the Carthaginian army across the Alps and laid waste to the peninsula over the next 17 years. Years after the war had ended, King Antiochus III (r. 222 BCE-187 BCE) asked Hannibal why he hated the Romans. Hannibal related the following anecdote from his youth:

“My father Hamilcar,” said he, “when I was a very little boy, being not more than nine years old, offered sacrifices at Carthage, when he was going as commander into Spain, to Jupiter, the best and greatest of gods; and

¹ Eve MACDONALD, *Hannibal: A Hellenistic Life*, New Haven: Yale University Press, 2015, p. 254.

while this religious ceremony was being performed, he asked me *whether I should like to go with him to camp*. As I willingly expressed my consent, and proceeded to beg him not to hesitate to take me, he replied ‘*I will do so, if you give me the promise which I ask of you.*’ At the same time, he led me to the altar at which he began to sacrifice, and, sending the company away, required me taking hold of the altar, to swear that *I would never be in friendship with the Romans*. This oath, thus taken before my father, I have so strictly kept even to this day, that no man ought to doubt but that I shall be of the same mind for the rest of my life.”²

This anecdote exemplifies the Roman people’s cultural memory (a common memory shared among the members of a culture) of Hannibal through the ages: A man whose hatred for Rome was imprinted on every fiber of his being.³

The Second Punic War was a defining moment in Roman cultural psyche, because the Romans had faced a man who was forged with an everlasting hatred of them and who almost succeeded in destroying the Republic. The effects of Hannibal and the damage he had done to the Romans was so great that whenever danger faced the Romans, authors and statesmen summoned the ghost of Hannibal from the recesses of their cultural memory to impart the importance of whatever dangers faced the Romans. The senator Cicero, for instance, during the Roman Civil War (49 BCE-45 BCE), sardonically asked Mark Antony why he was summoned to the Senate: “What, I ask you, was the reason why I was forced into the Senate yesterday? Was I alone absent? Or have you not often been in less number? Hannibal, I fancy, was at the gates.”⁴

By summoning Hannibal, who by this time had been dead for nearly 200 years, Cicero demonstrates that behind every danger, emergency, trial, and tribulation, the memory of Hannibal and the Second Punic War remained an important fixture of Roman cultural memory centuries after the fact. Hannibal’s ghost, in other words, was never truly exorcised from Roman cultural memory, which in turn has left its mark upon modern scholarship, especially among military historians such as Theodore Ayrault Dodge, an officer in the American army during

2 Cornelius Nepos, “Lives of Eminent Commanders: Hannibal 23.2,” in *Justin, Cornelius Nepos, and Eutropius*, (Trans.) Rev. John Selby WATSON, New York: Bohn’s Classical Library, 1853, p. 418, original emphasis.

3 MACDONALD, cit., p. 227.

4 Cicero *Philippic I* 1.5.12, (Trans.) Walter C. A. KER, *Philippics*, Cambridge, MA: Harvard University Press, 1969, p. 31.

the American Civil War, who published his study of Hannibal's tactics in his 1891 book, *Hannibal*. One hundred years later, in 1981, Ernle Dusgate Shelby, a former officer in the British military, published a revision of Dodge's *Hannibal*, also titled *Hannibal*. Recent scholars have focused their scholarly inquiries to the experience of the common soldier during the Second Punic War, another trend in scholarship has shifted focus to the effects of Hannibal on other areas of Roman life. In 1965, Arnold Toynbee published *Hannibal's Legacy: The Hannibalic War's Effects on Roman Life*. Toynbee's work focused on how the Second Punic War altered Roman politics. In 1982, James William Ermatinger published *Rome After Hannibal: Changes in Society and Economics 225–133 B.C.* Ermatinger focused his study on how Hannibal's invasion altered the agricultural and economic practices of the Roman government. While Ermatinger published his work in the early 1980s, it was not until 2003 that another author published a work focused upon how the Second Punic War altered the political landscape of the Mediterranean. Dexter Hoyos's book, *Hannibal's Dynasty: Power and Politics in the Western Mediterranean, 247–183 BC*, studied how Hannibal's aristocratic Carthaginian family shaped and altered politics in Carthage and in Roman in the Mediterranean world. Finally, in 2015, Eve MacDonald published *Hannibal: A Hellenistic Life*, in which she explores the *milieu* Hannibal's life and cultures, and the effects that Hannibal had on Roman society centuries after his death. MacDonald also expertly surveys Hannibal's presence in modern culture. This brief historiography is not meant to be exhaustive, but rather to demonstrate the fascination that historians have had with Hannibal. This article utilizes cultural memory studies to untangle how Romans (or at least a range of elite historians) were trying to say about their own identity as a people when reflecting on the Second Punic War.

Indeed, the Romans' memory of Hannibal was one of the many ways in which Roman identity was shaped,⁵ and repeating the story throughout time – tales of

5 MACDONALD, *cit.*, pp. 229-236. For the binding of a culture through a common cultural memory, see Jens BROCKMEIER, Remembering and Forgetting: Narrative as Cultural Memory, *Culture and Psychology* 8, 15 (2002), p. 18; Jeffrey K. OLICK; Joyce ROBBINS, Social Memory Studies: 'From Collective Memory' to the Historical Sociology of Mnemonic Practices, *Annual Review of Sociology* 24 (1998), p. 133; Eviatar ZERUBAVEL, *Time Maps: Collective Memory and the Social Shape of the Past*, Chicago: University of Chicago Press, 2003, pp. 4-5.

Roman bravery against the marauding Carthaginian being passed down, parent to child, over and over again all over the Roman world – helped solidify that identity.⁶ This paper examines how two Roman authors, Ammianus Marcellinus and Claudian, who respectively lived in the late fourth to early fifth centuries CE, remembered the Second Punic War and how these recollections demonstrated the anxiety they felt about the state of affairs of the Roman world at that time. These authors had a collective cultural memory of Hannibal from which they could draw to make their audiences understand the problems that faced their age.

Particularly, Ammianus and Claudian drew upon their shared memory of the Battle of Cannae (216 BCE). Hannibal effectively destroyed an entire Roman field army and caused terror in the city of Rome itself when he marched upon it after the battle. The relationship between violence that a people endured and the construction of cultural memory is an intimate one, which is why authors over the centuries would ruminate over narrative memories of Punic war violence.⁷ While the Romans eventually triumphed over Hannibal when the consul Scipio Africanus invaded North Africa and repaid the Carthaginians blood for blood for Hannibal's invasion at the Battle of Zama (204 BCE), the sting of defeat at Cannae never left Roman cultural identity. Cannae is not unlike other instances of violence that other ethnic groups have used to form national identities. Across time and space, different groups of people all over the world use the memory of violence to construct their ethnic identities.

For example, some Chinese people remember the Rape of Nanking inflicted by the Japanese during the Second World War as a way to foster national identity. To this day, some Chinese harbor anti-Japanese sentiment due to the refusal of the Japanese to apologize for committing the Rape of Nanking.⁸ What is more, how the Chinese people have remembered the Rape of Nanking changed over time as the Chinese used Nanking differently during different parts of their history,

6 D. Vance SMITH, *Irregular Histories: Forgetting Ourselves*, *New Literary History* 28, 2 (Spring 1997), p. 164.

7 See Paul RICOEUR, *Time and Narrative*, Kathleen McLAUGHLIN and David PELLAUER (Trans. and Ed.), *Time and Narrative, I* (Chicago: University of Chicago Press, 1983), 74-75: "The whole history of suffering cries out for vengeance and calls for narrative."

8 For more information, see Mark EYKHOLT, *Aggression, Victimization, and Chinese Historiography of the Nanjing Massacre*, in Joshua A. FOGEL (Ed.), *The Nanjing Massacre in History and Historiography*, Berkeley: University of California Press, 2000, pp. 26-27.

much like how the Romans recalled Cannae differently over the centuries after the battle, as we will see.⁹ Additionally, certain Serbians in the early 1990s used the memory of the Ottoman invasions of the fourteenth and fifteenth centuries to justify the mass murder of Muslims in the Balkans.¹⁰ For some ethnic groups, the past is still palpable in the present, and the people in these groups live with that past everyday of their lives.

The Roman people were not different. The battle of Cannae, in particular, held a special place in the cultural memory of the Roman people. The Romans not only remembered Cannae as a horrible defeat, but they also recalled the manner in which Roman soldiers died in battle. In the centuries after that gruesome event, the memory of the Carthaginian army's slaughter of thousands upon thousands of Roman soldiers loomed large. The heaps of dead bodies at Cannae provided Roman authors with a measuring stick as a way to gauge the severity of a catastrophe. Furthermore, any major military defeat was a reminder of the disaster at Cannae, and the Battle of Adrianople (378 CE) was a particularly unpleasant reminder of the fact that at times, the Roman war machine could be brought to its knees. Adrianople was the first indication that not all was right in the later Roman Empire; it suggested that something was wrong and showed the entire world that something was changing.

Time as a Flat Circle: Cannae Revisited

The origins of Adrianople are as simple as they are tragic: Hunnic pressure on the eastern frontier forced Gothic refugees into the Roman Empire. The Romans took Gothic children as hostages and did not feed the other refugees.¹¹ The Goths,

9 See Daqing YANG, *The Malleable and the Contested: The Nanjing Massacre in Postwar China and Japan*, in T. FUJITANI, Geoffrey M. WHITE, and Lisa YONEYAMA (Eds.), *Perilous Memories: The Asia-Pacific War(s)*, Durham, NC: Duke University Press, 2001, pp. 54-59.

10 For the link between memories of alleged Ottoman and Albanian atrocities against Christian Serbs to justify ethnic cleansing of Serbian Muslims, see Michael SELLS, *Religion, History, and Genocide in Bosnia-Herzegovina*, in G. Scott DAVIS (Ed.), *Religion and the War Over Bosnia*, New York: Routledge, 1996, pp. 24-37.

11 Ammianus Marcellinus *Res Gestae* 31.3.8; 31.4.10-11, J. C. ROLFE (Ed. and Trans.), *Res Gestae*, Cambridge: Harvard University Press, 1958. See also Zosimus, *A New History*, (Ed. and Trans.) Ronald T. Ridley, Sydney: Australian Association of Byzantine Studies, 1982, 4.20.5-7, although Zosimus labeled the Goths as Scythians; David S. POTTER, *The Roman Empire at Bay: AD 180-395*, London: Routledge, 2004, pp. 530-532; for the Huns

with their backs to the wall, went on a rampage in desperation, with drastic consequences for the Romans. The resulting uprising led to the Battle of Adrianople, in which the eastern emperor Valens (r. 364-378) died along with two-thirds of imperial army in the east,¹² with the victorious Goths attempting to march upon Constantinople, the capital of the eastern Roman Empire.¹³ Adrianople was such a shock to the Romans that Julius, the “commander-in-chief of the troops beyond the Taurus,” sent a letter to his commanders ordering them to assassinate any Goths whom they held as hostage as revenge for the Roman defeat at Adrianople; these commanders executed the order immediately.¹⁴ Such was the desire for revenge that the Romans had toward the Goths after Adrianople that the Romans resorted to murdering children. The writer Ammianus Marcellinus (325 CE-400 CE) had the following to say about the aftermath of the battle: “The annals record no such massacre of a battle except the one at Cannae.”¹⁵ Adrianople severely weakened Roman imperial power in the east, but what is more important here is the image that Ammianus was invoking in his audience’s mind one word, “Cannae,” to which he compared Adrianople. Ammianus had a reason to use this word; he had a purpose in recalling this battle from the mists of time. What, then, was Cannae? Let us examine the battle in detail.

The Battle of Cannae began when the Carthaginians captured the town of Cannae, the citadel of which stored provisions for the Roman army. The Roman Senate dispatched the consuls Lucius Aemilius Paulus and Gaius Terentius Varro to recapture the town from Hannibal. Each consul had command of the army on alternate days. On Varro’s turn at command, Hannibal created a carefully de-

pushing the Goths into the Roman Empire: 1028; Mehmet YILMAZATA, Notes on the *Res Gestae* and Historiographical Views Towards the Battle of Adrianople (378 A.D.), *Journal of Ancient History and Archeology* 5.3 (2018), p.28.

- 12 Alexander SARANTIS, Waging War in Late Antiquity, in Alexander SARANTIS and Neil CHRISTIE (Eds.) *War and Warfare in Late Antiquity: Current Perspectives*, 8.2, Leiden, Boston, Köln: Brill, 2010, p. 61; David ROHRBACHER, *The Historians of Late Antiquity*, New York: Routledge, 2002, p. 4.
- 13 Ammianus Marcellinus cit. 31.13.12, 18, 31.16.4; John MATTHEWS, *The Roman Empire of Ammianus*, London: Duckworth, 1989, pp. 300-301; ROHRBACHER, cit., p. 210.
- 14 Ammianus Marcellinus cit. 31.16.8, in Rolfe, p. 503; Michael P. SPEIDEL, The Slaughter of Gothic Hostages after Adrianople, *Hermes* 126, 4 (1998), p. 505; A. H. M. JONES, *The Later Roman Empire 284-602: A Social and Economic Survey*, Norman: University of Oklahoma Press, 1964, p. 154.
- 15 Ammianus Marcellinus cit. 31.13.19, in ROLFE, p. 483.

signed ruse. Hannibal left his camp open and full of riches and ordered his army to leave everything but their weapons in their tents and to retreat over a ridge outside of Cannae to wait for the Roman army to swarm the town.¹⁶ The ultimate goal of Hannibal was to ambush the Romans when they would have been busy plundering the camp. The Roman army was restive due to the lack of activity in the Carthaginian camp and desired to plunder the camp because they believed the Carthaginians had deserted it. Varro then sent forth a mission to reconnoiter the situation.¹⁷ The reconnaissance team reported to the consuls that Hannibal had set a trap to ambush the Romans.¹⁸

Immediately after receiving this news, Paulus and Varro had different opinions on the proper course of action. Varro wanted to dispatch the army to plunder the Carthaginian camp because he did not believe that Hannibal was actually deceiving the Romans. Paulus wanted to delay any attack on the town because the sacred fowls refused to eat their feed, which to him was an ill omen.¹⁹ Varro acquiesced with Paulus's point of view when two Roman slaves who escaped from the Carthaginians reported that the Carthaginian army awaited them on the other side of the ridge. Hannibal, after he discovered that his attempt to deceive the Romans to march into an ambush had failed, immediately set the same deception into play. Hannibal ordered his soldiers to build a camp where they waited on the other side of the ridge and abandoned the new camp in the same manner as the previous one. Then again, the scout reported that Hannibal had abandoned camp. This time, Varro and the rest of the soldiers' point of view won out, and, according to Livy (59 BCE-17 CE), "they set forward, under the urge of destiny, to make Cannae famous for the calamity which befell the Romans."²⁰ The Roman army then marched into the Carthaginian camp.

16 Livy *History of Rome* 22.41.7, B. O. FOSTER (Trans.), *History of Rome* (1929; repr., Cambridge Harvard University Press, 2001).

17 Livy cit. 22.42.4.

18 Livy cit. 22.42.5.

19 Livy cit. 22.42.8. When a Roman consul went on a military campaign, he brought with him sacred chickens. Before a battle commenced, the keeper of the sacred chickens would feed them; if the chickens ate the food with alacrity, then the Romans considered that the battle would go in the Romans' favor. If the chickens refused their food, that was considered a bad omen and was prescient of a Roman defeat, as in this case before the Battle of Cannae.

20 Livy cit. 22.43.8-10, in Foster, p. 345.

The ensuing battle was a massacre of the Romans.²¹ The Carthaginian cavalry defeated the Roman cavalry on either side of the Roman infantry, enclosing the Roman infantry in the center, like a closing pincer.²² The Carthaginians at Cannae “assail[ed] the Romans from behind and striking at their backs and hamstrings, effected a great slaughter and confusion” that resulted in “forty-five thousand five hundred thousand” Roman dead, according Livy.²³ The consul Aemilius Paulus died there along with 80 members of the senate.²⁴ The violence at Cannae was an indelible image burned into the collective memory of the Roman people, and this is the image that Ammianus wanted to invoke in his readers’ mind when he compared Adrianople to Cannae. Again, Livy:

There lay those thousands upon thousands of Romans, foot and horse indiscriminately mingled... Here and there amidst the slain there started up a gory figure whose wounds had begun to throb with the chill of dawn, and was cut down by his enemies; some lay there still alive, with thighs and tendons slashed, baring their necks and throats and bidding their conquerors drain the remnant of their blood. Others were found with their heads buried in holes dug in the ground. They had apparently made these pits for themselves, and heaping the dirt over their faces shut off their breath.²⁵

Livy continued, “Never, save when the city had been captured, was there such terror and confusion within the walls of Rome” that the *decemviri* (Roman high priests) allowed the rite of Ceres to lapse because “a single matron who was not bereaved” remained to perform the rite.²⁶

Ammianus also desired to invoke in his readers’ mind the fear, terror, and des-

21 For an up-to-date survey of the Battle of Cannae, see MACDONALD, cit., pp. 128-134.

22 Livy cit. 22.47.8.

23 Livy cit. 22.48.4-5, 49.15 in FOSTER, p. 363.

24 Livy cit. 22.49.13.

25 Livy cit. 22.51.5-9, in FOSTER, p. 369.

26 Livy cit. 22.54.7, in FOSTER, p. 377; 46.4-5 in Foster, p. 383. Livy here was referring to the Gallic Sack of Rome in 386 BCE; for more information see Livy cit. 5.35-55; Veit ROSENBERGER, The Gallic Disaster, *The Classical World* 96, 4 (Summer, 2003), pp. 365-373, especially 365-366; Arnold TOYNBEE, *Hannibal's Legacy: The Hannibalic War's Effects on Roman Life*, vol. 1, Oxford, UK: Oxford University Press, 1965, pp. 25, 123, and 372-377 for the loss of clout in Italy the Romans suffered after the Gallic sack. This conflation of the loss at Cannae with the Gallic Sack of Rome reveals that both disasters were equated in the Roman psyche, and indeed, both Cannae was a reminder for the Romans of a time in their early history when the city fell to barbarian hordes. One disaster, in other words, brought upon the Romans by an outsider was a reminder of another disaster that was similar in nature.

peration that first-century CE Romans experienced after hearing the news of the Cannae. The following demonstrates how the battle affected the people who heard about the violent battle. The *decemviri* accused two Vestal Virgins, Opimia and Floronia, of unchastity before the battle of Cannae. In the aftermath of the battle, however, the *decemviri* buried one of the Vestals alive (the other committed suicide) and so severely scourged a secretary to the pontiffs, Lucius Cantilius, who had sex with Floronia, that he died from the punishment.²⁷ The Romans had to do something to appease the gods for this “pollution.”²⁸ What they did next proved their desperation after Cannae: The Romans crossed a cultural boundary and performed a foreign religious rite in a desperate attempt to propitiate the gods.

The Senate ordered the *decemviri* to consult the Sibylline Books so that they could remedy the situation. What the Sibylline Books dictated in a time of national crisis was the following:

By the direction of the Books of Fate, some unusual sacrifices were offered; amongst others a Gaulish man and woman and a Greek man and woman were buried alive in the Cattle Market, in a place walled with stone, which even before this time had been defiled with human victims, a sacrifice wholly alien to the Roman spirit.²⁹

Cannae was such a traumatic experience, in other words, that it forced the Romans to turn to foreign practices in order to make sense of the world. The practice of sacrificing in general represents an attempt by the sacrificing people to place whatever transgression they committed on the victim, then in the act of killing, the gods forgive the sin and the gods are pleased with the sacrifice.³⁰ During a time of a great crisis – in this instance, Cannae – the Romans sacrificed humans in their desperation to address the crisis. In the case of the Romans who sacrificed

27 Livy cit. 22.57.2-3. The Vestal Virgins kept the sacred flame of Vesta—the goddess of hearth and household—constantly lit in the temple of Vesta in the Forum in Rome. The Vestals were not to have sex in order to show their devotion to the goddess; if a Vestal Virgin engaged in sexual congress, she was buried alive while the man with whom she had had sex was scourged.

28 Livy cit. 22.57.5, in Foster, p. 385. See also Holt N. PARKER, Why Were the Vestals Virgins? Or the Chastity of Women and the Safety of the Roman State, *American Journal of Philology* 125 (2004), pp. 575-580, 586-590.

29 Livy cit. 22.57.6, in FOSTER, pp. 385-387; MACDONALD, cit., pp. 135-136.

30 See René GIRARD, *Things Hidden Since the Foundation of the World*, Stephen Bann and Michael METTEER (Trans), London: The Athlone Press, 1987, pp. 24-27 for the concept of transferring blame onto the sacrificial victim during sacrificial ritual.

two pairs of Greeks and Gauls, the Romans placed the blame of the Vestals breaking their vow of chastity on the outsiders whom the *decemviri* sacrificed, and not on the Roman people themselves.³¹ That the Romans were so traumatized after Cannae was not lost upon Ammianus.

That Ammianus used Cannae in his description of Adrianople demonstrates that the memory of the former had never died. The memory of the violence and fear that had affected the Roman people after Cannae survived the centuries when the Republic grew and evolved into an empire; it was the thread that linked the Roman people to their past, no matter how far back in the past an event had occurred.

When the history of a people is intimately linked with violence that is a part of that people's cultural memory, the only way in which that cultural memory could be recorded for posterity is by ordinary people actively discussing their experiences and passing these narratives to their children. Those children will pass the stories on and so forth.³² According to René Girard, in other words, "Mimetism is indeed the contagion which spreads throughout human relationships, and in principle it spares no one."³³ The Second Punic War affected every member of Roman society. Those people were the conduit by which the memory of the terror that Hannibal inflicted upon the Roman people was passed to the next generation until everyone was familiar with these stories when Livy composed his narrative in the first century CE.³⁴ By the late-fourth century CE Cannae had been so firmly

31 For the role of sacrifice in a time of mimetic crisis and the violations of society's mores during such a crisis in an effort to deflect the blame whatever deity that the society offended (e.g., as in the case of the Roman people adopting the foreign rite of human sacrifice), see GIRARD, cit., pp. 20, 41-42. For the importance of the sacrificial victim to come from outside the community, see 78: "The community belongs to the victim, but the victim does not belong to the community. Even when the victim does not appear in the guise of a stranger, it will be seen as coming or returning from the outside, especially returning to the outside at the moment when the community expels it. The fact that sacrificial victims, even when they are human, are chosen from outside the community suggests that the interpretation makes the victim exterior to the community." See also Rosenberger, cit., 368-370 for the Romans using Gauls as sacrificial victims due to the Romans' vestigial fear of the Gauls due to the Gallic Sack of Rome in 386 BCE. See also Bernhard GIESEN, *Triumph and Trauma*, Boulder, CO: Paradigm Publishers, 2004, pp. 46-48 for the concept of the outsider as bringing misfortune to the victim.

32 See ZERUBAVEL, cit., p. 7 for the oral transmission of cultural memory.

33 GIRARD, cit., p. 299.

34 For the function of cultural memory acting as a thread holding together the identity of a society, see ZERUBAVEL, 37-54. See Helena POHLANDT-McCORMICK, 'I Saw a Nightmare...':

implanted into Roman cultural memory, that Ammianus could use one word to describe the disaster of Adrianople to the Roman Empire: “Cannae.”

The Roman Empire of Ammianus was not the same as the empire of Livy’s time. Livy lived in a time when the empire was secure and life was unaffiliated by the horrors of Ammianus’s time; threats in the east from the Goths and the resurgent empire of the Persians, Ērānšahr.

Gallic Bravery and Thumbless Italians

The sieges of Amida and Nisibis by the Sasanian forces of *Šahanšah* (king of kings, analogous to “emperor”) Šābūhr II (r.309 CE-379 CE) were of particular importance to Ammianus, for he saw foreign armies marching with impunity across the eastern Roman frontier.³⁵ Amida in particular concerned Ammianus because of who he witnessed repulsing the Sasanian onslaught, the Gallic auxiliaries of the Roman army. When those Gallic auxiliaries at Amida saw the “throngs of wretches” suffering under the siege, they demanded from their commanders the opportunity to engage the Sasanians in battle while Roman soldiers stood frozen at the city gates.³⁶ Ammianus continued:

The Gauls faced them, relying on their strength of body and keeping their courage unshaken as long as they could, cut down their opponents with the sword, while a part of their own number were slain or wounded by the cloud of arrows flying from every side... When on the following day the slaughter was revealed, and among the corpses of the slain there were found grandees and satraps... And as because of this event a truce of three days was granted by common consent.³⁷

Violence and the Construction of Memory (Soweto, June 16, 1976), *History and Theory* 39, 4 (December 2000), pp. 23-44 for the way in which a people will form their own narratives of a traumatic event even when a government attempts to change the story. That is not to say that the Roman government manipulated the memory of the Second Punic War, but rather this article is useful for the fact that it highlights the methods in which a people will remember a traumatic event.

35 ROHRBACHER, cit., 17-19; GAVIN KELLY, *Ammianus Marcellinus: The Allusive Historian*, Cambridge, MA: Cambridge University Press, 2008, pp. 53-55.

36 Ammianus Marcellinus cit. 19.6.3, 497.

37 Ammianus Marcellinus cit. 19.6.9, 13, in ROLFE, pp. 499-503; POTTER, cit., pp. 504-505, who downplays the role of the Gallic auxiliaries in the defense of Amida. For a chronology of the siege of Amida and an explanation of the origins of the Gallic soldiers, see Matthews, cit, pp. 58-61, 65-66.

While the use of barbarian auxiliaries in the Roman military was not new at this point in Roman history,³⁸ it is noteworthy that Ammianus chose to write about the bravery of the Gallic troops at Amida while subtly criticizing the behavior of the regulars of the army, Roman citizens, those descendants of the grand armies of the Roman past. The actions of these Gallic auxiliaries did more against the Sasanians than regular Roman soldiers.

The best passage from Ammianus's work that suggests his unease with the Romans from his time is conveyed through the following, which indicates that his outlook on his world was bleak when he compared the Gauls to the inhabitants of Italy:

All ages are most fit for military service, and the old man marches out on a campaign with a courage equal to that of the man in the prime of his life; since his limbs are toughened by cold and constant toil, and he will make light of many formidable dangers. Nor does anyone of them, for dread of the service of Mars, cut off his thumbs as in Italy.³⁹

Compare Ammianus' portrayals of fourth-century Romans again to how Livy describes his contemporaries; note the polarities in each description of Roman character. Early in his history of Rome, Livy digressed and postulated in a thought experiment regarding who would win a war between the Romans and Alexander of Macedon. It is not surprising that Livy decided that the Romans would win this hypothetical conflict, but his reasoning is important because he again invoked the memory of Hannibal:

What soldier can match the Roman in entrenching? Who is better at enduring toil? Alexander would, if beaten in a single battle, have been beaten in the war; but what battle could have overthrown the Romans, whom Caudium could not overthrow, nor Cannae?... A thousand battle arrays more formidable than those of Alexander and the Macedonians have the Romans beaten off.⁴⁰

38 This phenomena of the later Roman Empire is a shift from the early era of the Principate. Roman commanders in the early Empire saw the benefit of using barbarian auxiliaries in conditions that were detrimental to the regular legions' style of combat, such as the different terrain the legions were used to fighting on, such as marshes. For more information, see Catherine M. GUILIVER, *Mons Graupius and the Role of Auxiliaries in Battle, Greece and Rome* 43, 1 (April 1996), pp. 54-57, 59-60, 67.

39 Ammianus Marcellinus cit. 15.12.3, in Rolfe, p. 197.

40 Livy cit. 9.19.9, in FOSTER, p. 239. See also Ruth MORELLO, *Livy's Alexander Digression (9.17-19): Counterfactuals and Apologetics, The Journal of Roman Studies* 92 (2002), pp. 62-85.

Livy's Romans could have crushed Alexander because Hannibal could not subjugate them after winning important battle after battle, including the all-important Battle of Cannae. Even when writing about the horrible aftermath of Cannae, Livy chose to highlight the bravery and strength of the Romans who had fought there. While the Carthaginians were searching the bodies of the dead, one body in particular made everyone pause: "What most drew the attention of all beholders was a Numidian who was dragged out alive from under a dead Roman, but with mutilated nose and ear; for the Roman, unable to hold a weapon in his hands, had expired in a frenzy of rage, while rending the other with his teeth."⁴¹ Even in violent death in a violent battle, according to Livy, could the proud and victorious Roman people still topple their enemies.

The Romans in Ammianus's time, however, were stupefied at the sight of Šābühr II's armies and cut off their thumbs to escape protecting the empire in military service. Ammianus clearly thought that when compared to the barbarian tribes that were protecting the empire, the Romans of his time were found wanting, if we are to accept wholeheartedly Ammianus' sentiments, which of course we cannot do; the reality on the ground is different. Despite Ammianus's morose sentiments, the Roman Empire was not in danger of falling to the barbarian horde.⁴² Julian (r. 360 CE-363 CE), whom Constantius II (r. 337 CE-361 CE) made Caesar (a sub-emperor) in the West, soundly defeated the Alamanni barbarians at the Battle of Strasbourg (357 CE),⁴³ reclaimed and restored forts built by Emperor Trajan (r. 98 CE-117 CE) across the Rhine,⁴⁴ and defeated the Franks.⁴⁵ Ammianus thus compared Julian's campaigns to Rome's victory over Carthage, "This memorable war, which in fact deserves to be compared with those against the Carthaginians... was achieved with very slight losses to the Roman commonwealth."⁴⁶

41 Livy cit. 22.51.9, in FOSTER, pp. 369-371. The Numidians were a people from North Africa that were allied with the Carthaginians; they made excellent cavalry and were the horsemen who destroyed the Roman cavalry at the Battle of Cannae.

42 Thomas HARRISON, *Templum multi totius: Ammianus and a Religious Ideal of Rome*, in Jan Willem DRIJVERS and David HUNT (Eds.), *The Late Roman World and its Historian: Interpreting Ammianus Marcellinus*, London and New York: Routledge, 1999, p. 165.

43 Ammianus Marcellinus cit. 16.12.62; POTTER, cit., 501-502; MATTHEWS, cit., 297-300.

44 Ammianus Marcellinus cit. 17.1.11.

45 Ammianus Marcellinus cit. 17.2.1-3; 8.1-4.

46 Ammianus Marcellinus cit. 17.1.14, in Rolfe, p. 311. For more on Julian's accomplish-

In an era in which he found many things to criticize, Ammianus found a reason to celebrate the success of a Roman emperor and invoked in his reader's mind the Roman victory over Hannibal.⁴⁷ Ammianus linked Julian's victories to the Romans crushing Hannibal centuries before, and Ammianus wanted to elevate Julian's position as a Roman leader to those Romans in the past who were victorious over Hannibal.⁴⁸ This excitement, however, was not meant to last.

Julian was killed in battle in a disastrous invasion of Ērānšahr in 363 CE, which resulted in the Sasanians occupying more Roman territory. Emperor Jovian (363 CE), Julian's successor, surrendered Nisibis to the Sasanians in exchange for safe passage out of Ērānšahr, which disgusted Ammianus and made him unfairly paint the emperor as weak.⁴⁹ Anyone with a strong sense of Roman identity during this time, like Ammianus, would have felt that their world was turning upside down, which is why Ammianus used Cannae as a way to impart the state of the empire.⁵⁰ The next author, however, lived in a different Roman Empire than the one of Ammianus; he had every reason to delve into Rome's past in order to make sense of his present.

A Flagging Roma and a New Scipio Turns the Tide

In the early fifth century CE, the poet Claudian (370 CE-408 CE) faced a world that would have sickened Ammianus. Constant rebellions were killing the already weakened Western Roman Empire. Rufinus, the regent for the eastern emperor Arcadius (r. 395-408 CE), sold positions of high stature,⁵¹ confiscated

ments against these groups, see Averil CAMERON, *The Later Roman Empire: AD 284-430*, Cambridge, MA: Harvard University Press, 1993, p. 134.

47 ROHRBACHER, cit., 33-34.

48 This assertion confirms recent scholarship on Ammianus and his depictions of events. Scholars such as Giuseppe Zecchini and Mehmet Yilmazata have recently asserted that despite the troubles of his age, Ammianus was an optimist who wanted the Roman Empire to overcome its tribulations like a phoenix rising from the ashes. For more, see YILMAZATA, cit., 32-33; Giuseppe ZECCHINI, *Storia della storiografia romana*, Editori Laterza, 2016, p. 239; and Noel LENSKI, *Initium mali Romano imperio: Contemporary Reactions to the Battle of Adrianople*, *Transactions of the American Philological Association (1974-)* 127 (1997), 162.

49 ROHRBACHER, cit., 33, 180, 208, 210.

50 ROHRBACHER, cit., 30.

51 Claudian *The First Book Against Rufinus* 3.179 Maurice PLATNAUER (Ed. and Trans.),

the property of others,⁵² and put those whose property he confiscated to death.⁵³ Claudian was aware that Rufinus' actions were damaging to the empire: "An empire won and kept at the expense of so much bloodshed, born from the countless lesser...one coward traitor overthrew in the twinkling of an eye."⁵⁴ Claudian's quote demonstrates that the Romans of his era were well aware that their world was declining; more importantly, the Romans of this era were aware that the toils that their ancestors endured to build the empire had been all for naught due to Rufinus' alleged crimes in the eastern empire.

While Rufinus was committing these deeds in the eastern empire, Gildo rebelled against the western empire at the behest of the eastern consul Eutropius in North Africa and endangered the grain supply of the western empire.⁵⁵ This threat, when coupled with Rufinus' mischief in the east, was too much for Claudian to bear. Claudian wrote of a personified Rome, *Roma*, whose hair was gray and who was emaciated with hunger, said to Jupiter:

Was it for this that I waged lamentable war with proud Carthage for so many years?... Is this my reward... for my losses on Cannae's field?... For naught my lands been laid waste, so many of my generals slain, the Carthaginian invader broken his way through the Alps, Hannibal approached my affrighted capital?... Has thrice-conquered Carthage fallen for Gildo's benefit? Was this the object of mourning Italy's thousand disasters, of centuries spent in war, of Fabius' and Marcellus' deeds of daring – that Gildo should heap him up riches?... Alas for our toil and those many deaths: the two Scipios have labored, it seems, to further Bocchus' native rule: Roman blood has given victory to the Moors.⁵⁶

Claudian Cambridge, MA: Harvard University, 1963.

52 Claudian cit. 3.190-193.

53 Claudian cit. 3.234-236.

54 Claudian *The Second Book Against Rufinus* 5.50-53, Maurice PLATNAUER (Ed. and Trans.), *Claudian*, Cambridge, MA: Harvard University, 1963, p. 63. For the alleged crimes of Rufinus, see Alan CAMERON, *Claudian: Poetry and Propaganda at the Court of Honorius*, Oxford, UK: Clarendon Press, 1970, pp. 61-83. Rufinus' transgressions must be taken with caution, for Claudian, writing as Stilicho's propagandist, had only three pieces of evidence to back up any wrongdoings that Rufinus, who before he was regent to Arcadius, might have committed. For Stilicho and Rufinus's rivalry, see 61; for Claudian's evidence, see 69.

55 CAMERON, cit., p. 93.

56 Claudian *The War Against Gildo, I* 15.76-95, Maurice PLATNAUER (Ed. and Trans.), *Claudian*, Cambridge, MA: Harvard University, 1963, p. 105; Michael ROBERTS, Rome Personified, Rome Epitomized: Representations of Rome in the Early Fifth Century, *American Journal of Philology* 122 (2001), pp. 535-536, especially 563: "The poets of the turn of

Claudian's statement suggests that he felt that rebellion was chipping away at the western empire and that the suffering that the Roman people endured during Hannibal's invasion of Italy was for nothing because the empire that their Roman ancestors paid for in blood was wasting away. All of the dead at Cannae – what did they die for? This question is a cry from the depths of Claudian's soul. The response, according to Claudian, based on his emotions and evocative language, is a resounding, "Nothing!" *Roma* (the city of Rome personified as a woman) lamented that the sacrifices of her citizens made in the centuries leading to the early fifth century CE were for naught and that the outsider, the Moor, the Carthaginian, the foreigner, was victorious over the glorious empire of the Romans.

Claudian and Ammianus are similar in their use of the memory of Cannae and the Second Punic War. They invoke both to convey to their readers the state of affairs of their times. When Claudian wrote about the Roman losses at Cannae, he wanted, like Ammianus with Adrianople, for his readers to understand the gravity of the situation. Claudian used the memory of Cannae in a manner similarly to Ammianus: to make his readers understand that the world was broken and that it would take someone strong enough like the Romans who faced Hannibal to set it into proper order.

The New Hannibal and Roma restored

During Claudian's time, the Visigothic warlord Alaric and his tribesmen were in the service of both the eastern and western Roman empires. Alaric was an adept commander who was denied the title of general (and with it the handsome pay) of both eastern and western courts and rose in rebellion and invaded Greece and Italy.⁵⁷ Stilicho, the regent of the boy-emperor in the west, Honorius (r. 393 CE-423 CE), was instrumental in denying Alaric's request.⁵⁸ The use of barbar-

the fourth century and the early fifth century return repeatedly to the image of Rome, metaphorically imagined as a queen or goddess, and metonymically represented by a series of historically and culturally charged locations."

57 Stephen MITCHELL, *A History of the Later Roman Empire: AD 284-641*, Hoboken: Wiley-Blackwell, 2015, pp. 95, 99; POTTER, cit., p. 528, Bryan WARD-PERKINS, *The Fall of Rome and the End of Civilization*, Oxford, UK: Oxford University Press, 2005, p. 23.

58 J. F. DRINKWATER, *The Usurpers Constantine III (407-411) and Jovinus (411-413)*, *Britannia* 29 (1998). pp. 271, 281. For more on Stilicho's attempts to use Alaric against barbarians and rebellions, especially Constantine III, see MITCHELL, cit., pp. 98-100.

ian troops had become more commonplace that Ammianus could have ever imagined. What would have shocked Ammianus more, however, was Claudian's praise of Stilicho, who was a Vandal.

Stilicho met Alaric in battle and repulsed the Visigoth. For the moment, the Italians seemed to have avoided disaster due to Stilicho's military acumen. Claudian was quick to praise Stilicho for defeating Alaric and lauded him for repulsing a man who was more of a threat than Hannibal:

The elder Scipio, who single-handed turned the Punic wars back from Italy's coast to their own home, fought not his battles unmindful of the Muse's art; poets were ever the hero's special care. For valor is always fain to seek alliance with the Muses that they may bear witness to her deeds... Therefore, whether to avenge his sire's death the young warrior brought into subjection the Spanish seas or embarked upon the Libyan wave his dreadful standards, resolved to break with sure spear the strength of Carthage, Ennius was ever at his side and in all his campaigns followed the trumpet's call into midst of the fray. Him after the battle the soldiers loved to hear sing, and the trooper, still dripping with blood, would applaud his verses. When Scipio had triumphed over either Carthage – over the one to avenge his sire, over the other his fatherland – and when at last disasters of a long war, he drove weeping Libya a captive before his chariot wheel... Thee, Stilicho, our new Scipio, conqueror of a second Hannibal more terrible than the first.⁵⁹

Claudian reminded his readers about Scipio Africanus, the man who defeated Hannibal, but reduced his accomplishments by introducing Stilicho as someone who defeated a second Hannibal. This is important because Scipio Africanus was a lauded figure in Roman history, so great that the astronomer Manilius wrote about what constituted the Milky Way Galaxy. According to Manilius, only exemplary Romans occupied the Milky Way's mass of stars, including Scipio, Hannibal's victor.⁶⁰

Moreover, Cicero, in his *De Re Publica* wrote that Scipio the Elder tells his adopted son, Scipio Africanus the Younger, to look to the stars of the Milky Way. It is here, in the starry heavens, where Scipio resides, that he tells his son where

59 Claudian *On Stilicho's Consulship II*, 23.1-22, Maurice PLATNAUER (Ed. and Trans.), *Claudian*, Cambridge, MA: Harvard University, 1963, pp. 39-41.

60 Manilius *Astronomica* 1.792, G. P. GOULD (Ed. and Trans.), *Astronomica*, Cambridge, MA: Harvard University Press, 1997.

his destiny lies.⁶¹ Manilius and Cicero suggested that, indeed, many Romans in the past remembered Scipio and his dedication to the Roman Republic.

Claudian used the memory of the Second Punic War as a way to stave off the decline of the Roman Empire in the west and elevated Stilicho as someone who defeated Alaric, who according to Claudian was more terrible than Hannibal. By turning Stilicho into a hero, Claudian reduced Stilicho into an absolute hero because the Romans of the early fifth century CE needed to cheer someone in a decaying world. According to Bernard Giesen, “In populist constructions of charisma, there is the insurmountable barrier between the charismatized hero, who has the word, and the audience that listens to him or her. In contrast to the hero, the audience can only cheer, confirm, and shout – it cannot argue and suggest, tell stories and command actions.”⁶² Stilicho, in other words, is the hero, and the audience of Claudian’s narrative must cheer on Stilicho as he destroys those who threaten Rome. The more that Claudian reduced Stilicho to an absolute hero, the more his audience, in theory, would identify with Stilicho.⁶³

Claudian further lionized Stilicho by writing that a rejuvenated *Roma* proclaimed, “Let... the Scipios, terror of Carthage, learn by one man’s help I have been rescued by a double danger and have recovered both Libya and the faces.”⁶⁴ This passage is important because it suggests that in an era in which the Romans thought that all of the toil that their ancestors endured to obtain an empire was for naught, Stilicho restored and thus re-legitimized the memory of Roman suffering and endurance during the Second Punic War by restoring Rome to its former glory when he defeated Gildo and repulsed Alaric.⁶⁵ Moreover, Stilicho, as noted above, was successful in driving Alaric out from Italy, and according to Claudian, Stilicho was more successful than the heroes of the Second Punic War because he defeated Alaric quicker than the Romans defeated Hannibal:

61 Cicero, Scipio’s Dream 16, in Clinton WALKER KEYES, (Ed. and Trans.), *De Re Publica, De Legibus*, Cambridge, MA: Harvard University Press, 2006.

62 GIESEN, cit., pp. 15-22, 80-84. See specifically 83-84.

63 Fredrick BARTH, Introduction, in Fredrick BARTH (Ed.), *Ethnic Groups and Boundaries*, Boston, MA: Waveland Press, 1969, pp. 18-19, 27-28.

64 Claudian cit. *On Stilicho’s Consulship*, II 22.383-385, in PLATNAUER, p. 31.

65 Gildo proved to be such a threat that Stilicho broke off his campaign against Alaric, who was marching across the eastern Empire. See Cameron, cit., pp. 88-9, 159-161; Emma BURRELL, A Re-Examination of Why Stilicho Abandoned His Pursuit of Alaric in 397, *Historia: Zeitschrift für Alte Geschichte* 53, 2 (2004), pp. 251-254.

Fabius was the first to stay by his slow struggles Hannibal's lightning rush; then Marcellus, meeting him in the open field, taught him defeat, but it was the valor of Scipio that drove him from the shores of Italy. In the case of our latest foe Stilicho succeeded in combining in himself the diverse skill of all these three; he broke their frenzy by delaying, vanquished them in battle and drove the vanquished host from Italy.⁶⁶

According to Claudian, Stilicho embodied all three characteristics of the heroes of the Second Punic War when he expelled Alaric from Italy. The Romans of the early fifth century CE considered Stilicho greater than the heroes of the Second Punic War because Stilicho was an amalgamation of them, but he was so while simultaneously restoring the empire that each of these men obtained when they faced Hannibal. Additionally, while Hannibal was able to march on Rome briefly during the Second Punic War, Stilicho prevented Alaric from even gazing upon Rome itself; such was Stilicho's brilliant generalship, in Claudian's mind.⁶⁷

In the early fifth century CE, even while using Hannibal as a reference point, the Roman psyche had finally supplanted the importance of the Second Punic War as an indicator of Roman greatness in a *milieu* of a decaying world. Claudian used Roman cultural memory of the Second Punic War as a weapon against the shrinking frontiers of civilization, anarchy, and barbarism. Claudian, however, died before he saw his hero's fall. Stilicho was assassinated, and a resurgent Alaric invaded Italy and sacked Rome in 410 CE.⁶⁸ The hope of a restorer of Rome that Claudian had wanted to instill in his readers' minds by banishing Cannae and the Second Punic War were for naught. The empire of those Romans were able to rally from the brink of annihilation at Cannae to defeat Hannibal at Zama was lost in the west for all time while the Eastern Roman Empire continued on for another thousand years.

What is important here, however, is that in a time when the Roman imperial

66 Claudian cit. *The Gothic War* 26.138-144, in PLATNAUER, p. 137; Michael DEWAR, Hannibal and Alaric in the Later Poems Claudian, *Mnemosyne* 47, 3 (June 1994), pp. 351, 368-370.

67 DEWAR, cit., pp. 363-364.

68 For Stilicho's assassination, see Zosimus cit. 5.34.1-5. For Stilicho's temporary expulsion of Alaric, see CAMERON, cit., pp. 180-182, 186. See also CAMERON, cit. *The Later Roman Empire*, pp. 148-149; WARD-PERKINS, cit., 25-27; and MITCHELL, cit., 100, for an explanation on the barbarian recruits in the Roman army, whom Stilicho recruited, who defected and fought for Alaric after Stilicho's assassination and the Roman government's pogrom of barbarians living within the western Empire.

government was shrinking, Ammianus and Claudian used the cultural memory of the Second Punic War to explain to their audiences how their world was collapsing. Claudian and Ammianus saw with horror what was happening around them and used the tools that were available to them, Cannae and the Second Punic War, to talk to their audiences. Claudian went further than Ammianus, because in his mind, Stilicho was more important than the heroes of the Second Punic War and supplanted them with the Vandal general; such is the outcome of a messy world and the malleability of memory, identity, and history.⁶⁹

BIBLIOGRAPHY

- BARTH (Ed.), Fredrick, *Ethnic Groups and Boundaries*, Boston, MA: Waveland Press, 1969.
- BROCKMEIER, Jens, Remembering and Forgetting: Narrative as Cultural Memory, *Culture and Psychology* 8, 15 (2002),
- BURRELL, Emma, A Re-Examination of Why Stilicho Abandoned His Pursuit of Alaric in 397, *Historia: Zeitschrift für Alte Geschichte* 53, 2 (2004),
- CAMERON, Alan, *Claudian: Poetry and Propaganda at the Court of Honorius*, Oxford, UK: Clarendon Press, 1970.
- CAMERON, Averil, *The Later Roman Empire: AD 284-430*, Cambridge, MA: Harvard University Press, 1993.
- DEWAR, Michael, Hannibal and Alaric in the Later Poems Claudian, *Mnemosyne* 47, 3 (June 1994),
- DRINKWATER, J. F., The Usurpers Constantine III (407-411) and Jovinus (411-413), *Britannia* 29 (1998),
- EYKHOLT, Mark, Aggression, Victimization, and Chinese Historiography of the Nanjing Massacre, in Joshua A. FOGEL (Ed.), *The Nanjing Massacre in History and Historiography*, Berkeley: University of California Press, 2000,
- FOSTER, B. O. (Trans.), Livy, *History of Rome* (1929; repr., Cambridge Harvard University Press, 2001.
- GIESEN, Bernhard, *Triumph and Trauma*, Boulder, CO: Paradigm Publishers, 2004.
- GILLIS, John R., Memory and Identity: The History of a Relationship, in John R. GILLIS

⁶⁹ John R. GILLIS, Memory and Identity: The History of a Relationship, in John R. GILLIS (Ed.), *Commemorations: The Politics of National Identity*, Princeton, NJ: Princeton University Press, 1994, pp. 4, 16.

- (Ed.), *Commemorations: The Politics of National Identity*, Princeton, NJ: Princeton University Press, 1994
- GIRARD, René, *Things Hidden Since the Foundation of the World*, Stephen Bann and Michael METTEER (Trans), London: The Athlone Press, 1987.
- GOOLD, G. P. (Ed. and Trans.), *Manilius Astronomica*, Cambridge, MA: Harvard University Press, 1997.
- GUILIVER, Catherine M., Mons Graupius and the Role of Auxiliaries in Battle, *Greece and Rome* 43, 1 (April 1996),
- HARRISON, Thomas, *Templum multi totius: Ammianus and a Religious Ideal of Rome*, in Jan Willem DRUIVERS and David HUNT (Eds.), *The Late Roman World and its Historian: Interpreting Ammianus Marcellinus*, London and New York: Routledge, 1999,
- JONES, A. H. M., *The Later Roman Empire 284-602: A Social and Economic Survey*, Norman: University of Oklahoma Press, 1964,
- KELLY, Gavin, *Ammianus Marcellinus: The Allusive Historian*, Cambridge, MA: Cambridge University Press, 2008.
- KER, Walter C. A., *Cicero Philippics*, Cambridge, MA: Harvard University Press, 1969.
- LENSKI, Noel, Initium mali Romano imperio: Contemporary Reactions to the Battle of Adrianople, *Transactions of the American Philological Association* (1974-) 127 (1997).
- MACDONALD, Eve, *Hannibal: A Hellenistic Life*, New Haven: Yale University Press, 2015.
- MATTHEWS, John, *The Roman Empire of Ammianus*, London: Duckworth, 1989.
- MITCHELL, Stephen, *A History of the Later Roman Empire: AD 284-641*, Hoboken: Wiley-Blackwell, 2015.
- MORELLO, Ruth, Livy's Alexander Digression (9.17-19): Counterfactuals and Apologetics, *The Journal of Roman Studies* 92 (2002), pp. 62-85.
- OLICK, Jeffrey K.; Joyce ROBBINS, Social Memory Studies: 'From Collective Memory' to the Historical Sociology of Mnemonic Practices, *Annual Review of Sociology* 24 (1998),
- PARKER, Holt N., Why Were the Vestals Virgins? Or the Chastity of Women and the Safety of the Roman State, *American Journal of Philology* 125 (2004),
- PLATNAUER, Maurice (Ed. and Trans.), *Claudian*, Cambridge, MA: Harvard University, 1963.
- POHLANDT-MCCORMICK, Helena, 'I Saw a Nightmare...': Violence and the Construction of Memory (Soweto, June 16, 1976), *History and Theory* 39, 4 (December 2000), pp. 23-44.
- POTTER, David S., *The Roman Empire at Bay: AD 180-395*, London: Routledge, 2004.
- RICOEUR, Paul, *Time and Narrative*, Kathleen McLAUGHLIN and David PELLAUER (Trans. and Ed.), *Time and Narrative*, 1, Chicago: University of Chicago Press, 1983.
- ROBERTS, Michael, Rome Personified, Rome Epitomized: Representations of Rome in the Early Fifth Century, *American Journal of Philology* 122 (2001),
- ROHRBACHER, David, *The Historians of Late Antiquity*, New York: Routledge, 2002.

- ROLFE, J. C. (Ed. and Trans.), *Ammianus Res Gestae*, Cambridge: Harvard University Press, 1958.
- ROSENBERGER, Veit, The Gallic Disaster, *The Classical World* 96, 4 (Summer, 2003), pp. 365-373.
- SARANTIS, Alexander, Waging War in Late Antiquity, in Alexander SARANTIS and Neil CHRISTIE (Eds.) *War and Warfare in Late Antiquity: Current Perspectives*, 8.2, Leiden, Boston, Köln: Brill, 2010, p. 61;
- SELLS, Michael, Religion, History, and Genocide in Bosnia-Herzegovina, in G. Scott DAVIS (Ed.), *Religion and the War Over Bosnia*, New York: Routledge, 1996, pp. 24-37.
- SPEIDEL, Michael P., The Slaughter of Gothic Hostages after Adrianople, *Hermes* 126, 4 (1998),
- TOYNBEE, Arnold, *Hannibal's Legacy: The Hannibalic War's Effects on Roman Life*, vol. 1, Oxford, UK: Oxford University Press, 1965
- WALKER KEYES, Clinton (Ed. and Trans.), *Cicero De Re Publica, De Legibus*, Cambridge, MA: Harvard University Press, 2006.
- WARD-PERKINS, Bryan, *The Fall of Rome and the End of Civilization*, Oxford, UK: Oxford University Press, 2005.
- YANG, Daqing, The Malleable and the Contested: The Nanjing Massacre in Postwar China and Japan, in T. FUJITANI, Geoffrey M. WHITE, and Lisa YONEYAMA (Eds.), *Perilous Memories: The Asia-Pacific War(s)*, Durham, NC: Duke University Press, 2001.
- YILMAZATA, Mehmet, Notes on the *Res Gestae* and Historiographical Views Towards the Battle of Adrianople (378 A.D.), *Journal of Ancient History and Archeology* 5.3 (2018).
- ZECCHINI, Giuseppe, *Storia della storiografia romana*, Laterza, Roma. 20124.
- ZERUBAVEL, Eviatar, *Time Maps: Collective Memory and the Social Shape of the Past*, Chicago: University of Chicago Press, 2003.
- ZOSIMUS, *A New History*, (Ed. and Trans.) Ronald T. RIDLEY, Sydney: Australian Association of Byzantine Studies, 1982.

The Legions of Cannae

The First Professional Army of the Roman Republic

by SAMUELE ROCCA

ABSTRACT. This article traces the evolution of the well-known *Legiones Cannenses* from a citizen army into a professional force, possibly the first in the history of the Roman army. I shall focus on three main aspects of this transformation. First, I shall deal with the split of the legionaries from civic life, in the wake of the battle of Cannae. The Roman senate in 215 BCE decided to strip the survivors of the battle of their civil rights and sent them to garrison Sicily. The decision of the Senate created a mercenary force, different from the rest of the Roman army. Then, I shall examine the peculiar commitment of the soldiers to some of the most important warlords, such as Marcellus, Scipio, and Flamininus, who in turn were in command of the *Legiones Cannenses* during the Second Punic War and the Second Macedonian War. The last topic discussed in this part are the changes in the tactical composition of the *Legiones Cannenses*, evident in the African campaign. By then, the tactical composition of the *Legiones Cannenses* looked very much akin to that of the Late Republican legions. The *cohors* had taken the place of the *manipulum* as the main tactical unit.

KEYWORDS: ROMAN REPUBLIC; CANNAE; CITIZEN ARMY; PROFESSIONAL ARMY; SCIPIO AFRICANUS.

THE CREATION OF A PROFESSIONAL FORCE

1.A. *The Split from Civic Life*

The soldiers who served in the *Legiones Cannenses* were Roman citizens. The Roman Republic, not differently from the Greek city states, possessed a citizen army. Each Roman citizen was obliged to serve for sixteen years, although, according to Polybius during the Second Punic War, citizens could serve for no less than twenty years. After sixteen years of military service, a citizen was considered *emeritus*. *Equites*, or citizens who served in the cavalry, however, served only for ten years. Roman citizens who served in the army, were divided in *iuniores* and *seniores*. *Iuniores* were the citizens called to

duty between the age of 17 till the age of 46, while *seniores* were older citizens, from the age of 46 till the age of 60 years old. After the age of 60, Roman citizens were exonerated from military service. Their enlistment, oath and training were not different from that of their fellow citizens.¹

Once the Senate passed the relative decree to decide how many men must be levied, the two consuls began the *dilectus* (in Latin selection) or levy. By the end of the second century BCE, each year were generally levied four legions, two for each consul. According to Polybius, first, the consuls appoint all the 24 tribunes, of whom 14 already had seen five years of military service and 10 had seen already ten years of service. The *dilectus* itself began when a red flag was raised on the Capitol to indicate the beginning of the levy. Then, all the citizens were called up and divided according to their tribe. Of all the citizens called up, however, were selected according to lots only the quantity necessary to form four legions. Afterwards, the 14 younger tribunes called the names of the citizens selected by lot and divided them in four groups as the four legions. Subsequently, the tribunes, or the junior officers, were assigned to the legions. At the same time that the *dilectus* was performed in Rome, the consuls sent a message to the Italic allies, or *socii*, requiring to levy a contingent. The local authorities administer the oath to the soldiers of the allied contingent.²

After the levy, all the citizens soldiers, by now each assigned to his own unit, or *legio*, took the oath of allegiance. This oath was symbolic because it represented for the citizen the transition between the civic environment with its laws to the military discipline, to which he was now subjected. The oath of allegiance to the Roman Republic was taken under the auspices of *Fides*, a goddess that embodied the virtue of good faith or trust. The idea of *fides* stood at the foundation of the Roman state. To the virtue of *fides* was associated the idea of *fas*, or what was right in the eyes of the gods. Once an agreement was made under the aegis of *fides*, it was perceived as *fas*, or right in the eyes of the gods. On the other hand,

-
- 1 See Polybius, Histories VI, 19. See Varro, Nonius, 523, 24. On the Legiones Cannenses, see Sandra PERE-NOGUES, «Note sur les legiones Cannenses : soldats oubliés de la deuxième guerre punique ?», Pallas 46, Mélanges Claude Domergue 1 (1997), pp. 121-130.
 - 2 See Polybius, Histories VI, 19-21. See Claude NICOLET, Le métier de citoyen dans la Rome républicaine, Gallimard, Paris 1976, pp. 133-140. See also Peter CONNOLLY, Greece and Rome at War, Greenhill Books, London 1981, p. 129. See also Gregory DALY, Cannae, the Experience of battle in the Second Punic War, Routledge, London 2005, pp. 49-54.

when the agreement was broken by one of the two parties, this was perceived not just as a breach of the agreement, but as an act *nefas*, or unjust in the eyes of the gods. The oath symbolized the obligation that the soldiers owed to the Roman Republic and the other way around as *fides* was always reciprocal. Therefore, when the Roman citizen soldiers were defeated at Cannæ, they broke the *fides* they owned through the oath of allegiance to the Roman Republic. More than that, they had done something *nefas* in front of gods, causing their displeasure, and, therefore, they had to be punished.³

Once in the army, the relationship between the Roman citizen and the state was modified by the needs of military discipline. The Roman citizens had a well-defined relationship with the Republic. This relationship was governed through the exercise of their duties and rights, even if these differed according to the social status of the citizen. However, once the Roman citizens became soldiers and part of the army, their civic rights were now altered by the needs of military discipline. In this process their civic identity shifted from that of individuals, each part of a social class, to that of a collective body, the Roman legion. Its internal framework differed from those of collective bodies, which they habitually confronted as citizens, such as the *comitia* or assemblies. Usually Roman soldiers were punished for their own misdemeanor, sometimes harshly with fustigation or even with death. However, collective punishment, such as decimation, was also enforced.

3 Some modern historians, such as Maurice Holleaux, accepts Livy's concept of *fides*, as standing behind the foreign policy of the Roman Republic, and therefore that the Romans always reacted, not acted, that their foreign policy developed under their enemies' coercion and constraint, and that, whenever possible, the Romans always tried to go back on their conquests. Therefore, the Romans resorted to war as their last choice, to uphold the broken *fides*, and to rebuild what is *fas*, or right in the eyes of the gods. This thesis had been lately proposed once more by Erich S. Gruen. On the other hand, other historians, such as Robert Harris, argue that the Roman Republic aimed from the beginning at conquest and developed an articulated imperialist policy of war and intervention. See E.S. GRUEN, "Polybius and Josephus on Rome", in J. Pastor, P. Stern, M. Mor (eds.), *Flavius Josephus, Interpretation and History, Supplements to the Journal for the Study of Judaism* 146, Brill, Leiden 2011, pp. 149-162. See also W. HARRIS, *War and Imperialism in Republican Rome: 327-70 B.C.*, Oxford University Press, Oxford 1985 and Maurice HOLLEAUX, *Rome, la Grèce et les monarchies hellénistiques au IIIe siècle avant J.-C. (273-205)*, E. de Bouccard, Paris 1935. On the concept of *fides*, see also Giovanni BRIZZI, *Storia di Roma. Dalle origini ad Azio, Pàtron, Bologna 2011*, passim; Giovanni BRIZZI, "Liv. XXIV, 46-47 e XXVI, 29-32: variazioni sul tema della *fides romana*", in *Carcopino, Cartagine e altri scritti*, Ozieri 1989, pp. 117-142.

The harsh discipline of the Roman army made a strong impression on Polybius, although he was well aware that it was no less severe than in the Hellenistic mercenary armies. However, the Greek statesman turned in historian was conscious that the strict discipline imposed on the citizen soldiers was one of the main foundations on which rested the victories achieved by the Roman Republic.⁴ Thus, the fact that these citizens were collectively punished because they had broken their oath of allegiance is nothing unusual in the history of the Roman Republic. What was unusual is that the Roman soldier, even if misbehaved, was never cast out from the society. On the contrary, even after a punishment, individual or collective, the soldiers remained members of the civil society. Yet, after the defeat of Cannae, the Roman senate in a *senatus consultum* hold in 215 BCE, around a year after the battle, established that the survivors of the battle should have to be punished for their behavior on the field as they had broken their oath of allegiance. As consequence, the soldiers who survived the battle, Roman citizens as well as the allied contingent, were completely cut off from Roman society and lost their status of citizen soldiers.

The *senatus consultum* can be reconstructed from indirect evidence. In the year 212 BCE, when Marcellus was in Sicily, the soldiers of the *Legiones Cannenses* sent him a petition. The soldiers asked to take parts in the military operations in Sicily.⁵ Although we cannot know if this letter was a real document used by Livy, maybe quoted by Polybius or by other earlier historians of the Second Punic War, or if the petition was just created by Livy with the purpose of adding more drama to his narrative, yet, it is possible to suggest a sketchy reconstruction of the *senatus consultum* hold three years earlier.

The *senatus consultum* could be divided in two parts, a first part that deals with the legal status of the commanding officers and a second part which deals with the legal status of the *equites* and the common soldiers. Accordingly, the commanding officers, the surviving consul Terentius Varo as well as the *tribuni militum*, the junior officers, were exonerated from any responsibility or mismanagement in the defeat. Both the consul as well as the tribunes could continue

4 See Polybius, Histories VI, 37-38.

5 See Livy, History of Rome XXV, 5-6. See for the translation is that of Daniel SPILLAN and Cyrus EDMONDS, Livy, History of Rome, Bohn's Classical Library, G. Bell and Sons, London 1850.

their *cursus honorum*, or career, undisturbed. In the petition one of the soldiers could bitterly complain that “for my own part, I, as a soldier, will never say a word of my commander, particularly when I know that he received the thanks of the senate for not having despaired of the state; and who has been continued in command through every year since his flight from Cannae.” Clearly the soldiers refer to Terentius Varro, the commander responsible for the disaster. Later in the petition, the soldiers could state to Marcellus that “we have heard that others also who survived that disaster, who were military tribunes, solicit and fill offices of honor, and have the command of provinces.”⁶

The decree does not state the punishment met by the *equites*, the soldiers who stemmed from the equestrian class. Possibly they shared the fate of the common soldier. Maybe, they were deprived of their state horses as punishment. Besides, their military service could have been lengthened. Each cavalryman was obliged to serve ten more years with a horse purchased at his own expenses.

It was the common soldiers who became the scapegoat of the defeat. The soldiers wrongly accused of cowardice in front of the enemy, as they complained in the petition, “but is there a man who can bring a charge of cowardice or running away against the army which fought at Cannae, where more than fifty thousand men fell”, were stripped of their civil rights and sent to Sicily in exile till the end of the war or till any Carthaginian army was in Italy. Livy clearly stated that there was “an understanding that they should not be brought home before the conclusion of the Carthaginian war.” Moreover, the soldiers were denied the possibility to face the enemy in battle and they could not be awarded any military decoration. As the soldiers wrote in their petition to Marcellus, stating their case, “now we are in a worse condition than those who were taken prisoners in the time of our fathers; for they only had their arms, the nature of their service, and the place where they might pitch their tents in the camp altered; all which, however, they got restored by one service rendered to the state, and by one successful battle. Not one of them was sent away into banishment; not one was deprived of the hope of completing the period of his service; in short, an enemy was assigned to them, fighting with whom they might at once terminate their life or their disgrace. We, to whom nothing can be objected, except that it is owing to us that any Roman soldier has survived the battle of Cannae, are removed far away, not only from

6 See Livy, History of Rome XXV, 5-6.

our country and Italy, but even from an enemy; where we may grow old in exile, where we can have no hope or opportunity of obliterating our disgrace, of appeasing the indignation of our countrymen, or, in short, of obtaining an honorable death.” Besides, as stated elsewhere by Livy, the soldiers forfeited their pay for a whole year.⁷ However, this also means that, from then onwards, the common soldiers would have received their pay. Thus, the legal status of the survivors of Cannae changed from that of citizen soldiers to that of mercenaries. They were paid, but they were not considered any more citizens.

Livy does not deal at length with the legal status of the allied soldiers who survived the battle, Latins and allies from colonies of Ardea, Nepotes, Sutrii, Alba, Carseoli, Sora, Suessa, Circeii, Sezia, Cales, Narnia and Interama. As the political system of these cities, especially the Latin cities and the colonies, mirrored that of Rome, there is no motivation to think that their fate would have been different. Probably, the common Italic soldiers shared the fate of the legionaries. On the other hand, as with their Roman counterparts, the Italic junior officers and cavalrymen were probably punished less harshly. However, the soldiers of the Italic contingent reacted differently from their Roman comrades. In 209 BCE the Italic contingent mutinied at Herdonea.⁸ Possibly because, they were afraid to antagonize their closest allies in a very difficult moment, the Senate reacted quickly and the mutinous Italic soldiers were sent home.

According to the Senate’s judgment, so well-illustrated by Livy, these soldiers did not stand and fought at the onslaught of Cannae and died as Romans, as it was expected by them, but fled away ignominiously from the fury of the enemy. They had broken the oath of allegiance and, therefore, they had to be punished. Moreover, because of their behavior they had lost the right to be considered full-fledged citizens of the Roman Republic. But this punishment was different from

7 “The senate decreed, the first day they deliberated in the Capitol, that double taxes should be imposed for that year, one moiety of which should be immediately levied, as a fund from which pay might be given forthwith to all the soldiers, except those who had been at Cannae.” See Livy, *History of Rome* XXIII, 31.

8 In 212 BCE the praetor Cnaeus Fulvius Flaccus was defeated with a loss of 16.000 outside Herdonea, when Hannibal repeated his trick from Trebia of concealing men behind enemy lines. See Livy, *History of Rome* XXV, 21-22 and XXVII, 7. See also John F. LAZENBY, *Hannibal’s War, A Military History of the Second Punic War*, Aris and Phillips, Warminster 1978, p. 174. On the mutiny see Livy, *History of Rome* XXVII, 9; ivy XXIX, 15, Livy XXIX, 24.

the one usually met by Roman legions in similar cases. This time, as they failed their fellow citizens, they had to be dramatically separated from the whole citizen's body and cast out from the civic society. And yet, on the other hand, the state gave to these soldiers a second chance to redeem themselves. This civic exile was reduced in terms of time and it was not definitive.

Probably cowardice was not the real issue. It was clear to everyone that someone had to pay for the defeat, "pour encourager les autres". On one hand, the culprits could not have been searched among the members of the senatorial class, nor the consul, nor the *tribuni militum*. Even if the officers were the real culprits, however their punishment would have exacerbated the division of the Roman political class in a delicate moment, when it was necessary its unity behind a common goal, the defeat of Hannibal. On the other hand, the legionaries, the common soldier, coming from the lower classes as well as the Italic allies were punished harshly because the punishment made clear that the war had to be fought till the bitter end. The lower classes were coerced to the policy pursued by the senate. It was a warning for all the other soldiers.

I.B. The Peculiar Commitment and Loyalty to the Warlords

One of the results of the *senatus consultum* was that it created a force of mercenaries, skilled and professional soldiers, more devoted and faithful to their commanders than to the Roman Republic. This is easy to explain. Once the survivors of Cannae had become a mercenary force, they were aware that their interests were best served by their commander on the field and not by the far away Republic that had in fact disavowed them. In fact, their commanders needed them not only to defeat the enemy, the primary purpose of the army, but also to advance their political interests. Thus, mutual interests bound the survivors of Cannae to their commanders. This bond, created first with Marcellus, was then extended first to Scipio the Younger and then to Flamininus. All these three warlords were imbued of Greek culture as well as of Hellenistic values, and molded themselves on the figure of Alexander the Great. Therefore, all these leaders were formed to the cult of the personality and on the image of absolute leadership, and thus, their politic prototype was quite different, if not in total opposition, to the traditional collectivistic values of the *patres conscripti* of the Roman Republic, such as Quintus Fabius Maximus and of course Cato the Elder. Hence, the soldiers

of the *Legiones Cannenses* established a new informal relationship of trust with their commanders. Although they still owed the oath of allegiance to the Roman Republic, however their *fides* or trust, was devolved to their own commanders, warlords imbued of Hellenistic values, alien to the spirit of Rome.

These legions, immediately after the defeat of Cannae, were handed over to Marcellus with the immediate purpose of defending the very city of Rome and keeping Hannibal at bay. Once the immediate danger to Rome was gone, the *Legiones Cannenses* were sent far away in exile to Sicily. Although the original purpose of their stay in the province of Sicily was to serve as garrison, the military developments brought the *Legiones Cannenses* once more under the orders of Marcellus. Notwithstanding a possible disaffection of some elements, the veterans of Cannae renewed the bond with the Claudian patrician. The well-bloodied veterans distinguished themselves in the siege of Leontini and in the well-known siege of Syracuse, in the last stage of the war in Sicily. It is worth of note that the Senate gave to Marcellus the possibility to use these units in the field, although the *patres conscripti* would have preferred to keep the *Legiones Cannenses* away from the battlefield. As these units were the most professional and trained at his disposition, and as the soldiers had already served under his command, Marcellus did not hesitate to avail himself of their services. But in so doing, he in fact forged a peculiar bond between himself, the warlord, and the soldiers under his command. Was the Senate aware of the risk that comported the creation of a peculiar close bond between one of the most successful Roman commanders and a bunch of soldiers, that were revealing their professionalism, but who were disaffected to the Republic? We cannot know, but, once the province was won back to Rome, Marcellus left the soldiers in Sicily. The premature death of the Roman warlord put an end to his bond with the *Legiones Cannenses*.

An analysis of the text of the petition sent by the soldiers to Marcellus can be used to explain the nature of the bond that united the soldiers to the warlord. First and foremost, the soldiers addressed the warlord as such, not as a representative of the Republic. Livy writes that “with the permission of Lentulus, these men sent the most distinguished of the cavalry and centurions, and a select body of the legionary infantry, as ambassadors to Marcellus, to his winter quarters.” Once admitted in the presence of the warlord, the soldiers read their petition. According to Livy the soldiers stated that “we should have approached you, Marcus Marcellus, when consul in Italy, as soon as that decree of the senate was passed respecting

us, which, though not unjust, was certainly severe, had we not hoped, that being sent into a province which was in a state of disorder in consequence of the death of its kings, to carry on an arduous war against the Sicilians and Carthaginians together, we should make atonement to the state by our blood and wounds....” The soldiers required from Marcellus only one thing, to fight against the enemy, to make atonement of their sins, spilling their blood and showing their prowess. They begged from the warlord to be given a chance to redeem themselves. While the soldiers did not complain that the decree of the senate was undeserved or unfair, this would have amounted to mutiny, they, however asked from Marcellus to fight under his direct command. In exchange for Marcellus’s protection, the soldiers would give their best. The soldiers wanted to establish a personal bond with the warlord. The soldiers in their petition were quite explicit, “and yet, for what fault of ours, conscript fathers, did you then, or do you now, feel displeasure towards us; for when I look upon you, Marcus Marcellus, I seem to behold both the consuls and the whole body of the senate; and had you been our consul at Cannae, a better fate would have attended the state as well as ourselves.” They put their trust in Marcellus, they offer their *fides*. The Roman warlord, who was in sheer need for experienced troops, accepted.⁹

After the war in Sicily, the *Legiones Cannenses* passed once more a long period garrisoning Sicily, with their moral at the lowest ebb. But then, once again, the veterans of Cannae had a further opportunity to stand out as one of the crack units of the Roman Republic. Publius Cornelius Scipio the younger, elected consul, was sent to his province, Sicily. As Marcellus previously, also Publius Cornelius Scipio had forged a personal bond with some of the veterans of Cannae. Once we consider the bond that united the *Legiones Cannenses* to Scipio, it is worthwhile to remember that Scipio was the first warlord that created a formal bond with his men. In 209 BCE, Publius Cornelius Scipio the Younger, after the conquest of Carthage, allowed his own soldiers to sack the city. Polybius, a keen observer, narrates how the Romans painstakingly collected the plunder ransacked during the sack of the city and distributed it back among the soldiers. Polybius does not state it, but one of the most important consequences of successful plundering and its successive redistribution, was the creation of a close personal bond between the commander and his soldiers. While the soldiers provided the commander

9 See Livy, History of Rome XXV, 6.

through their efforts with victory and honor, which brought with it political primacy, the commander let his soldier collect the plunder, enriching them. There was no law, which obliged him to hand off the bounty to the *aerarium*. It is no coincidence that Livy states that Scipio soon afterwards was acclaimed *imperator* by his own soldiers. Because of “morale and politics”, this was the wisest thing to do. Therefore, once a military commander distributed the plunder between his own soldiers, he would have created a closer bond with his soldiers. Once back to civic life, they could or would back their former commander as his *clientes*.¹⁰ Scipio, who campaigned in Africa had not too much plunder to offer to the survivors of Cannae, but he could, and he indeed offered, to his soldiers, turned in his *clientes* once back to civic life, not just a pardon, but also the allotment of lands.

In fact, the ambitious patrician was probably one of the military tribunes of the two original legions, then, under the command of his father.¹¹ The relationship between Scipio and his soldiers, as the bond that tied him closely to some of the veterans, which was extended to all the penal units, was peculiar. On one hand, this bond mirrored the traditional relationship between the *patronus* and his *clientes*. Thus, after the war in Africa, Scipio would do his best to distribute allotments of land to the veterans of the *Legiones Cannenses*, exactly as a *patronus* would have took care of his *clientes*. In turn the soldiers would or could have supported Scipio’s political ambitions. However, as the veterans of Cannae were outcasts and not Roman citizens, the bond between the warlord and its soldiers transcended the relationship that a Roman commander had with the citizen soldiers under his command. The close association between Scipio and the veterans of Cannae was quite analogous to that the Hellenistic warlords, such as Antigonus

10 See Polybius, *Histories* X, 15-16; see also Livy, *History of Rome* XXVII.19. See als Erich S. GRUEN, *The Hellenistic World and the Coming of Rome* I-II, University of California Press, Berkeley (Cal.) 1984, pp. 289, 290-291, 348. On the distribution of bounty, see Israel SHATZMAN, “The Roman General’s Authority over Booty”, *Historia* 21, 1972, pp. 177-205; According to Shatzman, holders of *imperium* acted lawfully and legitimately when they took the booty for themselves, the *manubiae*. Besides, there is no unambiguous case of *de peculatu* on the seizure of booty. Last but not least, Roman generals were free to decide how to divide the booty, and if share it with their soldiers. See also Ferdinando BONA, “Sul concetto di *manubiae* e sulla responsabilità del magistrato in ordine alla preda”, *Studia et Documenta Historiae Iuris* 26, 1960, pp. 105-175.

11 On the young Scipio during the battle of Ticinus, see Polybius, *Histories* X, 3-5; On Scipio at Cannae, see Livy, *History of Rome* XXII, 53.

Monophtalmus or Hannibal, had with the mercenaries under their command.¹²

The *Legiones Cannenses* fought successfully with Scipio at Zama. Once back in Italy, Scipio was partial successful in settling the Cannae's veterans in the most fertile lands of Italy. More than that, Scipio quashed the *senatus consultum* that had established the *Legiones Cannenses* more than fourteen years earlier, bringing the veterans back to the citizen body. Brizzi, emphasizes that even before the African campaign, Scipio did his best to send home the oldest of the veterans coming from the *Legiones Cannenses*. Scipio had a special legislation passed by the senate and he personally supervised the distribution of land allotments in Apulia and Samnium to his veterans.¹³ These lands had been confiscated to the original Samnite and Apulian owners, as they had switched their allegiance from the Roman Republic to its enemy, Hannibal. Some of the *decemviri*, appointed in 201 BCE to assign land to Scipio African's veterans were probably among his close collaborators. The allotment of lands to veterans was an old established custom in the Roman Republic. However, this time Scipio followed a new pattern, very different from that instituted in the past. For the first time, it was the victorious general who settled his soldiers through his preponderant influence in the Senate and on the Roman political scene, and not the Senate as a body that took the decisions. Thus, the Senate was no more seen as the main actor in the allotment of lands, but only as a passive bystander, whose only task was to give his passive acquiescence. These lands were seen as the legitimate bounty that the victorious generals could distribute after his victory to his own faithful soldiers. The veterans of Cannae were grateful not to the Senate that had revoked their citizenship and had took away their civic rights but to the warlord who gave them back not just the lost civil rights but also land parcels that would help them to start

12 On Antigonus Monophtalmus, see Richard A. BILLOWS, *Antigonos the One-Eyed and the Creation of the Hellenistic State*, Berkeley (Cal.), University of California Press, 1997, pp. 155-156. According to Billows, Antigonus in 315 BCE was not just the wealthiest and most powerful of the dynasts, but he also possessed the best military and administrative record. He was alone among the Diadochs, who could aspire to renew Alexander's kingship. In fact, Antigonus created the Hellenistic state. The king and his army took the place of the polis and its citizens as the main element that expressed the concept of state.

13 See Livy, *History of Rome XXXI*, 4. See Toynbee, *Hannibal's Legacy*, p. 647. On Scipio, see Howard H. SCULLARD, *Scipio Africanus, Soldier and Politician*, Cornell University Press, Ithaca 1970, pp. 111-115. See also Giovanni BRIZZI, *Scipione e Annibale, La guerra per salvare Roma*, Laterza, Bari 2009, p. 151. See also Gastone BRECCIA, *Scipione l'Africano. L'invincibile che rese grande Roma*, Salerno Editrice, Roma 2007.

a new life. The Cannae's veterans were well aware that they owned these lands to Scipio, and of course their best interest was to continue to serve their *patronus* as faithful *clientes*. This close relationship between the Scipio, the victorious commander, and his veterans, the *Legiones Cannenses*, reflected the more later settlement of veterans of Marius and Sulla, as well as those of Pompey and Julius Caesar, and of course the well-known veteran's settlement of Augustus in Italy on confiscated land after Philippi and Naulochos.¹⁴

Once the Roman Republic was entangled with Philip V of Macedonia in a new conflict, the Second Macedonian War, part of the veterans, possibly those who did not receive any land allotment presented themselves as volunteers, becoming the core of the army levied by the consul Publius Sulpicius Galba Maximus in 200 BCE. According to Livy, less than a year after they arrived in Macedonia, the first group of veterans, circa 2000, mutinied. The soldiers complained that they did not had given their consent to further military service and that they had been embarked by the military tribunes against their will. Once these mutual obligations were not met, the soldiers mutinied. This behavior, almost unknown during the Middle Republic, characterized the Roman armies of the Late Republic, which more than once mutinied to their commanders, with the hope of negotiating better terms. The consul replied that their demand for discharge deemed to be right, and he promised to write to the Senate. Possibly, Sulpicius Galba, their commander, who was not related to Scipio and his political group, was not very empathetic to the veterans. However, his colleague, the consul Publius Villius Tappulus, closely associated to Scipio, immediately capitulated. The soldiers, then, were put, first under the command of Publius Villius Tappulus, consul in 199 BCE, together with Lucius Cornelius Lentulus, and then Titus Quinctius Flaminius, consul in 198 BCE with and Sextus Aelius Paetus Catus. Apparently, it is quite puzzling how the veterans of Cannae, who had established a strong personal bond first with Marcellus and then with Scipio, were sent to fight in the Roman army

14 See on the settlements of veterans in the Late Republic Erich S. GRUEN, *The Last Generation of the Roman Republic*, University of California Press, Berkeley (Cal.) 1995, mainly pp. 10, 37, 378, 387-404, 501. See also Patricia SOUTHERN, *Augustus, Roman Imperial Biographies*, Routledge, London and New York, 1998, p. 66-67 on Philippi, p. 87 on Naulochos. See also note on p. 226 with bibliography. See also Lawrence KEPPIE, *Colonization and Veteran settlement in Italy, 47-14 B.C.*, The British School at Rome, London 1983.

under the command of Flamininus. But then, Flamininus was a close friend and a political partner of Scipio the Younger. In fact, two of the *decemviri*, who were appointed in 201 BCE to assign land to the African veterans were Publius Villius Tappulus and T. Quintius Flamininus. We do not know if the veterans of Cannae established a peculiar bond also with Flamininus, but a few thousands served till the end of the campaign.¹⁵

1.C. The Evolution and Changing of the Tactical Composition of the Legions

At Cannae the Romans fielded an army of eight legions and an allied contingent. According to Goldsworthy, the legions that were present at Cannae were the four legions commanded by Fabius Maximus, the 14th, 15th, 16th, and 17th and the four new legions levied by the two consuls at the beginning of the year, the 18th, 19th, 20th, and 21th. Yet this possibility raises a problem as all these units had no battle experience whatsoever. Therefore, another possibility is that the legions which took part in the battle were legions which had previous battle experience. These would have been the two legions, the 1st and the 2nd, levied by the consul Publius Cornelius Scipio in 218 BCE, which took part in the battles of Ticino and Trebbia. Two more legions were the 12th and the 13th legions, levied by the consul Gnaeus Servilius Geminus in 217 BCE. The four more legions, the 14th, 15th, 16th, and 17th, levied by the *dictator* Fabius Maximus, although had no experience in pitched battle however took part in various clashes. The Italic contingent included soldiers stemming from Latin and Roman colonies, Ardea, Nepotes, Sutrii, Alba, Carseoli, Sora, Suessa, Circeii, Sezia, Cales, Narnia and Interama.¹⁶

15 On Flamininus and Scipio see Édouard WILL, *Histoire politique du monde hellénistique*, 323-30 av. J.-C., Paris, Points 2003, p. 154. See also Ernst BADIEN, "The family and early career of T. Quinctius Flamininus, *Journal of Roman Studies* 61, 1971, pp. 102-111, John BRISCOE, "Flamininus and Roman Politics, 200-189 B. C.", *Latomus* 31, 1972, pp. 22-53, Filippo CASSOLA, *I gruppi politici romani nel III secolo a. C.*, Università degli Studi di Trieste, Istituto di storia antica, 2, Istituto di Storia antica, Trieste 1962, and "La politica di Flaminino e gli Scipioni", *Labeo*, 1960, pp. 105-130. See on the battle of Cynoscephalae, Polybius, *Histories* XVIII, 18-27, Livy, *History of Rome*, XXXIII, 3-10, Plutarch, *Life of Flamininus* 8. See also CONNOLLY, *Greece and Rome at War*, pp. 205-207.

16 On the legions that fought at Cannae, see Polybius, *Histories* III, 107 and Livy, *History of*

According to ancient sources, Polybius and Livy, the two consuls decided to reinforce the legions, bringing the number of men for each legion from 4000 infantrymen and 200 horsemen to 5000 infantrymen and 300 cavalrymen. Possibly these soldiers stemmed from the four new legions levied in 216 BCE, the 18th, 19th, 20th, and 21th. This episode can point to the fact that four of the eight legions present at Cannae would have been the 1st, the 2nd, the 3rd, and the 4th, well under strength after all the unrelenting fighting and lacking cavalry. The new reinforcements, a fifth of the soldiers, probably had no time to integrate between the veterans, and were completely inexperienced.¹⁷

Polybius states that the Roman army at Cannae numbered 80.000 infantrymen, of whom 10.000 made up the strategic reserve and served as garrison in the camps, and more than 6000 served as cavalrymen. Of these, the Romans fielded eight legions, circa 40.000 Roman soldiers and at least 2.000 cavalrymen. Once we consider the allies, whose contingents often made up half of the Roman army, we can only make guesses. The allies would probably have fielded no more than 32.000 infantrymen, as nor Polybius nor Livy do state that their contingent was strengthened. On the other hand, the cavalry contingents of the was bigger than that of the Romans, maybe 4000 cavalrymen, as Polybius states that the Roman army included slightly more than 6000 cavalrymen. Modern scholarship is still quite divided on the total number of the Roman army at Cannae. Brunt, for example argues that the 10.000 new recruits sent to reinforce the Roman army, in fact came not just from the Roman army but also from the allied contingent. Other scholars, such as Dorey and Dudley had posited that, giving all the uncertainties, the Roman army was between 45.000 and 60.000 strong.¹⁸

Rome XXII, 36. On the Italic contingent, see Livy, *History of Rome* XXVII, 9. See Adrian GOLDSWORTHY, *The Fall of Carthage, The Punic Wars 265-146 BC*, Cassell Military Paperbacks, London 2003, pp. 198-200. See DALY, *Cannae, the Experience of battle in the Second Punic War*, pp. 49-54, 64-79.

17 See Polybius, *Histories* III, 107 and Livy, *History of Rome* XXII, 36. See CONNOLLY, *Greece and Rome at War*, p. 183 and See GOLDSWORTHY, *The Fall of Carthage*, p. 198.

18 See Polybius, *Histories* III, 113. See DALY, *Cannae, the Experience of battle in the Second Punic War*, pp. 25-27, 157-163. See Thomas A. DOREY and Donald R. DUDLEY, *Rome against Carthage, A History of the Punic Wars*, Seeker and Warburg, London 1972, p. 63. On the Italic contingent, see Virgilio ILARI, *Gli Italici nelle strutture militar romane*, Università di Roma, Pubblicazioni dell'Istituto di Diritto Romano e dei Diritti dell'Oriente Mediterraneo, 49, A. Giuffrè Editore, Milano 1974. See also Michael J. TAYLOR, "The Evolution of the Manipular Legion in the Early Republic", *Historia* 69, 2020, pp. 28-56.

The Roman legions that fought at Cannae presented a tactical composition, an armament and equipment identical to that of all the other legions towards the end of the second century BCE, the manipular legion. Thus, the appearance and tactical composition of the legions that fought at Cannae mirrored that of the manipular legion of the Second Punic War as described by Polybius and by Livy. First it shall be useful to describe the manipular legion, that till the battle of Cannae, was the framework of the eight legions who took part in the fatidic clash. According to Livy, the typical legion of the Second Punic War, includes 4000 infantrymen and 300 cavalrymen. According to Polybius, however, a Roman legion numbered generally 4200 infantrymen and 300 cavalrymen.¹⁹ The manipular legion was essentially an infantry unit reinforced by a small unit of cavalry. The infantry was divided in light troops and heavy infantry. The light troops or *velites* fought as skirmishers. In a legion there were 1200 *velites*. However, most of the soldiers, 3000, ought to be classed as heavy infantry, dived in three lines, the *triplex acies*. Of these, the youngest 1200, or *hastati*, formed the first line, those older, the *principes*, formed the second line, and the veterans or *triarii*, 600 in a legion, formed the third line. The main tactic subdivision of the Roman legion in this period was the *manipulum*. A legion was divided in 30 *manipula*. Each *manipulum* was composed by 120 men heavy armed (*hastati* and *principes*), and circa 50-60 light armed *velites*, that brought the total strength of a *manipulum* to 180 men. However, a *manipulum* of *triarii* was composed by 60 men and 40 *velites*. It seems that the main difference in the armament between the *hastati* and *principes*, on one hand, and the *triarii*, on the other hand, is that while both were defended by the large convex oval *scutum*, and had the *gladius*, the sword, the *hastati* and *principes* were defended by a bronze pectoral and were armed with the *pilum*, the *triarii* were defended by the chain mail body armor of Celtic origin, and they were armed with the *hasta*, or spear. The 300 cavalrymen, present in a legion, were divided in 10 *turmae*, each composed of 30 men, divided in 3 *decuriae*, commanded by a *decurio*, seconded by an *optio*. The *socii*, or allies' contingents had a similar organization to that of the Roman legion. Thus, each contingent consisted in 4200 infantrymen divided in 30 *manipula*. However, Polybius emphasizes that the allies had 900 cavalrymen divided in 30 *turmae*, or thrice the number of cavalrymen in a Roman legion. The hierarchy of command

19 See Livy, History of Rome XXI, 17 and Polybius, Histories VI, 20.

started with the consul, who commanded two legions and the correspondent allied contingent. The legion itself was commanded by six *tribuni militum*, who were, irrespective of their age, the senior officers. The *tribuni* selected the junior officer. Thus, for each *manipulum*, an officer, the *centurio prior*, was selected. This officer in turn chose as subordinate another officer, the *centurio posterior*. The only centurion who was considered as senior officer was the first centurion of the first *manipulum* of the *triarii*, or *primus pilus*, who sat in council with the *tribuni*. Centurions also appointed for each manipule two rearguard officers or *optio*. Other officers were the *signifer*, or standard bearer, *cornicen*, or musician, and the *tesserarius*, who distributed the daily corvées.

The tactic followed was quite simple, to attack, smash through the center of the enemy flanks, and put them to flight as quickly as possible. First the legion was drawn up in three lines, *hastati*, *principes*, and *triarii*, with the *velites* in the front. The three lines of heavy infantry were drawn as on a checkerboard, leaving gaps between the *manipula*. The *velites*, who opened the fight, distracted the enemy with constant throws of darts, covering the maneuvers of the Roman heavy infantry behind them. Once the *velites* had destabilized the enemy front, they withdrew from the battlefield, taking their place behind the three lines of heavy infantry, the *hastati*, *principes* and *triarii*, turning around the flanks of the formation, thus avoiding any disruption. The *velites* were followed by the *hastati*. These, once closed the gaps between the *manipula*, advanced towards the enemy lines with a rhythmic step. When the distance narrowed to around 15 meters, each successive line of *hastati* had to throw their respective two *pila*, or javelins, then draw the sword, or *gladius*, and run, charging the enemy lines. If the *hastati* were unable to defeat the enemy, they retreated at a slow pace. The *principes* opened the gaps between the *manipula*, allowing the *hastati* to reform their lines with opened gaps between the *manipula* behind them. If even the *principes* fought without much success, they would retreat. Then, or the *principes* would have changed their place with the *hastati*, or they would form on two lines, in a formation without gaps, where a *manipulum* of *hastati* would have been flanked by a *manipulum* of *principes*. Then, if the attack was still unsuccessful, the *hastati* and the *principes*, would retreat behind the *manipula* of *triarii*, who would close the ranks and, in a single uninterrupted array, throwing themselves on the enemy. The *triarii*, the veterans, were also used to prevent the two previous lines from withdrawing without having received the necessary authorization. According to

some scholars, the Roman order in battle was on two lines, *duplex acies*, with a third line used as a reserve.²⁰

Ancient sources give a dramatic account of the aftermath of the battle of Cannae. Polybius narrates that no less than 70.000 Roman and allied soldiers were killed, and no less than 10.000 infantrymen were captured fighting. Only 3000 infantrymen successfully escaped to the neighboring towns. According to Livy, whose figures are more convincing, 45.000 infantrymen and 2.700 cavalrymen were killed, 19.300 were captured, while 14.550 escaped. According to Lazenby, as the survivors of the battle were formed in two legions, the number given by Livy, 14.550, is the one generally accepted by most scholars. Thus, the 14.550 men who survived the battle included the Roman as well as the allied contingent, roughly half and half. Not all scholars agree. According to Caven there were 10.000/15.000 survivors.²¹ Thus, after the battle of Cannae, the survivors were organized in two legions, possibly keeping the same tactical formation. In the aftermath of the desertion of Capua these two legions, together with a legion made of sailors, were put under the command of Marcellus and sent to the Casilinum area at Suessula, where he was joined by an army commanded by the *dictator* Marcus Junius Pera. Marcellus had the task of relieving Nola. His army successfully skirmished in front of the walls of Nola. Then, Marcellus successful retired for winter quarters at Suessula. For the first time the two legions had fought, quite successfully, under the command of Marcellus.²²

20 See CONNOLLY, *Greece and Rome at War*, pp. 129-142. See also DALY, *Cannae, the Experience of battle in the Second Punic War*, pp. 54-63 on the organization of the manipular legion, and pp. 64-76 on the armament of the legions, and pp. 76-79 on the allies. See also Giovanni BRIZZI, "I manliana imperia e le riforme manipolari: l'esercito romano fra ferocia e disciplina", *Sileno* 16, 1990, pp. 185-206; TAYLOR, "The Evolution of the Manipular Legion in the Early Republic", pp. 28-56; Jon E. LENDON, *Soldiers and Ghosts: A History of Battle in Classical Antiquity*, Yale University Press, New York (N.Y.) – London 2005, pp. 427-429..

21 See Polybius, *Histories* III, 117 and Livy, *History of Rome* XXII, 49, 50-56. See DALY, *Cannae, the Experience of battle in the Second Punic War*, pp. 201-202. See also LAZENBY, *Hannibal's War*, pp. 84-85. See CONNOLLY, *Greece and Rome at War*, p. 188. See for a different opinion GOLDSWORTHY, *The Fall of Carthage*, pp. 213-214 on the Roman losses at Cannae. See Brian CAVEN, *The Punic Wars*, London, Weidenfeld and Nicholson 1980, p. 152. See also Giovanni BRIZZI, *Canne, la sconfitta che fece vincere Roma*, Il Mulino, Bologna 2016.

22 See Livy, *History of Rome* XXIII, 2-10, 16. See LAZENBY, *Hannibal's War*, p. 91.

Then, in the aftermath of the *senatus consultum*, the two legions as well as the Italic contingent, were sent to Sicily in garrison duty under the command of the *praetor* Appius Claudius Pulcher.²³ There, the two units were used in siege war, first at Leontini, and then at Syracuse. Possibly in this period, the *hastati* and the *principes* would have adopted heavier armor taken from the enemy to get better protection during the sieges. Besides, as time went by, the younger *velites*, by now less and less young, and thus, unable to perform their task of skirmishers, could have entered in the ranks of the heavy infantry. Till the African campaign, no replacements joined the two units. After the end of the hostilities in 210 BCE, the *Legiones Cannenses* continued to garrison Sicily till 205 BCE. Two episodes ought to be recorded. First the amalgamation of the *Legiones Cannenses* with the survivors of Herdonea. This was an additional group of soldiers that had misbehaved on the battlefield. They were sent as reinforcement to the *Legiones Cannenses*, probably to replenish their ranks after all the fighting in Sicily. Then, there was the mutiny of the Italic contingent. The consuls decided to send immediately the mutineers back home, although probably most of the soldiers of the Italic contingent, who did not take part in the mutiny, remained in Sicily, sharing the fate of the *Legiones Cannenses*.²⁴

The situation of the *Legiones Cannenses* changed dramatically at the beginning of 205 BCE. Publius Scipio, the newly elected consul wished to bring the war to Africa. The Senate assigned him Sicily as province. However, the senate, possibly fearful and jealous of the young warlord, did not allocate any soldiers to Scipio. Instead, the senate gave to Scipio the permission to choose volunteers for his expedition. As Livy does not mention any legion levied in the year 205 BCE, it is probable that by then, the Roman war effort was exhausted, and no more manpower was available. As soon as Scipio reached Sicily, he addressed the two *Legiones Cannenses*, garrisoned in Sicily, offering to the soldiers to take part in the military operations in Africa. Scipio was not only giving the soldiers a possibility to redeem themselves, but maybe, something more, a way back to civil life. Livy states that Scipio, once he inspected the legions, chose the soldiers

23 Livy, *History of Rome* XXIII, 31.

24 See on the amalgamation with the survivors of Herdonea, Livy, *History of Rome* XXV, 21-22 and XXVII, 7. See also LAZENBY, *Hannibal's War*, p. 174. See on the mutiny of the Italian contingent, Livy, *History of Rome* XXVII, 9; XXIX, 15; XXIX, 24. See LAZENBY, *Hannibal's War*, p. 172.

that already fought under Marcellus, because they had a better military discipline and because they already had experience in besieging cities as Syracuse.²⁵ Scipio managed every effort to convince the veterans of *Legiones Cannenses* to join him. The two legions were now under the command of the praetor M. Pomponius Matho, to whom the province of Sicily had been allocated by the senate in 204 B.C.E., so Scipio, to whom the command was prorogated, had to ask for his permission to bring the unit to Africa. Possibly the senate was aware that the two legions were on one hand disaffected to the Republic and on the other hand ready to forge a bond with a warlord, who, in the aftermath of his victory, could have taken care of them. No matter what, there is a general agreement among scholars, such as Brunt, Caven, De Sanctis, that the two legions that followed Scipio in Africa were the *Legiones Cannenses*.²⁶ Yet, although the *Legiones Cannenses* were the bulk of the Roman army, very important was the Italic contribution. Circa 7000 volunteers, who came from Italic cities and populations, followed Scipio in Sicily, and then in Africa. Also, the Italic allies paid the funds to create the war fleet necessary for the expedition to Africa.²⁷

Livy reports various and conflicting information on Scipio's total strength. According to one of the sources, the army under the command of Scipio numbered 10.000 infantrymen and 2200 cavalrymen. On the other hand, according to a second source, Scipio's army amounted to 16.000 infantrymen and 1600 cavalrymen. According to a third source Scipio's army totaled 35.000 men. The numbers given by Livy are quite puzzling. Thus, the first two sources can only refer to the *Legiones Cannenses*, although the high number of cavalrymen is puzzling. Possibly, the Italic *socii* contributed a large number of cavalrymen. The second source points to an army, of which half was composed by Roman soldiers, the *Legiones Cannenses*, and half by the Italic allies. However, in this case the Italic allies did not provide a strong cavalry contingent. The third source, possibly the more plausible of the three, refers to the composition of the Roman army be-

25 See Livy, History of Rome XXIX, 1.

26 Livy, History of Rome XXIX, 11, and 24. See CAVEN, The Punic Wars, p. 236. Caven brings the positive opinion of Brunt. See Peter A. BRUNT, Italian Manpower, Oxford University Press, Oxford 1971, pp. 419-420, 648, 652, 654-656. See also CONNOLLY, Greece and Rome at War, p. 201. See on Toynbee and De Sanctis, TOYNBEE, Hannibal's Legacy, pp. 648-649. See LAZENBY, Hannibal's War, p. 195.

27 See Livy, History of Rome XXVIII, 45. For example, the Camertes gave a cohort of 600 men.

fore the battle of Zama. According to Connolly, the army under the command of Scipio included 30.000 infantrymen and 6000 cavalrymen. Once we deduct circa 8.000 soldiers, the two *Legiones Cannenses*, the contingent sent by Massinissa, who by then had mastered the resources of the kingdom of Syphax, providing 6000 infantrymen and 4000 cavalrymen, it looks like that the Italic contingent numbered no less than 18.000 men. Of these, at least 3600 served as cavalry. On the other hand, according to Lazenby, the army under the command of Scipio at Zama, which included the two *Legiones Cannenses*, the Italic contingent who served at Cannae but did not mutiny in 209 BCE, the 7000 Italic volunteers, the contingent commanded by Massinissa, for a total of 29.000 infantrymen and 6000 cavalrymen. Yet, it is clear that the *Legiones Cannenses* were the backbone of his army.²⁸

It seems that the *Legiones Cannenses* that faced Hannibal at Zama were much more similar in their strength, composition, and tactical division to the legions of the Late Republic and of the early Empire than to those described by Polybius and Livy.²⁹ However, the motivation is not completely clear. Many possibilities are open. First and foremost, after the battle of Cannae, and mainly during the years in Sicily, following the empirical needs of the moment, the legions slowly changed in their tactical composition. Did the fact that the *Legiones Cannenses* were penal units influenced the tactical change? Possibly the tactical change of these units was made easy by the fact that the units were under the direct command of a warlord, and, therefore, their tactical composition was dictated by the needs of the warlord, who felt free to change the tactical composition. On the other hand, once we consider that these changes to the tactical composition of the legions become evident only during the African campaign, it is possible to postulate that this metamorphosis came in the wake of theoretical requirements.

Scipio's tactical reorganization of these units probably entailed a new numeration, an increase in number of the soldiers, adding replacements, and the grouping of the *manipula* in *cohortes*. The *Legiones Cannenses* received a number, and

28 See Livy, *History of Rome* XXIX, 25. See also CONNOLLY, *Greece and Rome at War*, p. 204. See Lazenby, *Hannibal's War*, pp. 195, 220-221. On Scipio, see SCULLARD, *Scipio Africanus, Soldier and Politician*, pp. 111-115. On Scipio see also BRIZZI, *Scipione e Annibale, La guerra per salvare Roma*. See also Gastone BRECCIA, *Scipione l'Africano. L'invincibile che rese grande Roma*.

29 See Livy, *History of Rome* XXI, 17 and Polybius, *Histories* VI, 20.

now these appear as the 5th and 6th legions. Possibly the purpose of numbering the two legions served to emphasize that the units were no more a penal unit, but that the soldiers had more or less recovered their status of citizen soldier. Besides, Scipio increased the numbers of soldiers in each legion from 4200 to a total of 6200 infantrymen and 300 cavalrymen. According to Livy, Scipio achieved this purpose adding new soldiers that he brought from Italy. Scipio, thus, created a unit much more similar to the late Republican and early Imperial counterparts, which numbered 5500 men.³⁰ However the most striking change was the tactical composition of these units. The *manipula* of heavy infantry, the *principes*, *hastati*, and *triarii* were grouped together in a *cohors*, which possibly lacks the *velites*, or light infantry. Thus, Livy narrates that as soon as Scipio arrived to Sicily, he divided the volunteers in *centuriae*.³¹ Moreover, in his account of the battle of Zama, Livy narrates that the *cohortes* were the main division of the army. Besides, Polybius as well as Livy state that Scipio, while drawing up his army in their normal three lines, he gave order that the *manipula* were to be drawn up one behind the other leaving gaps through the legions, creating de facto a formation drawn up on *cohortes*. The reorganization of Scipio presents striking similarities with the Roman legion of the late Republic after the reforms conducted by Marius. In fact, only with Marius reforms, the *centuria* is attested as the main tactic subdivision of the legion, taking the place of the *manipulum*. Besides, it seems that Scipio separated the *velites* from the *manipulum*, grouping them together in a different formation. This can be easily explained. As we have noticed, the *Legiones Cannenses* did not receive any replacements till the beginning of the war in Africa. Thus, the new replacements, probably younger than the veterans of the legions formed from the survivors of Cannae, could have been trained as *velites*. They were younger and they did not share a common experience with the other soldiers, and, thus, it would have been better to separate the two groups, the replacements and the veterans. Besides, the soldiers who all these years fought in Sicily would by then have had a similar experience, and they would all have adopted the heavy body armor, the chain mail cuirass of Celtic origin, that char-

30 This is not accepted by Lazenby. See LAZENBY, *Hannibal's War*, p. 202. On the duplex acies, see Nic FIELDS, *The Roman Army of the Punic Wars 264-146 BC*, Osprey Publishing, London 2007, p. 42.

31 On the *cohors*, see Livy, *History of Rome XXIX*, 1. On Zama, see Polybius, *Histories XV*, 9 as well as Livy, *History of Rome XXX*, 33.

acterized the *triarii*. This, the similarity of equipment reached after all the years in Sicily among the *hastati*, *principes*, and *triarii*, could have provided Scipio with the scheme to group them in *cohortes*.

Yet, it is quite difficult to know how the *Legiones Cannenses* looked like after Scipio's tactical reorganization. There are two possibilities. First, the legion conserved the traditional organization of the *cohortes* of the manipular legion as described by Polybius. This consisted in three *manipula*, each composed of two *centuriae*. A *cohortes* would have grouped two *manipula* of *hastati* and *principes*, for a total of 120 men each, and a *manipulum* of *triarii* numbering 60 men. Each of the three *manipula* would have included 40 *velites*, although once we consider the tactical reorganization of Scipio, who separated the *velites* from the heavy infantry, makes the presence of *velites* quite unlikely. In this case the legion was divided in twenty *cohortes*. Therefore, in this case the *centuria* would not have played any important part in the tactical reorganization. But then, how to cope with Livy's statement? Another possibility is that in fact the legion was divided in *cohortes*, but it was the *centuria*, each numbering 80 men, that became the basic tactical unit of the legion. Each legion would have been divided in thirteen *cohortes*. Each *cohortes* would have included three *manipula* of 160 men. Each *manipulum* would have been divided in two *centuriae* of 80 men. In this case the *manipula* composed by *triarii* units would have numbered the same as those composed by *hastati* and *principes*. This second reconstruction, definitely more similar to that of the late Republic and early Imperial legions, seems to be more probable, because it put its emphasis on the *centuria* as the basic unit of the legion.³² This possibility also could well explain the passage of Livy referring to the *centuriae* previously quoted, otherwise difficult to explain.³³

32 See CONNOLLY, *Greece and Rome at War*, pp. 216-217.

33 In fact, the *centuria* as basic subdivision of the legion existed in name but not in fact inside the manipular legion. Thus, a legion at the time of the Second Punic War was composed by 60 *centuriae*, each numbering 60 men. Two *centuriae* thus formed a *manipulum*. However, during the Second Punic War, the Roman army fought as *manipula*, not as *centuriae*. Livy narrates that the *cohortes* were the main division of the army. See also CONNOLLY, *Greece and Rome at War*, pp. 130, 204. On the organization of Scipio's army see BRIZZI, *Scipione ed Annibale. La guerra per salvare Roma*, pp. 166-168. On the tactical organization of the army of the Late Republic, which focused on the *cohortes*, see Adrian GOLD-SWORTHY, *The Complete Roman Army*, Thames & Hudson, London 2003, pp. 46-47; see also Michael M. SAGE, *The Republican Roman Army: A Sourcebook*, Routledge, London 2008, p. 199, 200-208.

In the wake of the battle of Zama, the *Legiones Cannenses*, as the rest of the Roman army was demobilized. However, some of the veterans of Cannae did not reach the new land allotments distributed by the Senate. In 200 BCE, when the Second Macedonian War began, the consul Sulpicius Galba was given permission to enlist volunteers from Scipio's African army. According to Livy, the senate made a provision that no volunteer was to be enrolled against his will. Probably, less than 5000 volunteers coming from the *Legiones Cannenses* answered to the Rome's call to arms and fought in the Second Macedonian War.³⁴ After a mutiny, less than a year after they arrived in Macedonia, while some veterans were sent home, other continued to serve. According to Livy, once consul, the next year, in 198 BCE, Titus Quinctius Flaminius enlisted 3000 infantrymen and 300 cavalrymen, coming from the veterans of Cannae and from the soldiers who were under the command of Scipio in Spain, as supplement to the legions.³⁵ We do not know how many were the veterans of Cannae who took part in the Macedonian campaign. Probably they were less than 5000, as the number provided by Livy, included also Scipio's veterans who had fought in Spain under his orders. Most probably, the veterans of Cannae and of Spain were distributed among the legions. When in the spring of 197 BCE, at Cynoscephalae, Flaminius defeated Philip V of Macedonia, his army numbered 18.000 Romans and Italics as well as 8000 Greeks, mostly Aetolians. By this time, the veterans of Cannae were a small minority.³⁶ We do not know if this time they played an important role in the Roman victory. What happened to the veterans of the *Legiones Cannenses* after Cynoscephalae is unknown.

34 See Livy, *History of Rome* XXXI, 8.

35 See Livy, *History of Rome* XXXII, 3; 8-9. See also SCULLARD, *Scipio Africanus*, pp. 181-182. See WILL, *Histoire politique du monde hellénistique*, pp. 142 and 148-149, 154. See CASSOLA, *I gruppi politici romani nel III secolo a. C.* See also BADIAN, "The family and early career of T. Quinctius Flaminius", pp. 102-111; BRISCOE, "Flaminius and Roman Politics, 200-189 B. C.", pp. 22-53.

36 See on the battle of Cynoscephalae, Polybius, *Histories* XVIII, 18-27, Livy, *History of Rome* XXXIII, 3-10, Plutarch, *Life of Flaminius* 8. See also CONNOLLY, *Greece and Rome at War*, pp. 205-207.

I.D. Conclusion

The *Legiones Cannenses* can be perceived as the first example in Roman history of a professional unit that served together with the other legions that were all units made of citizens. These units presented all the elements found in the later professional army of the Late Republic and Early Empire. First of all, these soldiers were separated from civic life.

Second, the soldiers formed a close bond with their commanders, but not with the Roman state, the Republic. Besides, the internal organization of the *Legiones Cannenses* had evolved in a unit which mirrored the tactical composition of the Roman legions after Marius's reform. Last but not least, once the soldiers felt unsatisfied, they mutinied. This behavior mirrors that of the late Republic and early Empire Roman legions.

Yet, no less important is the concept of quality versus quantity. According to Lazenby, the main reason for Rome's victory in the Second Punic War was its huge pool of manpower. Thus, in 218 BCE, on a total population of 325.000 male



Altare di Domizio Enobarbo, Museo del Louvre. Particolare Foto Jastrow (2007) released in Public Domain (wikimedia commons)

adults, the Roman army could field 240.000 men. However, the total number of Roman citizens who fought in the *Legiones Cannenses* after Cannae did not reach more than 10.000 individuals. Although the total number of the soldiers who fought in the *Legiones Cannenses* was negligible, once compared to the manpower which the Roman Republic could field, yet, it is clear that their contribution to the final victory was probably crucial, as these were the first professional soldiers in the story of Rome.

The *Legiones Cannenses* were not the only example of the Pre Marian-professionalization of the army. Gabba shows that during the Second Punic War the enrolment of both the *capitecenses* or *proletarii* and the volunteers can be seen as a foreshadowing of the professionalism of the Roman army. Gabba argues that during the Second Punic War the successive reduction of the original Servian census of the rating of the fifth class bring to a proletarianization of the Roman city militia. The minimum census qualification decreased dramatically during the Second Punic War. Thus, in Servian Constitution the census qualification of fifth class was less than 11.000 asses, but Polybius reports that during the Second Punic war 4000 asses was the minimum census qualification for the fifth class. This decrease of census qualification for fifth class was introduced in 214 BCE, and its original purpose was to obtain the sailors necessary to man the fleet. Besides, the introduction of the *velites* in the Roman Army was one of the consequences of the decrease of census qualification for fifth class. Moreover, Gabba emphasizes that during the Second Punic War for the first time appeared voluntary enlistment “en masse”.³⁷

37 See Emilio GABBA, *Republican Rome, The Army and the Allies*, Berkeley, University of California Press 2021, pp. 1-2, 4-5, 11.

Appendix I

Total of the legions levied in the Second Punic War in A.J. TOYNBEE, *Hannibal's Legacy, The Hannibal War's effects on Roman Life, Rome and her Neighbours after Hannibal's exit*, London 1965, p. 647.

Year	Toynbee
218	6
217	11/13
216	17/13
215	14
214	20
213	22
212	25
211	23
210	21
209	21
208	21
207	23
206	20
205	18
204	19
203	20
202	16
201	15

Appendix II

The Roman Army from the Beginning of the Second Punic War to the end of 216

Year	De Sanctis	Connolly
218	6 legions: 1, 2, 3, 4 (Gallia), 5, 6 (Spain)	6 legions: 1 (levied in the preceding year), 2 - levied by Scipio to Gallia), 3, 4 (Longus - Gallia), 5, 6 (Publius Scipius / Cneus Scipio-Spain).
217 before Trasimenus	11 legions: 1, 2 (Gallia), 3, 4 (Etruria), 5, 6 (Spain), 7, 8 (Sicily), 9 (Sardinia), 10, 11 (Rome)	13 legions: 1, 2, 12, 13 (Geminus), 5, 6 (Spain - Scipiones), 3, 4, 10, 11 (Flaminius), 7, 8 (Sicily), 9 (Sardinia).
217 after Trasimenus	13 legions: 1, 2, 12, 13 (Lucania and Bruttium), 5, 6 (Spain), 7, 8 (Sicily), 9 (Sardinia), 10, 11 (Rome). 3+, 4+ (Etruria- destroyed at Trasimene).	13 legions: 1, 2, 12, 13, 14, 15, 16, 17 (Campania/ Apulia - Fabius Maximus and Minucius Rufus), 5, 6 (Spain - Scipiones), 7, 8 (Sicily), 9 (Sardinia).
216 before Cannae	17 legions: 5, 6 (Spain), 7, 8 (Sicily), 9 (Sardinia), 10+, 11+ (Gallia - destroyed by Celts), 14, 15 (Roma), 1+, 2+, 12+, 13+, (Apulia - destroyed at Cannae)	16/7 legions: 1, 2, 12, 13, 14, 15, 16, 17 (Aemilius Paulus and Terentio Varro - legions at Cannae), 18, 19 (Gallia under Postumus destroyed by Celts), 20, 21 (Roma - urbanae), 5, 6 (Spain - Scipiones), 7, 8 (Sicily), 9 (Sardinia).
216 after Cannae	13 legions: 16, 17 (Roma), 14, 15, C, C, V, V (Campania), 5, 6 (Spain), 7, 8 (Sicily), 9 (Sardinia)	15 legions: 5, 6 (Spain - Scipiones), 7, 8 (Sicily), 9 (Sardinia), 22, 23 (Roma - urbanae), 20, 21, V, V, C, C, N (Campania).

C = Legio Cannensis, V = Volones, N = Legio Nautica

The Cannae Legions in Sicily and Africa according to De Sanctis, in A.J. Toynbee, *Hannibal's Legacy, The Hannibal War's effects on Roman Life, Rome and her Neighbours after Hannibal's exit*, London 1965, pp. 648-649).

Sicily

215 CC

214 CC

213 CC+16th and 17th

212 CC+16th and 17th

211 CC+16th and 17th

210 CC+16th and 17th

209 CC

208 CC

207 CC

206 CC

205 CC

204 CC/ 39th and 40th

Africa

204 CC

203 CC

202 CC

201 CC

BIBLIOGRAPHY

- BADIAN, Ernst, "The family and early career of T. Quinctius Flaminius", *Journal of Roman Studies* 61, 1971, pp. 102-111.
- BILLOWS, Richard A., *Antigonos the One-Eyed and the Creation of the Hellenistic State*, University of California Press, Berkley (Cal.)1997.
- BONA, Ferdinando, "Sul concetto di manubiae e sulla responsabilita del magistrato in ordine alla preda", *Studia et Documenta Historiae Iuris* 26, 1960, pp. 105-175.
- BRECCIA, Gastone, *Scipione l'Africano. L'invincibile che rese grande Roma*, Salerno Editrice, Roma 2007.
- BRISCOE, John, "Flaminius and Roman Politics, 200-189 B. C.", *Latomus* 31, 1972, pp. 22-53.
- BRIZZI, Giovanni, "Liv. XXIV, 46-47 e XXVI, 29-32: variazioni sul tema della fides romana", in *Carcopino, Cartagine e altri scritti*, Ozieri 1989, pp. 117-142.
- BRIZZI, Giovanni, "I manliana imperia e le riforme manipolari: l'esercito romano fra ferocia e disciplina", *Sileno* 16, 1990, pp. 185-206.
- BRIZZI, Giovanni, *Scipione ed Annibale. La guerra per salvare Roma*, Laterza, Bari 2007.
- BRIZZI, Giovanni, *Storia di Roma. Dalle origini ad Azio*, Pàtron, Bologna 2011.
- BRIZZI, Giovanni, *Canne, la sconfitta che fece vincere Roma*, Il Mulino, Bologna 2016.
- BRUNT, Peter A., *Italian Manpower*, Oxford University Press, Oxford 1971.
- CASSOLA, Filippo, *I gruppi politici romani nel III secolo a. C.*, Università degli Studi di Trieste, Istituto di storia antica, 2, Istituto di Storia antica, Trieste 1962.
- CASSOLA, Filippo, "La politica di Flaminino e gli Scipioni", *Labeo*, 1960, pp. 105-130.
- CAVEN, Brian, *The Punic Wars*, Weidenfeld and Nicholson, London 1980.
- CONNOLLY, Peter, *Greece and Rome at War*, Greenhill Books, London 1981.
- DOREY, Thomas A. and DUDLEY, Donald R., *Rome against Carthage, A History of the Punic Wars*, Seeker and Warburg, London 1972.
- FIELDS, Nic, *The Roman Army of the Punic Wars 264-146 BC*, Osprey Publishing, London 2007.
- GABBA, Emilio, *Republican Rome, The Army and the Allies*, University of California Press, Berkeley (Cal.) 1976.
- GOLDSWORTHY, Adrian, *The Fall of Carthage, The Punic Wars 265-146 BC*, Cassell Military Paperbacks, London 2003.
- GOLDSWORTHY, Adrian, *The Complete Roman Army*, Thames & Hudson, London 2003.
- GRUEN, Erich S., *The Hellenistic World and the Coming of Rome I-II*, University of California Press, Berkeley (Cal.) 1984.

- GRUEN, Erich S., *The Last Generation of the Roman Republic*, University of California Press, Berkeley (Cal.) 1995
- GRUEN, Erich S., "Polybius and Josephus on Rome", in Jack Pastor, Pnina Stern, Menachem Mor (eds.), *Flavius Josephus, Interpretation and History, Supplements to the Journal for the Study of Judaism* 146, Brill, Leiden 2011, pp. 149-162.
- HARRIS, William W., *War and Imperialism in Republican Rome: 327-70 B.C.*, Oxford University Press, Oxford 1985.
- HOLLEAUX, Maurice, *Rome, la Grèce et les monarchies hellénistiques au IIIe siècle avant J.-C. (273-205)*, E. de Bouccard, Paris 1935.
- ILARI, Virgilio, *Gli Italici nelle strutture militar romane*, Università di Roma, Pubblicazioni dell'Istituto di Diritto Romano e dei Diritti dell'Oriente Mediterraneo, 49, A. Giuffrè Editore, Milano 1974.
- KEPPIE, Lawrence, *Colonization and Veteran settlement in Italy, 47-14 B.C.*, The British School at Rome, London 1983.
- LAZENBY, A. F., *Hannibal's War, A Military History of the Second Punic War*, Aris and Phillips, Warminster 1978.
- LONDON, Jon E., *Soldiers and Ghosts: A History of Battle in Classical Antiquity*, Yale University Press, New York (N.Y.) – London 2005, pp. 427-429.
- NICOLET, Claude, *Le métier de citoyen dans la Rome républicaine*, Gallimard, Paris 1976.
- PÈRE-NOGUES, Sandra «Note sur les legiones Cannenses : soldats oubliés de la deuxième guerre punique ?», *Pallas* 46, *Mélanges Claude Domergue* 1 (1997), pp. 121-130.
- SAGE, Michael M., *The Republican Roman Army: A Sourcebook*, Routledge, London 2008.
- SCULLARD, Howard H., *Scipio Africanus, Soldier and Politician*, Cornell University Press, Ithaca 1970.
- SHATZMAN, Israel, "The Roman General's Authority over Booty", *Historia* 21, 1972, pp. 177-205.
- SOUTHERN, Patricia, *Augustus, Roman Imperial Biographies*, Routledge, London and New York, 1998.
- TAYLOR, Michael J., "The Evolution of the Manipular Legion in the Early Republic", *Historia* 69, 2020, pp. 28-56.
- TOYNBEE, Arnold J., *Hannibal's Legacy, The Hannibal War's effects on Roman Life, Rome and her Neighbours after Hannibal's exit*, Oxford University Press, London 1965.
- WILL, Édouard, *Histoire politique du monde hellénistique, 323-30 av. J.-C.*, Paris, Points 2003,

La steppa pontica e il basso Danubio in età augustea: tre proposte esegetiche per l'appellativo atipico della *IV Scythica*

di MAURIZIO COLOMBO



Inscription latine de la IVe légion sous Trajan, retrouvée au nord de la ville d'Artaxata, en dehors de l'enceinte 116 après J.C. (wikimedia commons)

ABSTRACT. Since the very dawn of the Principate two legions had been sharing the ordinal number Fourth, namely *IV Macedonica* (then renamed *IV Flavia Felix*) and *IV Scythica*. The name *Scythica* stands out conspicuously from the legions of Caesar Augustus. Which achievement of the legion did deserve such a striking battle honour? This question needs a historical and lexical survey of the ancient sources in order to find a proper answer. Three solutions arise. *Scythica* matches *Scythae* or *Scythia*, but true Scythians had been nearly annihilated by the Sarmatians long before the Romans came to the Danube and the Black Sea; therefore *Scythae* is a learned anachronism for either 'Bastarnians' or 'Sarmatians', but *Scythia* means exactly 'Little Scythia', the north-eastern corner of the Danubian lands. There was a plenty of wars and Roman victories under Caesar Augustus in the eastern Balkans and along the lower Danube: Bastarnians, Sarmatians and Little Scythia had each one their own piece of the action.

KEYWORDS: CAESAR AUGUSTUS, LEGIONS, *IV SCYTHICA*, SCYTHIANS, BASTARNIANS, SARMATIANS, LITTLE SCYTHIA

I soprannomi delle legioni romane, quando derivano da un nome geografico o un etnonimo (*Cyrenaica*, *Gallica*, *Germanica*, *Hispana* o *Hispaniensis*, *Macedonica*), possono avere due significati diversi; ad esempio, gli appellativi *Gallica* e *Macedonica* registrano la dislocazione originaria della legione in

una provincia della Gallia transalpina o nella *Macedonia* romana, ovvero commemorano a titolo onorifico la sua partecipazione a una vittoria riportata contro i Galli transalpini o in *Macedonia*¹. Qui sposteremo il secondo punto di vista. Tre esempi, due tratti dalla storia della tarda Repubblica e uno dal periodo triumvirale, evidenziano efficacemente l'uso frequente del nome geografico in senso lato, poiché la gestione militare della *prouincia* includeva anche i barbari confinanti. Gaius Scribonius Curio, *proconsul Macedoniae* nel 75–73 a.C., vinse i Dardani e fu il primo Romano a raggiungere la riva destra del Danubio, ma celebrò il suo trionfo semplicemente *ex Macedonia*². Poi nel 60 a.C. Gaius Octavius, *proconsul Macedoniae* di rango pretorio e padre carnale di Cesare Augusto, stroncò i Bessi e altri Traci in una grande battaglia, che fu combattuta proprio in *Thracia*; egli morì poco prima del trionfo, ma il suo titolo di *imperator* risultava provenire *ex prouincia Macedonia*³. Infine la spedizione inviata da Antonio nel 40 a.C. contro i Dardani in difesa della *Macedonia* portò al trionfo del *consul* Lucius Marcius Censorinus *ex Macedonia*⁴. Il soprannome molto singolare della legione *IV Scythica* è un piccolo enigma, che presenta tre soluzioni ugualmente possibili, ma dotate di diversa verosimiglianza; gli studiosi precedenti hanno optato per le grandi vittorie di Marco Licinio Crasso sui Bastarni⁵.

L'etnonimo *Scythae* o il nome geografico *Scythia* è la palmare origine dell'ap-

1 Credo opportuno scusarmi con i lettori per i riferimenti spesso generici alla letteratura scientifica e per le parecchie lacune nella bibliografia moderna; la lunga chiusura delle biblioteche a causa dell'attuale emergenza mi ha impedito di evitare questi difetti. Ringrazio gli anonimi esperti di *NAM* per i loro suggerimenti.

Per il significato del soprannome *Gallica* cfr. ora Maurizio COLOMBO, «L'origine transalpina della V Alaudae e della legio Martia», *NAM* 1/2 (2020), pp. 22–26.

2 Eutr. VI, 2, 2 e 5, 2. Amm. XXIX, 5, 22 tramanda i metodi spietati di Curione; Flor. *epit.* I, 39, 7 li riferisce arbitrariamente a tutte le guerre con i Traci.

3 CIL VI, 41023 *imperator appellatus | ex prouincia Macedonia*; Vell. II, 59, 2; Suet. *Aug.* 3, 2. Il sito generico del *magnum proelium* si ricava da Suet. *Aug.* 94, 5 *cum per secreta Thraciae exercitum duceret*.

4 App. *ciu.* V, 75; CIL I², pp. 50, 76 e 180. L'identificazione è assolutamente certa grazie a Plut. *Ant.* 24, 1; il medesimo passo di Appiano registra anche la spedizione inviata da Antonio nel 39 a.C. contro i Parthini (cfr. anche Cass. Dio XLVIII, 41, 7), ma tace ugualmente il nome molto più illustre di Gaio Asinio Pollione.

5 Emil RITTERLING, *RE* XII 2 (1925), Art. «Legio (Fortsetzung)», cc. 1556–1557; Michael A. SPEIDEL, «Legio IV Scythica», in Yann LE BOHEC–Catherine WOLFF (dir.), *Les légions de Rome sous le Haut-Empire. Actes du Congrès de Lyon, 17–19 septembre 1998*, I, Paris 2000, p. 327. Per le vittorie di Crasso v. n. 22.

pellativo *Scythica*. L'etnonimo *Scythes/Scythae*, il nome geografico *Scythia* e l'aggettivo etnico *Scythicus* occupano un posto importante nella poesia augustea, soprattutto nei componimenti lirici di Orazio e nelle elegie di Ovidio dalla *relegatio*⁶. I tre lessemi eruditi talvolta potrebbero essere molto più di anacronismi puramente esornativi e mascherare popoli contemporanei della steppa pontica ovvero denominare propriamente una parte della popolazione indigena e del territorio di una provincia romana.

Un passo troppo spesso trascurato di Diodoro Siculo attesta chiaramente che i Sarmati eliminarono gran parte degli Σκύθαι; il verbo ἀναυρέω ha valore eufemistico, ma l'avverbio modale ἄρδην chiarisce bene la scala massiva dell'annientamento⁷. Se anche ridimensionassimo in forte misura la testimonianza di Diodoro Siculo e ammettessimo il parziale ovvero massivo assorbimento degli Σκύθαι da parte dei Sarmati, ciò non cambierebbe il fatto principale, cioè la sparizione quasi totale degli Σκύθαι propriamente detti dalla steppa pontica entro la fine del III secolo a.C. Molte migliaia di genuini Σκύθαι potrebbero avere popolato le file dei Sarmati, ma gli uni e gli altri comunque avrebbero portato il comune nome di Sarmati. Curzio Rufo credeva che gli Sciti costituissero appunto una *pars* dei Sarmati⁸. Questa nozione sostituisce la situazione attuale ai tempi di Alessandro Magno con il punto di vista consueto sotto Claudio, quando i Sarmati dividevano con i consanguinei l'egemonia della steppa pontica.

Due sacche di Sciti europei sopravvissero fino all'arrivo dei Romani nella penisola balcanica e sulla costa sudoccidentale del Mar Nero; una si trovava nella *Chersonesus Taurica*, l'altra nella μικρὰ Σκυθία, cioè nell'angolo nordorientale della futura *Moesia*⁹. In principio la sola regione, dove gli Σκύθαι avevano resistito alla travolgente avanzata dei Sarmati e avevano conservato la propria identità, era stata la penisola facilmente difendibile ed eccezionalmente

6 Hor. *carm.* I, 19, 10 e 35, 9; II, 11, 1; III, 4, 36 e 24, 9; IV, 5, 25 e 14, 42; *carm. saec.* 55. Verg. *buc.* I, 65; *georg.* I, 240; III, 197 e 349. Tib. III, 4, 91; Prop. III, 16, 13 e IV, 3, 47. Per le occorrenze in Ovidio v. nn. 74–75.

7 Diod. Sic. II, 43, 7. Per la storia dei Sarmati cfr. ora il decostruzionismo radicale di Anca DAN, «The Sarmatians: Some Thoughts on the Historiographical Invention of a West Iranian Migration», in Felix WIEDEMANN–Kerstin P. HOFMANN–Hans-Joachim GEHRKE (Hgg.), *Vom Wandern der Völker. Migrationserzählungen in den Altertumswissenschaften*, Berlin 2017, Topoi, pp. 97–134.

8 Curt. VII, 7, 3.

9 Strab. VII, 4, 5 e 5, 12. Cfr. inoltre IScM I, 15 r. 16.

fertile della *Chersonesus Taurica*, che era chiamata anche Σκυθική Χερσόνησος e Ταυρικὴ Σκυθία¹⁰. Il nome di μικρὰ Σκυθία aveva originariamente designato la *Chersonesus Taurica* e le terre “oltre l’istmo fino al Borysthenes”, ma il πλῆθος degli Sciti là insediati era emigrato a sud del basso Danubio in Θροάκη e aveva portato con sé anche il nome geografico¹¹. Mitridate VI ebbe occasione di battere gli Σκύθαι taurici verso la fine del II secolo a.C.¹²; perciò gli Σκύθαι fedeli alleati di Mitridate nelle guerre contro la Repubblica romana¹³, così come gli *Scythae* registrati nella *praefatio* trionfale di Pompeo¹⁴, possono essere identificati unicamente con gli *Scythae* della *Chersonesus Taurica*. Lo stesso vale per gli Σκύθαι agli ordini di Farnace contro Asandro nel 47 a.C., quando il figlio del grande Mitridate e suo erede sul trono del *regnum Bosporanum* pagò con la vita le conseguenze interne della disfatta subita a Zela¹⁵.

R. gest. diu. Aug. 31, 2 Nostram amicitiam appetuerunt per legatos Bastarnae Scythaeque et Sarmatarum qui sunt citra flumen Tanaim et ultra reges Albanorumque rex et Hiberorum et Medorum usa il nome generico *Scythae* in senso proprio, poiché gli altri etnonimi designano popoli reali e contemporanei. Dal momento che i Sarmati vivono “al di qua e al di là del Tanais”, gli *Scythae* di Cesare Augusto devono necessariamente essere gli *Scythae* della *Chersonesus Taurica*; l’ordine espositivo conferma l’identificazione, poiché l’intero elenco procede in senso orario a partire dalla foce del Danubio. Le tre *nationes* formano una perfetta simmetria con la triade dei re asiatici; il poliptoto *reges [...] rex* e il passaggio dell’etnonimo dal nominativo (*Bastarnae Scythaeque*) al genitivo (*Sarmatarum*, come *Albanorum*, *Hiberorum* e *Medorum*) evocano le radici asiatiche dei Sarmati. La perifrasi abile ed elegante *Sarmatarum qui sunt citra flumen Tanaim et ultra reges* riassume perlomeno quattro popoli dei Sarmati: Iazyges e Roxolani *citra Tanaim*, Aorsi e Siraci *ultra*. Inoltre l’idronimo esotico e prestigioso *Tanais* sottintende sobriamente la vastità delle relazioni diplomatiche; la fama e l’influenza dell’*amicitia populi Romani* avevano raggiunto addirittura i barbari del Settentrione viventi presso il remoto confine tra Europa e Asia.

10 Strab. VII, 4, 1; XII, 2, 3 e 3, 10.

11 Strab. VII, 4, 5.

12 IOSPE I², 352; Strab. VII, 3, 17. 4, 3. 4, 7.

13 App. *Mithr.* 15. 41. 69.

14 Plin. *nat.* VII, 98.

15 App. *Mithr.* 120.

L'insieme dell'epigrafia latina conta soltanto un'altra occorrenza dell'etnonimo *Scythae*; il nome fa riferimento agli Sciti taurici anche nel secondo caso. Tiberius Plautius Silvanus Aelianus, *legatus Augusti pro praetore prouvinciae Moesia* durante il regno di Nerone, dovè intervenire nella *Chersonesus Taurica*, per liberare la colonia greca e *ciuitas libera* di Chersonesus dalla *obsidio* del re degli *Scythae*¹⁶. Il lungo *titulus* di Eliano, elogiando le sue attività quale governatore della *Moesia*, nomina gli stessi popoli dell'età augustea nell'enorme tratto dal basso Danubio alla *Chersonesus Taurica*; i Sarmati Roxolani al posto dei Sarmati Iazyges, che allora erano già emigrati verso il tratto pannonico del Danubio, costituiscono la sola eccezione. Se accantoniamo l'etnonimo specifico *Rhoxolani*, incontriamo appunto Sarmati, Bastarni, Daci e Sciti. L'idronimo esotico *Borysthenes*, come *Tanais* nel brano citato delle *Res gestae diui Augusti*, qui ha la funzione esplicita di fornire il termine approssimativo di riferimento geografico per la posizione di Chersonesus, ma persegue anche lo scopo implicito di esaltare i successi militari di Eliano.

L'arcaico e prestigioso etnonimo *Scythae*, che contraddistingue l'epigrafe di Eliano, ottiene puntuale riscontro negli $\Sigma\upsilon\theta\alpha\iota$ delle iscrizioni ufficiali del re Aspurgos¹⁷. Ma agli occhi di Strabone, benché Erodoto avesse tramandato il contrario, anche i Tauri erano uno $\Sigma\upsilon\theta\iota\kappa\acute{\omicron}\nu\ \acute{\epsilon}\theta\nu\omicron\varsigma$ ¹⁸; proprio nelle immediate vicinanze di Chersonesus troviamo gli *Scythotauri*, che erano palesemente nati dalla mescolanza progressiva tra *Scythae* e *Tauri*¹⁹. Quindi gli *Scythae* di Eliano potrebbero essere stati genuini o avere celato i $\tau\acute{\alpha}\upsilon\rho\omicron\iota$ ²⁰.

Nonostante premesse così promettenti, purtroppo è certo che né gli Sciti taurici né i Tauri affrontarono mai un esercito romano in età augustea. L'episodio più vicino a un confronto armato in quel periodo fu l'arrivo di Agrippa a Sinope nel 14 a.C. per la progettata spedizione contro i ribelli del *regnum Bosporanum*; il braccio destro di Cesare Augusto non mise mai piede nella *Chersonesus Taurica*, poiché la notizia del suo arrivo nella città pontica fu sufficiente a spegnere

16 CIL XIV, 3608 rr. 23–24; Maurizio COLOMBO, «Ios. bell. Iud. 2, 366–387 e CIL XIV, 3608: note esegetiche e cronologiche», *Klio* 97 (2015), pp. 657–659.

17 CIRB 39–40.

18 Strab. VII, 4, 2 e 5; ma cfr. Hdt. IV, 99, 3–5.

19 Plin. *nat.* IV, 85.

20 COLOMBO cit. (n. 16), pp. 660–665, dove gli *Scythae* di Eliano sono identificati appunto con i $\tau\acute{\alpha}\upsilon\rho\omicron\iota$ di Ios. *bell. Iud.* II, 366.

la rivolta²¹. Ciò sbarra la porta verso il conseguimento del soprannome *Scythica* nella *Chersonesus Taurica*. Se questo appellativo fa riferimento a un territorio di genuini *Scythae* attuale durante il principato augusteo, abbiamo una sola alternativa, cioè la *μικρὰ Σκυθία*; ma prima della *μικρὰ Σκυθία* dobbiamo valutare anche la possibile derivazione del soprannome *Scythica* dall'uso consapevolmente anacronistico dell'etnonimo *Scythae*, che in questo caso può camuffare eruditamente i Bastarni ovvero i Sarmati Iazyges.

Le due vittorie consecutive del *proconsul Macedoniae* Marco Licinio Crasso sui Bastarni nel biennio 29-28 a.C. (soprattutto la prima) monopolizzano prepotentemente le preferenze e i consensi degli studiosi moderni²². Il *titulus* tuscolano di "Marcus Vinicius"²³, nonostante le condizioni assai frammentarie, registra sicuramente che dopo Crasso un *legatus Augusti pro praetore* augusteo, avendo varcato il Danubio a monte dei *Cotini* e degli *Anartii*, inflisse una disfatta campale all'*exercitus* di due popoli: il nome del primo è caduto quasi tutto in una lacuna (la sola reliquia è la *M* finale...), ma i Bastarni sono l'altro. Il quadro cronologico, la collocazione geografica e il contesto strategico delle imprese là commemorate rappresentano problemi piuttosto controversi e ancora aperti a ulteriori indagini²⁴. Crasso rimane la scelta migliore.

21 Cass. Dio LIV, 24, 4–6. Una vittoria di Agrippa compare esclusivamente in due fonti tarde: Hier. *chron.* 167 a Helm e Oros. VI, 21, 28.

22 Liv. *perioch.* 134; Cass. Dio LI, 23, 2–24, 6 e 25, 3. Un accenno estremamente generico in *epit. de Caes.* 1, 7.

23 ILS 8965.

24 La mole della bibliografia generata è inversamente proporzionale alle dimensioni del testo superstite: Anton VON PREMIERSTEIN, «Ein Elogium des M. Vinicius Cos. 19 v. Chr.», *JÖAI* 7 (1904), pp. 215–239; id., «Der Daker- und Germanensieger M. Vinicius (Cos. 19 v. Chr.) und sein Enkel (Cos. 30 und 45 n. Chr.)», *JÖAI* 28 (1933), pp. 140–163 e 29 (1935), pp. 60–81; Carl PATSCH, «Beiträge zur Völkerkunde von Südosteuropa. V. Aus 500 Jahren vorrömischer und römischer Geschichte Südosteuropas. 1. Teil: Bis zur Festsetzung der Römer in Transdanuvien», *SAWW* 214 (1933), 1. Abhandlung, pp. 102–109; Ronald SYME, «M. Vinicius (Cos. 19 B.C.)», *CQ* 27 (1933), pp. 142–148 e id., *Danubian Papers*, Bucharest 1971, Association internationale d'Études du Sud-Est Européen, pp. 34–39; Franz MILTNER, «Augustus' Kampf um die Donaugrenze», *Klio* 30 (1937), pp. 222–225; András MÓCSY, *RE Suppl.* IX (1962), Art. *Pannonia*, cc. 543–544; Jenő FITZ, *Die Verwaltung Pannoniens in der Römerzeit*, I, Budapest 1993, Encyclopedia, pp. 62–66. Cfr. ora Zsolt VISY, «Noch einmal über die Feldzüge von Augustus im Karpatenbecken», *AAnHung* 55 (2015), pp. 155–166.



Coin issued by Philip the Arab for his wife Otacilia Severa. On the reverse in the exergue, a capricorn, in reference to IIII *Scythica*, beneath a tetrastyle temple; mint of Zeugma, Roman Syria, a legionary camp. BMC 34. (foto Panairjdde licensed in unrestricted public domain. wikimedia commons)

Abbiamo addirittura tre opzioni per i Sarmati Iazyges sotto il principato di Cesare Augusto: Λούκιος Γάιος nel 17 a.C.²⁵, Gnaeus Cornelius Lentulus (detto l'Augure, *cos.* 14 a.C.) nel 10–6 a.C. o nel 6 a.C.–4²⁶, Aulus Caecina Seuerus nel 6²⁷. Infine una vittoria riportata da un esercito romano nella *μαχρὰ Σκυθία* costituisce la terza soluzione. La campagna dello stesso Crasso contro i Geti cisdanubiani nel 28 a.C.²⁸, così come le due spedizioni molto più tarde per la riconquista di Aegyssus e di Troesmis temporaneamente occupate dai Daci (11/12)²⁹, offrono i contesti adatti a questa ipotesi.

25 Cass. Dio LIV, 20, 3.

26 Flor. *epit.* II, 29. La vittoria di Lentulo sui Daci fu ricompensata con i *triumphalia ornamenta* (Tac. *ann.* IV, 44, 1); perciò le sue campagne sono sicuramente posteriori al 12 a.C., quando Tiberio ebbe l'onore di essere il primo a ricevere i *triumphalia ornamenta* (Suet. *Tib.* 9, 2; Cass. Dio LIV, 31, 4).

27 Cass. Dio LV, 30, 4. Patsch (n. 24) 83, 91–93, 113 e 115 identifica erroneamente i Sarmati delle tre guerre con i Bastarni. Roger BATTY, *Rome and the Nomads. The Pontic-Danubian Realm in Antiquity*, Oxford–New York 2008, Oxford University Press, pp. 402–404 offre una ricostruzione implausibile della strategia romana nella regione del basso Danubio sotto Cesare Augusto.

28 Cass. Dio LI, 26.

29 Ov. *Pont.* I, 8, 11–19; IV, 7 e 9, 75–80.

Una parentesi filologica giova sempre; qui permette di identificare con adeguata certezza il primo Romano ad avere affrontato e vinto i Sarmati nella regione del basso Danubio. La lezione Λούκιος Γάιος nel testo di Cassio Dione è palesemente corrotta. Ursul Philip Boissevain nell'apparato critico della propria edizione lo identificò dubitanter con Lucius Caninius Gallus³⁰, chiamato appunto Λούκιος Γάλλος da Cassio Dione e da lui nominato soltanto quale collega di Agrippa nel consolato del 37 a.C.³¹. L'alternativa di Emil Ritterling risulta molto più soddisfacente: Lucius Tarius Rufus, un generale di Cesare Augusto³².

Se accettiamo l'emendazione Γάλλος, la paleografia permette di ricondurre l'errore allo stesso Cassio Dione, che in una fonte latina lesse *GAIIVS* al posto di *GALLVS* e intese *GAIIVS*; in latino un tipico scambio della scrittura capitale coinvolgeva la *I* e la *L*, che lo sviluppo eccessivo ovvero troppo scarso del trattino orizzontale all'estremità inferiore rendeva suscettibili di reciproca confusione. Ma la lezione congetturale Λούκιος Γάλλος non trova ulteriori riscontri. Plinio il Vecchio, un altro passo di Cassio Dione e una testimonianza epigrafica raccomandano fortemente l'emendazione Τάριος. Plin. *nat.* XVIII, 37 *L. Tarius Rufus infima natalium humilitate consulatum militari industria meritis* offre un riscontro generale e un preciso terminus ante quem, visto che Lucio Tario Rufo fu *consul suffectus* nel 16 a.C.; Cassio Dione chiama un ammiraglio di Cesare *diui filius* ad Azio Λούκιος Τάριος³³. Una dedica ufficiale della *X Fretensis* per la costruzione del ponte sullo Strymon ad Amphipolis attesta appunto Lucio Tario Rufo quale *proconsul* o *legatus Augusti pro praetore prouvinciae Macedoniae*³⁴. La corruzione deve necessariamente risalire allo stadio più antico della tradizione manoscritta, quando lo scambio di T con Γ era molto facile nella capitale o nella onciale greca; la grande rarità del gentilizio Τάριος/*Tarius* e la

30 *Cassi Dionis Cocceiani Historiarum Romanarum quae supersunt*, edidit Ursulus Philippus BOISSEVAIN, II, Berolini 1898, apud Weidmannos, p. 460. In tale senso ancora Maurizio COLOMBO, «Le invasioni barbariche prima delle grandi invasioni: letteratura e storia contemporanea in Lucano», *MH* 63 (2006), p. 98.

31 Cass. Dio XLVIII, 49, 4.

32 Emil RITTERLING, *RE* XII 1 (1924), Art. «Legio», c. 1229.

33 Cass. Dio L, 14, 1.

34 ILGR 230 = AE 1936, 18. Per necessità di semplificazione ometto i due titoli usuali, cioè *legatus Caesaris Augusti pro praetore in Illyrico* e *legatus Caesaris Augusti pro praetore exercitus qui est in Illyrico*, che rappresentavano la formulazione prettamente augustea dell'*imperium* esercitato per delega nelle province imperiali.

tendenza comune dei copisti a scempiare le doppie consonanti, così come la frequenza del *praenomen* Γάιος nel testo di Cassio Dione e l'uso tardo del *cognomen* Γάιος, fuorviarono il copista verso l'omissione accidentale o consapevole della P superstita (TAPPIOC/TAPIOC > ΓΑΠΙOC > ΓΑΙOC). Il criterio della lectio difficilior suffraga decisamente l'emendazione Τάροριος al posto della corrottela Γάιος. Ora chiudiamo la parentesi, per vagliare le basi e la plausibilità delle tre soluzioni.

Gli abituali candidati degli studiosi moderni, cioè i Bastarni, aprono le danze. Il famoso decreto di Olbia attesta la presenza dei Bastarni presso la foce del Borysthenes nell'ultimo trentennio del III secolo a.C.³⁵; entro il primo quarto del II secolo a.C. essi stabilirono le proprie sedi nel delta danubiano e in prossimità dei Carpazi orientali³⁶. Il decreto di Olbia e Polibio avevano chiamato i Bastarni Γαλάται³⁷; Diodoro Siculo aveva denominato i Bastarni non soltanto Γαλάται³⁸, ma anche Κελτοί³⁹. Strabone finalmente riconobbe con un pizzico di cautela (σχεδόν τι) la genuina pertinenza dei Bastarni al Γερμανικὸν γένος; inoltre egli precisò che questo popolo contava πλείω φύλα (sottogruppi tribali), cioè da un lato gli Ἄτμονοι e i Σιδόνες (Bastarni dei Carpazi orientali), dall'altro i Πευγίνοι (Bastarni del delta danubiano)⁴⁰.

La chiara classificazione di Plinio, che suddivide i Germani in cinque *genera* e considera i Bastarni (distinti in *Peucini* e *Basternae*) la *quinta pars*⁴¹, rispecchia le esperienze dirette dell'età augustea; ciò trova puntuale riscontro nell'epigrafe funeraria di un *Germanus corporis custos*, che sotto Tiberio Cesare espresse la sua identità con grande precisione, *nat(ione) German(us) | Peucennus*⁴². Le per-

35 IOSPE I², 32.

36 Liv. XXXIX, 35, 4; XL, 57, 2; XLIV, 27, 3; Strab. VII, 3, 17; Plin. *nat.* IV, 81 e 100; Ptol. *geog.* III, 5, 7 e 10.

37 IOSPE I², 32; Pol. XXIX, 9, 13 (cfr. XXV, 6, 2). Liv. XL, 57, 7 *Facile Bastarnis Scordiscos iter daturos; nec enim aut lingua aut moribus abhorrere* e Liv. XLIV, 26 (i Bastarni sono chiamati cinque volte *Galli*) confermano che Polibio riteneva i Bastarni essere Γαλάται. Così anche Plut. *Aem.* 9, 6 e 13, 1.

38 Diod. Sic. XXX, 19.

39 Diod. Sic. XXX, 21, 3: qui lo storiografo accantona la distinzione fatta in V, 32, 1 tra i Κελτοί della Gallia meridionale e i Γαλάται delle terre settentrionali μέγροι τῆς Σκυθίας.

40 Strab. VII, 3, 15 e 17.

41 Plin. *nat.* IV, 100: i *Basternae* erano ovviamente gli Ἄτμονοι e i Σιδόνες.

42 CIL VI, 4344. *Germanus* accompagna altri tre etnonimi specifici: CIL VI, 4337. 4339.

plexità di Tacito sono strumentali ed esprimono l'idiosincrasia dell'autore per la mescolanza razziale dei Peucini con i Sarmati⁴³; forse la causa della sua avversione, piuttosto che la vita nomade e la cultura primitiva dei Sarmati, fu il costume sarmatico della deformazione cranica, cui anche Seneca, l'incarnazione giulio-claudia dell'intellettuale "politically correct" e "open-minded", aveva alluso con tono sprezzante⁴⁴. Molti studiosi sottolineano i dubbi dello storiografo, ma omettono la sua constatazione: *Peucini [...] sermone, cultu, sede ac domiciliis ut Germani agunt*. Crasso aveva affrontato e vinto i Peucini.

Cassio Dione, nonostante i tre precedenti letterari di lingua greca e le fonti di lingua latina riassumibili con Plinio il Vecchio, per due volte definisce esplicitamente i Bastarni Σκύθαι; la seconda occorrenza, che introduce proprio le campagne militari di Crasso, sottolinea in forma impersonale l'accuratezza della catalogazione adottata⁴⁵. Un altro passo di Plinio il Vecchio offre parziale riscontro a questa asserzione: *Scytharum nomen usquequaque transiit in Sarmatas atque Germanos*⁴⁶. L'associazione ai *Sarmatae* comporta necessariamente l'inclusione dei Bastarni nell'etnonimo generico *Germani*, ma proprio per la medesima ragione lo *Scytharum nomen* non risulta peculiare dei soli Bastarni; è utile rammentare che i *Sarmatae Iazyges*, dopo essere emigrati dal basso Danubio al tratto panonico del medio Danubio, diventarono i vicini orientali dei Suebi danubiani a partire dagli anni Venti o Trenta del I secolo. L'anacronismo onomastico di Cassio Dione potrebbe riprodurre una fonte greca dell'età augustea o della dinastia giulio-claudia; ma esso potrebbe seguire anche una consuetudine molto più recente, dal momento che i Bastarni sembrano avere ricevuto il nome anacronistico di Σκύθαι già da Arriano⁴⁷.

Passiamo all'equivalenza *Scythae = Sarmatae Iazyges*. Strabone riteneva i Sarmati Roxolani, l'insieme dei Sarmati, i Sarmati Aorsi e i Sarmati Siraci ap-

4341. Una sola iscrizione adotta il nudo *Germanus*: CIL VI, 4340.

43 Tac. *Germ.* 46, 1.

44 Sen. *epist.* 80, 10.

45 Cass. Dio XXXVIII, 10, 3 e LI, 23, 3 (cfr. anche 24, 2). BATTY cit. (n. 27), pp. 236–252, 353–356, 400–402 fraintende il senso genuino delle fonti antiche sui Bastarni e le piega a giustificare ipotesi alquanto arbitrarie.

46 Plin. *nat.* IV, 81.

47 Arr. *anab.* I, 3, 2.

punto Σκύθαι⁴⁸; Flavio Giuseppe definì i Roxolani ugualmente Σκύθαι⁴⁹. Plinio il Vecchio da un lato classificò tutti i popoli stanziati lungo la costa settentrionale del Mar Nero (*Daci, Sarmatae, Scythae degeneres, Trogodytae, Alani e Rhoxolani*) come *Scytharum gentes*, dall'altro registrò che lo *Scytharum nomen* era stato generalmente attribuito a *Sarmatae* e *Germani*⁵⁰. Alcuni credono erroneamente che Strabone ritenesse i Roxolani la tribù più settentrionale dei Bastarni⁵¹; egli in realtà tramanda che i Roxolani erano la tribù più settentrionale delle popolazioni viventi nell'interno tra la foce del Danubio e il Tanais⁵². Il periodo sintattico comprende due proposizioni principali coordinate tramite le particelle connettive μέν-δέ (Βαστάρναι e Ῥωξολανοί sono i rispettivi soggetti) e separate da un inciso parentetico, che specifica i tre nomi dei φύλα genericamente menzionati alla fine della prima principale. Altri due brani suffragano questa interpretazione. In primo luogo Strabone, quando elenca con estrema concisione le tribù stanziate nell'enorme tratto dall'alto Danubio al Tanais, sembra identificare implicitamente i Roxolani con una tribù dei Sarmati⁵³; poi egli associa significativamente i Roxolani agli Iazyges e a τινὲς ἄλλοι τῶν Ἀμαξοίκων⁵⁴.

Conviene rammentare che lo stesso Strabone, a differenza di altri autori, onestamente ammise di non conoscere popoli viventi più a nord dei Roxolani⁵⁵, cioè tracciò un confine esplicito tra la geografia pragmatica e l'intrattenimento letterario di argomento geografico o le farraginose sintesi di matrice enciclopedica. Un'analoga dichiarazione di ignoranza riguarda da un lato le terre oltre la Germania, dall'altro la distanza dei Bastarni, dei Sarmati e dei popoli oltre il Mar Nero dall'Oceano Atlantico (= Mare del Nord o Mar Baltico), così come l'even-

48 Strab. II, 5, 7; VII, 3, 9 e 4, 8; XI, 2, 1.

49 Ios. *bell. Iud.* VII, 89–90.

50 Plin. *nat.* IV, 80–81.

51 Ad esempio, cfr. Horace Leonard JONES, *The Geography of Strabo*, III, London–Cambridge, Mass. 1924 (rist. 1954), William Heinemann Ltd–Harvard University Press, pp. 221 e 223.

52 Strab. VII, 3, 17. BATTY cit. (n. 27), p. 241 trascura disinvoltamente la questione esegetica ed equivoca il senso genuino del passo.

53 Strab. II, 5, 30.

54 Strab. VII, 2, 4: l'ordine (Ἰάζυγες, Ῥωξολανοί, τινὲς ἄλλοι τῶν Ἀμαξοίκων) è strettamente geografico dal basso Danubio al Tanais.

55 Strab. II, 5, 7 definisce i Roxolani “gli ultimi degli Sciti cogniti”, ma pone più a sud di loro i Sarmati oltre la Μαυώτις e gli Sciti “fino agli Sciti orientali”.

tuale contiguità delle loro terre allo stesso⁵⁶.

L'equivalenza generale *Scythae* = Sarmati sarebbe già sufficiente, ma Tacito offre un riscontro puntuale all'equivalenza specifica *Scythae* = Sarmati Iazyges. Nel 19 l'ambizioso Rhescuporis III, re-cliente della Tracia con il nipote e collega Cotys VIII, affermò di avere rinforzato le sue truppe per una guerra con i Bastarni e gli *Scythae*; la giustificazione aveva carattere pretestuoso, poiché egli, dopo avere catturato e imprigionato a tradimento Cotys, si preparava a resistere contro un eventuale intervento dei Romani⁵⁷. Gli eruditi e poetici *Scythae* di Tacito sembrano celare i contemporanei Iazyges, dal momento che lo storiografo soltanto qui pone gli *Scythae* in rapporto con le terre transdanubiane⁵⁸; Ovidio, quando volle riassumere in un solo pentametro i vicini transdanubiani di Tomi, scelse di nominare appunto Bastarni e Sarmati⁵⁹. Strabone menziona Σχύθαι, Bastarni e Sarmati quali nemici usuali dei Γέται = Daci orientali e frequenti invasori della Θροάκη; dal momento che gli Σχύθαι emigrati dalla *Chersonesus Taurica* avevano occupato la μικρὰ Σκυθία nel lontano passato, soltanto Bastarni e Sarmati risultano attuali in questo passo, che riflette una prospettiva storica e diacronica⁶⁰. Perciò la testimonianza di Strabone conferma pienamente la rappresentazione letteraria di Ovidio. La sostituzione di *Iazyges* con *Scythae* potrebbe risalire a una fonte di Tacito sul regno di Tiberio, ma sembra molto più probabile che Tacito stesso abbia rinominato gli Iazyges con un nome proprio della tradizione poetica e degli autori greci.

A questo riguardo un fatto degno del massimo rilievo è che Tacito, narrando la caduta del *regnum Vannianum* avvenuta nel 50, usa per due volte l'etnonimo contemporaneo Iazyges, ma adotta la grafia latinizzata e arcaizzante *Iazyges*⁶¹. La scelta di un sinonimo poetico e grecizzante per il contesto più antico di Rhescuporis quadra bene con lo stile di Tacito, che altrove, facendo riferimento alla

56 Strab. VII, 2, 4.

57 Tac. *ann.* II, 65, 4.

58 Le altre occorrenze dell'etnonimo *Scythae* e la sola apparizione del nome geografico *Scythia* riguardano sempre gli Sciti asiatici, che esistevano ancora in età giulio-claudia: Tac. *ann.* II, 68, 1; VI, 36, 4. 41, 2. 44, 1. Cfr. anche Plin. *nat.* VI, 50.

59 Ov. *trist.* II, 197–198 *Hactenus Euxini pars est Romana sinistri; | proxima Bastarnae Sauromataeque tenent.*

60 Strab. VII, 3, 13 (cfr. 4, 5). La distinzione tra Δακοί (Daci occidentali) e Γέται (Daci orientali) è fatta da Strab. VII, 3, 12.

61 Tac. *ann.* XII, 29, 3 e 30, 1. *Iazyges* figura già in *hist.* III, 5, 1.

vittoria di Gneo Cornelio Lentulo sui Daci durante il principato di Cesare Augusto⁶², sostituisce il contemporaneo *Daci* con il poetico e grecizzante *Getae*⁶³. In entrambi i casi il sinonimo poetico e grecizzante costituisce una occorrenza isolata contro l'uso consueto dell'etnonimo realistico e attuale.

Il punto debole dei Bastarni risiede proprio nella matrice eccessivamente dotta e troppo grecizzante dell'appellativo *Scythica*; inoltre il primo a chiamare i Bastarni espressamente Σκύθαι, qualora Cassio Dione non attinga da una fonte augustea o giulio-claudia, sembra essere stato Arriano. Cesare Augusto, dal momento che i suoi contemporanei erano soliti catalogare i Bastarni come Γαλάται/Κελτοί o *Germani*, non avrebbe mai potuto onorare una legione vittoriosa su un popolo celtico o germanico conferendole il soprannome improprio *Scythica* al posto di *Gallica* o di *Germanica*. Questo tipo di premio richiedeva e garantiva sempre facile intelleggibilità.

La verosimiglianza dei Sarmati appare maggiore; infatti le fonti antiche attestano sufficientemente l'uso anacronistico di *Scythae* come sinonimo dotto e grecizzante di *Sarmatae*. L'anacronismo quale matrice del soprannome *Scythica* è generalmente giustificato dai tratti comuni dei due popoli agli occhi del mondo greco-romano, poiché Sciti e Sarmati erano abilissimi cavalieri, pastori nomadi e feroci guerrieri della steppa pontica. L'altro fattore è un evento specifico, cioè la storica novità del primo scontro con i Sarmati, ovvero la rilevanza militare di un successivo conflitto con loro.

Lucio Tario Rufo difese validamente il regno alleato della *Thracia* contro l'irruzione repentina dei Sarmati Iazyges nelle sue terre; essi avevano fornito bellicosi ed efficienti mercenari a Mitridate VI contro la Repubblica romana⁶⁴, ma in questa occasione per la prima volta agirono autonomamente come entità tribale contro i Romani. Non sappiamo se le terre allora attaccate dei Traci si trovassero nella *Thracia* propriamente detta o se la *ripa Thraciae*, cioè il settore del basso Danubio sotto l'autorità politica e militare dei re-clienti, esistesse già allora, come sembra molto probabile; l'ipotesi di una calata travolgente dei Sar-

62 V. n. 26.

63 Tac. *ann.* IV, 44, 1 *triumphalia de Getis* (contro cinque occorrenze di *Dacus/Daci* altrove: *Germ.* 1, 1; *hist.* I, 2, 1; III, 46, 2; IV, 54, 1). La medesima sinonimia in Vell. II, 59, 4 e Suet. *Aug.* 63, 2. Cfr. anche Plin. *nat.* IV, 80 *Getae, Daci Romanis dicti*. Il valore poetico e grecizzante di *Getae*: COLOMBO cit. (n. 30), pp. 94-96.

64 App. *Mithr.* 15. 19. 69.

mati Iazyges a sud dello *Haemus* esercita un fascino assai teatrale, ma sembra altamente inverosimile. L'urto militare dei Traci e dei Romani con gli Iazyges nella *ripa Thraciae* fu la conseguenza naturale dello spostamento graduale e massivo della tribù nomade verso il basso Danubio⁶⁵.

Gneo Cornelio Lentulo eseguì i *mandata* di Cesare Augusto, che individuò l'obiettivo principale delle legioni macedoniche o mesiche nei Daci, ma ritenne opportuno allontanare anche gli Iazyges dalle rive del Danubio. I risultati di Lentulo non devono essere sottovalutati, poiché la sua attività contro i Daci fu premiata con i *triumphalia ornamenta*, che tra il 12 a.C. e il 6 ricompensarono perlomeno altre otto vittorie veramente degne di un trionfo o di una *ouatio*⁶⁶. La concessione dei *triumphalia ornamenta* per la sola vittoria sui Daci ha un significato molto chiaro: in quel momento Cesare Augusto stimava i Sarmati un pericolo minore dei Daci per le terre cisdanubiane⁶⁷.

Infine nel 6 gli attacchi simultanei dei Daci e dei Sarmati contro la *Moesia* sfruttarono la lontananza dell'esercito provinciale, che agli ordini di Aulo Cecina Severo stava affrontando valorosamente la fase più critica dei combattimenti iniziali con Pannoni e Dalmati ribelli; il richiamo del *Moesicus exercitus* dal fronte della rivolta illirica privò temporaneamente Tiberio di un supporto neces-

65 Strab. VII, 3, 17. Cfr. inoltre Ov. *Ib.* 135; *Pont.* I, 2, 77 e IV, 7, 9–10.

66 Tiberio fu il primo (v. n. 26); poi conosciamo Druso Maggiore (Suet. *Claud.* 1, 3; Cass. Dio LIV, 33, 5), Lucio Calpurnio Pisone il Pontefice (Tac. *ann.* VI, 10, 3; Flor. *epit.* II, 27; Cass. Dio LIV, 34, 5–7), Lucio Domizio Enobarbo (Tac. *ann.* IV, 44, 2; Suet. *Ner.* 4; Cass. Dio LV, 10a, 2), Publio Sulpicio Quirinio (Tac. *ann.* III, 48, 1: cfr. Plin. *nat.* V, 94), Marco Vinicio (Vell. II, 104, 2), Lucio Passieno Rufo (Vell. II, 116, 2) con il titolo di *imperator* (CIL VIII, 16456 = ILS 120), Cosso Cornelio Lentulo (Vell. II, 116, 2; Flor. *epit.* II, 31; Cass. Dio LV, 28, 3–4; AE 1940, 68 = IRT 301). Cfr. inoltre Tac. *ann.* I, 27, 1: Lentulo emergeva *aetate et gloria belli* tra i *comites* di Druso Minore.

67 La cronologia e le imprese di Lentulo, così come il nome e la localizzazione geografica del suo comando, hanno ottenuto ricostruzioni varie e quasi sempre contrastanti: Anton VON PREMIERSTEIN, «Die Anfänge der Provinz Moesia», *JÖAI* 1 (1898), Beibl., cc. 166–169; PATSCH cit. (n. 24), pp. 91–93; Ronald SYME, «Lentulus and the Origin of Moesia», *JRS* 24 (1934), pp. 113–137 e id., *Danubian* cit. (n. 24), pp. 64–72; MILTNER cit. (n. 24), pp. 222–225; András MÓCSY, «Die Einwanderung der Iazygen», *AAntHung* 25 (1977), pp. 441–442 (addirittura 24/16 a.C.!); Ronald SYME, «The Early History of Moesia», in id., *Roman Papers*, VI, ed. by Anthony R. BIRLEY, Oxford 1991, Clarendon Press, pp. 435–440; id., «Lentulus on the Danube (without Benefit from Epigraphy)», in id., *The Provincial at Rome and Rome and the Balkans 80 BC–AD 14*, ed. by Anthony R. BIRLEY, Exeter 1999, University of Exeter Press, pp. 211–215; FITZ cit. (n. 24), pp. 58–61; Marjeta ŠAŠEL KOS, *Apian and Illyricum*, Ljubljana 2005, Narodni Muzej Slovenije, pp. 508–509.

sario nella Pannonia sudorientale, ma consentì di ricacciare prontamente Daci e Sarmati oltre il Danubio⁶⁸. Il primo scontro tra Romani e Sarmati su suolo europeo, così come il contrattacco tempestivo in difesa della *Moesia* durante la grande ribellione dei Pannoni e dei Dalmati, sono apparentemente gli scenari più plausibili per la seconda soluzione.

Una epigrafe di Dionysopolis rinvenuta in tempi recenti testimonia la partecipazione dei Traci a una spedizione transdanubiana contro gli Iazyges sotto Rhoemetalces I (11/9 a.C.–11/12)⁶⁹. Le date stesse escludono Lucio Tario Rufo; la grande rivolta dell'*Illyricum* è un contesto totalmente incongruo a una spedizione punitiva di Severo oltre il basso Danubio. Questo evento sembra riguardare proprio Lentulo; se così fosse, la frase ambigua di Floro *Et hos [...] prohibere Danuuio satis fuit* assumerebbe un significato ben diverso (anche i Sarmati richiesero operazioni belliche oltre il Danubio) e il conseguimento del soprannome *Scythica* sotto il comando di Lentulo acquisirebbe verosimiglianza pari agli altri due scenari, poiché il servizio prestato da una legione contro gli Iazyges oltre il basso Danubio avrebbe rappresentato un titolo speciale di merito.

Ma la derivazione di *Scythica* dal nome geografico *Scythia*, più precisamente da una vittoria riportata nella $\mu\kappa\rho\alpha$ Σκυθία e specialmente degna di lode, pare una interpretazione maggiormente credibile. Noi ignoriamo se, per quanto tempo e in quale misura gli Sciti della $\mu\kappa\rho\alpha$ Σκυθία abbiano voluto o potuto conservare la propria identità di popolo nel mosaico tribale della futura *Moesia*; perlomeno il loro nome sopravvisse sicuramente fino ai tempi di Cesare Augusto.

La terza soluzione si fonda su basi robuste. Il nome geografico *Scythia* derivava dal greco letterario, ma in questo caso era attuale e realistico, come Strabone basta a confermare⁷⁰. Plinio il Vecchio elenca i *Ponto contermini Scythae* tra le sette popolazioni della *Moesia*; inoltre egli specifica che gli *Scythae Aroteres* erano gli antichi abitanti del *tractus* da Histros/Histria a Dionysopolis⁷¹. Diocle-

68 Cass. Dio LV, 29, 3 e 30, 2–4. Hier. *chron.* 170 f Helm attribuisce la vittoria di Severo sui Sarmati direttamente a Tiberio Cesare.

69 Nicolay SHARANKOV, «Нови данни за тракийските стратегии [= New evidence on the Thracian strategoi]», *Archeologija* 56 (2015), pp. 62–63 nr. 1 e p. 76.

70 V. n. 9.

71 Plin. *nat.* III, 149 e IV, 44. Gli otto popoli di Plin. *nat.* IV, 41 costituiscono un approfondimento relativo al tratto orientale tra lo *Haemus*, il basso Danubio e il Mar Nero; i soli *Moesi* e *Scythae* accomunano le due liste.

ziano, quando ricavò una nuova provincia dalle terre nordorientali della *Moesia inferior*, la chiamò ovviamente *Scythia*⁷². Possediamo soprattutto la testimonianza autoptica e sostanzialmente attendibile di Ovidio, che spesso ci ha tramandato preziosi riflessi dei fatti storici negli ultimi anni di Cesare Augusto e nei primi anni di Tiberio⁷³. Il nome geografico *Scythia* e l'aggettivo etnico *Scythicus* nei *tristia* e nelle *epistulae ex Ponto* di Ovidio, colpito dalla *relegatio* a Tomi, mostrano una valenza sapientemente ambigua. Essi indicano la steppa pontica e il Mar Nero, evocano la *palus Maeotis*, designano l'origine genericamente transdanubiana dei barbari ostili, infine fanno riferimento alla *Scythia* propriamente detta nella *Chersonesus Taurica*⁷⁴. Molto più spesso entrambi mascherano con una veste esotica due realtà modeste e pienamente attuali in età augustea, cioè la *Scythia* di Tomi e gli Sciti cisdanubiani nei dintorni della colonia greca⁷⁵. Strabone pone gli abitanti della *μικρὰ Σκυθία*, i traci *Κρόβυζοι* e i *Τρωγλοδύται* nell'entroterra di Callatis, Tomi e Histros/Histria; l'espressione pliniana *Ponto contermini Scythae* e le antiche sedi degli *Scythae Aroteres* si adattano perfettamente alla posizione di Tomi lungo la costa del Mar Nero.

La formula dei trionfi contempla varie enunciazioni: *ex* + nome geografico, *ex* + etnonimo, *ex* + nome geografico ed etnonimo, *ex* + nome geografico e *de* + etnonimo, *de* + nome geografico, *de* + etnonimo. La formula mista *ex Thraecia et Geteis* contraddistingue il trionfo di Marco Licinio Crasso⁷⁶; essa corrobora ulteriormente la terza opzione, poiché il territorio dei Geti cisdanubiani includeva la *μικρὰ Σκυθία*. Le campagne militari di Crasso nel biennio 29–28 a.C. erano state molto più ampie del *titulus* trionfale; a questo proposito un dettaglio fondamentale figura in piena vista e denuncia la singolarità della situazione. Il

72 *Lat. Veron.* 4, 6; *Not. dign. Or.* 1, 53 e 2, 58.

73 A questo proposito la lettura obbligatoria è Ronald SYME, *History in Ovid*, Oxford 1978, Clarendon Press; ma cfr. Gareth D. WILLIAMS, *Banished Voices: Readings in Ovid's Exile Poetry*, Cambridge 1994, Cambridge University Press. Una posizione meno scettica in Jan F. GAERTNER, *Ovid Epistulae ex Ponto, Book I*, Oxford 2005, Oxford University Press, pp. 16–24. Nello stesso senso di Syme anche Maurizio COLOMBO, «Due note danubiane», *Maia* 59 (2007), pp. 346–351.

74 *Ov. trist.* I, 8, 40; III, 4, 46 e 4b, 3; IV, 1, 45; V, 2, 62; *Pont.* I, 1, 79 e 7, 9–10; II, 1, 65 e 8, 36; III, 2, 45. 56. 96.

75 *Ov. trist.* I, 3, 61; III, 2, 1, 11, 55. 12, 51. 14, 47; IV, 6, 47 e 9, 17; V, 1, 21. 6, 19. 10, 14 e 48; *Pont.* I, 2, 107 e 3, 37; II, 1, 3 e 2, 109; III, 7, 89–90 e 8, 19; IV, 6, 5 e 9, 81.

76 CIL I², pp. 50, 76 e 180.

trionfo era stato votato dal Senato già al principio del 28 a.C., dopo che l'anno precedente Crasso aveva vinto i Mesi, i Bastarni e ancora i Mesi; Cesare Augusto era stato acclamato *imperator VII* proprio per queste vittorie⁷⁷. Due iscrizioni greche, una ad Atene e l'altra a Tespie, assegnano il titolo di *imperator* anche a Crasso⁷⁸. Ma il *titulus* del trionfo celebrato il 4 Luglio 27 a.C. omette proprio i Mesi e i Bastarni, benché entrambi i popoli avessero fornito ulteriori allori a Crasso nel 28 a.C., più precisamente i Bastarni prima della campagna balcanica contro i Traci e i Mesi subito dopo la campagna danubiana contro i Geti⁷⁹.

La famosa crisi degli *spolia opima* e degli *auspicia* spiega una parte dell'anomalia. Nel 29 a.C. durante una battaglia campale Crasso aveva ucciso in duello Deldo, re dei Bastarni; egli aveva chiesto ufficialmente di dedicare gli *spolia opima* del nemico trucidato nel tempio di Giove Feretrio, come soltanto tre Romani (Romolo, Aulo Cornelio Cosso, Marco Claudio Marcello) avevano fatto prima di lui. Il secco rifiuto era stato motivato con ragioni tecniche: Crasso aveva combattuto sotto gli *auspicia* dell'allora *imperator Caesar diui filius*, ma gli *spolia opima* potevano essere dedicati esclusivamente da comandanti dotati di propri *auspicia*⁸⁰. Le implicazioni politiche dell'incidente avevano una portata potenzialmente disastrosa, ma il nuovo regime attraverso un cavillo più o meno genuino aveva abilmente superato la prova del fuoco⁸¹. Si noti bene che già il 1 Gennaio 26 a.C., sei mesi dopo il trionfo di Crasso, troviamo Cesare Augusto a Tarraco, pronto a prendere personalmente il comando degli eserciti iberici con-

77 Cass. Dio LI, 25, 2. Theodor MOMMSEN, *Res gestae divi Augusti ex monumentis Ancyranis et Apolloniensis*, Berolini 1883², apud Weidmannos, p. 12. Cfr. ora Vasile LICA, «Die sieben Akklamation Octavians», *Tyche* 12 (1997), pp. 159–168, cui rinvio per la bibliografia precedente.

78 IG III, 572 = IP², 4118 = ILS 8810; André PLASSART, «Fouilles de Thespies et de l'hieron des Muses de l'Hélicon. Inscriptions: Dédicaces de caractère religieux ou honorifique, bornes de domaines sacrés», *BCH* 50 (1926), pp. 441–442 nr. 78. La testimonianza esplicita di Cassio Dione in senso contrario (v. n. 77) contraddice queste iscrizioni: adulazione dei provinciali o errore dello storiografo?

79 Una sintetica descrizione delle operazioni militari in ŠAŠEL KOS cit. (n. 67), pp. 502–505, dove si può reperire la bibliografia anteriore.

80 Cass. Dio LI, 24, 4.

81 Hermann DESSAU, «Livius und Augustus», *Hermes* 41 (1906), pp. 142–151; Martin P. CHARLESWORTH, «The Triumph of Octavian», in Stanley A. COOK–Frank E. ADCOCK–Martin P. CHARLESWORTH (Eds.), *The Cambridge Ancient History*, X, Cambridge 1934, At the University Press, pp. 117–125.

tro *Cantabri* e *Astures* nella primavera seguente⁸². Il completamento dell'espansione romana nella penisola iberica, lungamente differito per il gravosissimo onere di concentrare una quantità enorme di risorse militari all'estremità occidentale del continente europeo, potrebbe essere stato innescato dall'opportunità politica di ribadire *urbi et orbi* l'abilità e la gloria di Cesare Augusto come *imperator* per antonomasia.

La negata concessione degli *spolia opima* comportò necessariamente l'omissione degli scottanti Bastarni dal *titulus* ufficiale, benché la *praefatio* del trionfo di Pompeo già avesse accolto il loro etnonimo nel latino amministrativo degli atti ufficiali⁸³; giova rammentare che i Bastarni erano stati i mercenari più valorosi di Mitridate VI⁸⁴. Come abbiamo già visto, l'assenza dei Mesi nel *titulus* ufficiale del trionfo è ugualmente anomala da un punto di vista tecnico, poiché il trionfo era stato votato proprio per le vittorie su Mesi e Bastarni; rispetto ai Bastarni l'omissione dei Mesi risulta ancora più significativa sul piano storico. Le *periochae* di Tito Livio elencano stringatamente Bastarni, *Moesi*, *aliae gentes* e Traci⁸⁵. Floro conferisce speciale rilievo ai soli *Moesi*; è legittimo congetturare che la vivida caratterizzazione del popolo danubiano debba molto a Tito Livio⁸⁶. Cassio Dione è la fonte principale sulla conquista romana dei Μυσοί⁸⁷, ma con loro menziona largamente Bastarni, Traci e Geti.

La sottomissione dei *Moesi* propriamente detti aveva richiesto quattro campagne nell'arco di un biennio, tre dello stesso Crasso e una dei suoi *legati*. Nel 29 a.C. la prima spedizione di Crasso contro i Mesi aveva interrotto l'inseguimento romano dei Bastarni in ritirata verso il fiume Cebrus (il confine tra Mesi e Triballi⁸⁸) e aveva perseguito due obiettivi strategici, cioè sbarrare preventivamente la strada verso occidente ai Bastarni e procurare finalmente una base logistica lungo

82 Suet. *Aug.* 26, 3.

83 Plin. *nat.* VII, 98.

84 Memn. frg. 39 = FHG III, p. 545 Müller; App. *Mithr.* 69 e 71.

85 Liv. *perioch.* 134–135.

86 Flor. *epit.* II, 26.

87 Cass. Dio LI, 23, 5. 25, 1–2. 26, 6–27, 1.

88 Ptol. *geog.* III, 9, 2–3 e 10, 4–5 erroneamente sostituisce il confine tra le *ciuitates* dei Mesi e dei Triballi, cioè il fiume Cebrus, al confine provinciale tra la *Moesia superior* e la *Moesia inferior*, cioè il fiume Almus, presso cui tre epigrafi della *I Italica* sono venute alla luce: CIL III, 6125 e 14409¹; AE 1969–1970, 577.

il basso Danubio ai Romani; la devastazione delle terre tribali, una battaglia campale, infine l'assedio e la distruzione di una piazzaforte anonima (Ratiaria?) erano stati gli episodi principali. La seconda campagna aveva seguito subito l'annientamento dei Bastarni e aveva rapidamente costretto alla resa il grosso dei Mesi, anche se Crasso e le sue truppe avevano dovuto affrontare fatiche e pericoli. Un dettaglio geografico vale un'apposita precisazione: la battaglia decisiva con i Bastarni presso il fiume Cebrus, dove essi avevano arrestato la propria ritirata, e la successiva caccia ai Germani superstiti attraverso il territorio circostante implicano necessariamente che i Romani già allora abbiano messo piede in *Triballia*, fino a quel momento occupata dai Bastarni. Poi nel 28 a.C. dopo le operazioni belliche contro i Geti i *legati* di Crasso si erano limitati a stroncare una ribellione dei Mesi già vinti; egli invece aveva attaccato e sottomesso i sottogruppi ancora indipendenti dei Mesi, completando così la conquista del popolo danubiano.

Non sappiamo se Crasso sia stato il primo Romano ad attaccare i Mesi; le alternative possiedono valore piuttosto dubbio. Appiano asserisce che i Μυσοί furono attaccati da Marco Terenzio Varrone Lucullo, ma puntualizza di non avere potuto reperire altre informazioni sulla conquista romana dei Mesi⁸⁹. Servio, citando esplicitamente Sallustio (certamente un passo delle *historiae*), riferisce che i *Mysi* furono battuti da Lucullo⁹⁰. Le altre fonti tramandano unanimi che Lucullo, *proconsul Macedoniae* nel 72–71 a.C., aveva riportato una grande vittoria sui Bessi⁹¹. Uno storiografo tardo attribuisce il primo scontro con i Mesi a Gaio Scribonio Curione, *proconsul Macedoniae*, che nel 75–73 a.C. aveva vinto i Dardani ed era stato il primo Romano a raggiungere la riva destra del Danubio⁹². Curione, per marciare fino al Danubio muovendo dalla *Dardania*, in realtà avrebbe potuto attraversare tranquillamente le terre degli Scordisci, che nello 86 a.C. avevano subito una disfatta catastrofica e definitiva per mano di Lucio Cornelio Scipione Asiageno⁹³.

89 App. III. 30. Una tradizione molto più aberrante figura in Flor. *epit.* I, 39, 6.

90 Serv. *Aen.* VII, 604 (Thilo–Hagen II, pp. 170–171) *Getarum fera gens etiam apud maiores fuit: nam ipsi sunt Mysi, quos Sallustius a Lucullo dicit esse superatos.*

91 Eutr. VI, 10; Fest. 9, 2–3; Amm. XXVII, 4, 11.

92 Fest. 7, 5: v. n. 2.

93 App. III. 5. Friedrich MÜNZER, *RE* IV (1900), Art. «Cornelius nr. 338 Lucius Cornelius Scipio Asiagenus», c. 1484 data la vittoria allo 88 a.C. La successiva incursione degli Scordisci ai danni della *Macedonia* ebbe luogo nel 16 a.C.: Cass. Dio LIV, 20, 3.

Nonostante questa incertezza, è evidente che il contributo di Crasso alla formazione territoriale della *prouincia Moesia* fu decisivo. Entro il 6 proprio Cesare Augusto, avendo accorpato l'insieme assai variegato delle tribù danubiane e balcaniche tra l'*Illyricum*, la *Macedonia* e la *Thracia*, decise di ricavare il nome generale della nuova provincia dall'etnonimo specifico dei danubiani *Moesi*, benché la *Moesia* originaria includesse anche Scordisci (i pliniani *Celegeri*⁹⁴), Dardani, Triballi e gli oscuri *Timachi*. Nell'ambito delle tre tribù insediate lungo il Danubio (Scordisci, Mesi, Triballi⁹⁵) i *Moesi* costituivano il gruppo più popoloso e occupavano una posizione strategica; i Dardani erano più numerosi e molto più famosi⁹⁶, ma abitavano la parte sudoccidentale della futura *Moesia*⁹⁷. Il nome augusteo esprimeva il proposito politico e il programma militare di incardinare la nuova provincia sulle terre prossime al Danubio. Crasso aveva preso l'iniziativa della guerra contro i Mesi e aveva completato la loro conquista nel breve arco del suo proconsolato. Cesare Augusto, anche se fu ben felice di aggiungere i Mesi agli altri *stipendiarii* dello Stato romano, ebbe cura di sopprimere il ruolo molto imbarazzante di Crasso, che aveva osato concepire e realizzare felicemente una strategia autonoma di espansione territoriale nelle terre danubiane. Come abbiamo visto, Tito Livio e Cassio Dione sembrano essere stati i soli autori a registrare i grandi successi di Crasso nei Balcani orientali; Suetonio, quando elenca le conquiste di Cesare Augusto, omette tranquillamente i *Moesi*⁹⁸.

La formula mista *ex Thraecia et Geteis* fu un sotterfugio molto ingegnoso nel pieno rispetto del modello tradizionale (ad esempio, *ex Africa*, *ex Gallia*, *ex Hispania*, *ex Macedonia*). Il nome geografico *Thraecia*, che faceva riferimento anche alla spedizione punitiva di Crasso nel 28 a.C. contro Medi, Serdi e altre tribù

94 Géza ALFÖLDY, «Des territoires occupés par les Scordisques», *AAntHung* 12 (1964), pp. 121–127.

95 Strab. VII, 5, 12.

96 Ad esempio, cfr. Strab. VII, 5, 6 e Cass. Dio LI, 27, 3. La fama dei Dardani indusse App. III, 14 e 22 a usarli impropriamente come riferimento geografico per la posizione dei Pannoni, benché la *Pannonia* sudorientale confinasse con la *Moesia* nordoccidentale e fosse molto distante dai Dardani: Maurizio COLOMBO, «Le tribù dei Pannoni in Strabone», *Tyche* 22 (2007), p. 3.

97 Strab. VII, 5, 1. 5, 7. 5, 12; Plin. *nat.* III, 149; IV, 3 e 35; Ptol. *geog.* III, 9, 4.

98 Suet. *Aug.* 21, 1 e 3 con *Tib.* 9 è la fonte principale di Eutr. VII, 9–10, 2; *epit. de Caes.* 1, 3 e 7–9 trae *Sueui*, *Catti*, *Sigambri* e *Basternae* da un'altra fonte, mentre i *Getarum populi* sono i *Daci* di Suet. *Aug.* 21, 1 (cfr. anche *R. gest. diu. Aug.* 30, 2).

della *Thracia* propriamente detta⁹⁹, registrava con adeguata e fine vaghezza soprattutto le spinose vittorie del *proconsul Macedoniae* su Mesi e Bastarni, poiché gli uni erano generalmente ritenuti Traci¹⁰⁰, gli altri erano stati battuti da lui in *Triballia* (i Triballi erano stimati Traci come i vicini Mesi¹⁰¹) e nelle terre dei traci Dentheleti¹⁰². Il concetto etnico e geografico di Θρᾶκη secondo Strabone comprendeva in senso lato tutte le terre sulla riva destra del Danubio dai Mesi alla foce nel Mar Nero¹⁰³. I confini semantici dell'etnonimo *Thraces* e del nome geografico *Thracia* nella tradizione liviana muovono questa demarcazione verso occidente e verso meridione. I celto-illirici Scordisci, vicini occidentali dei Mesi e dei Triballi¹⁰⁴, erano etichettati impropriamente come *Thraces*¹⁰⁵, ovvero vivevano in *Thracia*, in *Thraciae regionibus* o in una *pars Thraciarum*¹⁰⁶; gli illirici Dardani erano posti con pari licenza in *Thracia*¹⁰⁷, ovvero erano annoverati tra i *Thraces*¹⁰⁸.

La testimonianza autobiografica di Velleio Patercolo risulta molto incisiva: rievocando il periodo trascorso al seguito di Gaio Cesare, egli ricorda gli *stipendia* come *tribunus militum* guadagnati in *Thracia Macedoniae* al principio della sua carriera¹⁰⁹. Poiché in età augustea il grado di *tribunus militum* comportava sempre la presenza di legioni, Velleio sembra documentare la fase intermedia del passaggio dalla *prouincia Macedonia* alla *prouincia Moesia*, cioè la *prouincia Thracia et Macedonia*, dove *Thracia* designa in senso lato tutte le conquiste (soprattutto Scordisci, Dardani, Mesi e Triballi) oltre i vecchi confini

99 Cass. Dio LI, 25, 4–5.

100 Strab. I, 1, 10; VII, 3, 2; XII, 3, 3.

101 Strab. VII, 3, 8. 3, 13. 5, 6. 5, 11.

102 Cass. Dio LI, 24, 1 e 25, 3.

103 Strab. VII, 3, 2 e 10 pone i Μυσοί europei in Θρᾶκη. In senso analogo Strab. VII, 3, 10 e 13 definisce Θρᾶκη la riva destra del basso Danubio. Infine Strab. VII, 3, 11 riporta che i Daci di Burebistas saccheggiarono la Θρᾶκη “fino alla *Macedonia* e all’*Illyricum*”, ma nomina separatamente il territorio degli Scordisci.

104 Strab. VII, 5, 12. Cfr. inoltre Strab. VII, 3, 11 e 5, 10.

105 Liv. *perioch.* 65 e 81–82; Flor. *epit.* I, 39, 3–4; Obseq. 43; Hier. *chron.* 149 a Helm.

106 Liv. *perioch.* 56 e 63 (due volte, ma nella seconda occorrenza gli Scordisci sono esplicitamente detti *gens a Gallis oriunda*); Fest. 9, 1; Amm. XXVII, 4, 4.

107 Liv. *perioch.* 92 e 95.

108 Liv. *perioch.* 74, 76 e 81–83; Flor. *epit.* I, 39, 6. Ma cfr. Strab. VII, 5, 6 e 12.

109 Vell. II, 101, 3 *quem militiae gradum* [scil. *tribunum militum*] *ante sub patre tuo, M. Vinici, et P. Silio auspicatus in Thracia Macedoniae*.

della *Macedonia* romana¹¹⁰.

La menzione separata e individuale dei *Getae*, benché essi fossero creduti ugualmente Traci¹¹¹, mirava a bilanciare parzialmente le omissioni molto più pesanti dei Mesi e dei Bastarni. Nel 29 a.C. Roles, un re dei Geti, aveva dato un aiuto decisivo a Crasso nell'annientamento dell'ultimo gruppo di Bastarni superstiti; Cesare Augusto lo aveva personalmente ricompensato con il titolo di *socius atque amicus populi Romani*¹¹². Dal momento che l'intervento di Roles implica la sua prossimità alla *Triballia*, una parte dei Geti cisdanubiani viveva nella zona della futura Durostorum (*Moesia* sudorientale = Dobrugia meridionale)¹¹³. Nel 28 a.C. Dapyx, un altro re dei Geti (*Scythia* meridionale = Dobrugia centrale?), aveva attaccato Roles e Crasso, reduce dalla spedizione punitiva in *Thracia*, aveva risposto prontamente alla richiesta di soccorso militare da parte dell'alleato; una battaglia campale aveva distrutto la cavalleria e la fanteria di Dapyx, che dopo la sanguinosa disfatta era stato assediato in una fortezza e aveva trovato la morte con molti altri, quando uno degli assediati aveva spalancato le porte ai Romani. Il metodico rastrellamento nella vasta "grotta chiamata Ciris" aveva catturato una grande massa di Geti con tutto il bestiame e gli altri beni più preziosi¹¹⁴. Dopo l'introduzione del protettorato romano e la raccolta di un ricco bottino un memorabile atto di *ultio* bellica aveva coronato l'opera di Crasso nelle terre getiche del basso Danubio.

Nel 61 a.C. presso Histros/Histria i Bastarni, intervenuti dietro preghiera dei coloni greci, avevano sbaragliato il famelico e incapace *proconsul Macedoniae* Gaio Antonio Hybrida¹¹⁵. Zyraxes, un terzo re dei Geti (*Scythia* settentrionale=Dobrugia settentrionale?), allora custodiva dentro la piazzaforte danubiana di Genucla le insegne strappate a Hybrida; egli, prima che i Romani arrivassero, aveva abbandonato la località con il suo tesoro ed era sparito oltre il

110 Una brillante intuizione di Ronald SYME, che propugnò giustamente tale interpretazione del passo in molte sedi a partire dal lontano 1934 (per una bibliografia essenziale v. n. 67).

111 Hdt. IV, 93; Strab. VII, 3, 2, 3, 4, 3, 13.

112 Cass. Dio LI, 24, 6–7. Cesare Augusto aveva assunto il quinto consolato il 1 Gennaio 29 a.C. sull'isola di Samo e al principio dell'estate aveva fatto tappa in Grecia durante il ritorno a Roma: Suet. *Aug.* 26, 3; Cass. Dio LI, 21, 1.

113 Strab. VII, 3, 13 registra esplicitamente le migrazioni coatte dei Γέται transdanubiani (Daci orientali) nel territorio dei Triballi.

114 Cass. Dio LI, 26, 1–4.

115 Cass. Dio XXXVIII, 10, 3 e LI, 26, 5; Liv. *perioch.* 103.

Danubio, accampando il pretesto di andare ad assoldare mercenari tra gli Σκύθαι, che molto probabilmente devono essere identificati con i Bastarni anche in questa occasione. L'assedio, condotto tanto da terra quanto dal fiume, era stato breve, ma molto faticoso; infine Crasso aveva espugnato Genucla e recuperato le insegne¹¹⁶.

Plinio il Vecchio divide i *Getae* cisdanubiani della *Moesia* orientale in tre sottogruppi tribali, cioè *Aedi*, *Scaugdae* e *Clariae*¹¹⁷. La piena concordanza con i tre re dei Geti comporta una conclusione palmare: l'alleanza con Roles, così come l'eliminazione fisica di Dapyx e la fuga di Zyraxes, significano che Crasso attraverso una sola spedizione aveva esteso il protettorato romano all'insieme dei Geti cisdanubiani. Un successo molto brillante, ma comunque inferiore alla conquista dei Mesi o alla duplice disfatta dei Bastarni.

La campagna getica spiega anche la notizia controversa di Cass. Dio LI, 23, 2 circa una fantomatica vittoria di Crasso sui Daci; questo passo ha indotto András Mócsy a ipotizzare che Cesare Augusto, per difendere il suo prestigio in campo militare, avesse scientemente soppresso la memoria storica di una campagna vittoriosa di Crasso contro i Daci¹¹⁸. Cassio Dione, benché fosse consapevole dell'equivalenza usuale Γέται = Daci nel greco letterario e la rifiutasse apertamente, sembra essere inavvertitamente caduto nella trappola della sua madrelingua, che lo indusse a fraintendere il significato di Γέται in una fonte greca, dove l'etnonimo in realtà aveva significato letterale, 'Geti (cisdanubiani)'; egli stesso era solito adottare proprio questa accezione¹¹⁹. La precedente occorrenza dei genuini Daci, che avevano combattuto come gladiatori nei *ludi* per la dedica del tempio del *diuus Iulius*¹²⁰, ha spalancato le porte all'equivoco. Cassio Dione apre la narrazione con i soli nomi dei Daci e dei Bastarni, ma poi nomina più volte Bastarni, Mesi, Traci e Geti, aggiungendo tre etnonimi specifici dei Traci (Dentheleti, Medi e Serdi). Nessuna traccia dei transdanubiani Daci, ma una relativa abbondanza di Geti cisdanubiani.

116 Cass. Dio LI, 26, 4–6.

117 Plin. *nat.* IV, 41.

118 András Mócsy, «Der vertuschte Dakerkrieg des M. Licinius Crassus», *Historia* 15 (1966), pp. 511–514: la sua ricostruzione degli eventi è diventata la dottrina vulgata.

119 Cass. Dio LXVII, 6, 2.

120 Cass. Dio LI, 22, 6 e 8.

Almeno una parte dei Geti cisdanubiani discendeva dai Daci orientali, che erano spesso migrati in Θράκη per gli attacchi di Sciti, Bastarni e Sarmati¹²¹. Ma soltanto molti anni dopo Crasso, quando Sextus Aelius Catus era *legatus Augusti pro praetore prouvinciae Moesiae*, la deportazione coatta di 50'000 Daci in Θράκη diede origine ai Daci cisdanubiani della *Moesia* (1/3 o 9/10); essi ricevettero il nome di Μοισοί¹²². Nonostante la romanizzazione ufficiale dell'etnonimo originario, tre diplomi militari di Vespasiano definiscono significativamente il veterano congedato *Dacus*; uno concerne la *classis praetoria Rauennas* e due riguardano la *II Adiutrix*, che fu formata proprio con i *classici Rauennates* nel 69¹²³. I tre veterani, dal momento che Vespasiano li congedò nel 70, devono necessariamente essere stati Daci cisdanubiani, figli o nipoti dei Daci deportati da Cato al principio del I secolo.

L'identificazione dei Δακοί cisdanubiani, che secondo Cassio Dione vivevano πρὸς τῇ Τριβαλλικῇ, facevano parte della Μυσία ed erano chiamati Μυσοί (tranne che dagli ἐπιχώριοι in senso stretto)¹²⁴, è aperta a due interpretazioni, poiché l'espressione πρὸς τῇ Τριβαλλικῇ può indicare le terre a monte ovvero quelle a valle della Τριβαλλικῆ: essi erano o i Μυσοί propriamente detti (una logica deduzione, visto che i Γέται e i Μυσοί erano ugualmente stimati Θράκες) o i Γέται deportati in Θράκη e rinominati Μοισοί.

Cesare Augusto obbligò Crasso ad accettare una formulazione delle sue vittorie prudentemente riduttiva e opportunamente compatibile con le esigenze politiche del nuovo regime¹²⁵; egli sembra avere scelto di onorare coerentemente la legione per la vittoria di Genucla, un episodio consono al tema propagandistico dei *signa recepta*. Dopo il triennio molto fruttuoso di dure campagne contro Iapodi, Pannoni e Dalmati l'allora Cesare *diui filius* aveva edificato con il bottino delle guerre illiriche la *porticus Octauia*, dove le insegne riconquistate ai Dalmati erano state orgogliosamente deposte ed esibite¹²⁶; le *Res gestae diui Augusti*, prima di vantare i *signa restituiti* dai Parthi, contengono un cenno sobrio e cumu-

121 Strab. VII, 3, 13.

122 Strab. VII, 3, 10.

123 RMD IV 203; V 323 e AE 2006, 1833. *II Adiutrix*: Tac. *hist.* III, 50, 3 e IV, 68, 4.

124 Cass. Dio LI, 22, 7.

125 LICA cit. (n. 77), pp. 167–168.

126 App. *Ill.* 28; Cass. Dio XLIX, 43, 8.



Fragment d'inscription latine d'époque romaine retrouvé à Lyon dans la Saône en 1847 dans les fondations du pont du Change. Photographiée en 1999 dans la cour du musée gallo-romain de Fourvière. L'inscription porte la mention de plusieurs légions (entre elles la IV Scythica) et d'un centurion hastatus prior ainsi qu'un Florus. Références :

CIL XIII, 1859 ; CAG 69/2, n°429/7 p. 482.

(foto Rossignol Benoît, 2011, creative commons, wikimedia)

lativo al recupero di numerose insegne *ex Hispania et Gallia et a Dalmateis*¹²⁷. Mentre i *signa* riconquistati *ex Hispania* [...] *et a Dalmateis* sono perfettamente compatibili con le campagne personali di Cesare Augusto nel 26–25 a.C. e nel 35–33 a.C., le insegne *ex Gallia* devono essere accreditate a un suo generale. Le occasioni erano state perlomeno tre nell'arco di un decennio: Agrippa nel 38 a.C., Gaio Carrinate nel 30–29 a.C., Marco Valerio Messalla Corvino nel 29–28

¹²⁷ *R. gest. diu. Aug.* 29, 1.

a.C.¹²⁸. Se i due nomi geografici e l'etnonimo ordinano i *signa* riconquistati secondo una cronologia ascendente, la scelta si restringe a Carrinate e Messalla. I *signa* recuperati di Hybrida, come è ovvio, latitano vistosamente nella Roma augustea, ma il contesto ideologico calza come un guanto. Quindi il trionfo di Crasso *ex Geteis* e l'appellativo *Scythica* della legione celebrano le medesime vittorie: l'uno evidenzia l'identità etnica del nemico, l'altro il teatro geografico della campagna militare.

La terza ipotesi ammette una variante cronologica, cioè le due distinte spedizioni in *Scythia* per la riconquista di Aegyssus e di Troesmis alcuni decenni dopo la guerra getica di Crasso (11/12). Ma entrambi gli episodi impongono che la *legio IV*, posta originariamente sotto il comando del *proconsul Macedoniae* e poi trasferita al *legatus Augusti pro praetore prouvinciae Moesiae*, sia rimasta priva di un appellativo fino agli ultimi anni di Cesare Augusto. La *legio XI*, nonostante la lunga storia delle sue campagne al servizio di Cesare Augusto (il nucleo originario aveva partecipato anche alla battaglia di Azio¹²⁹), restò certamente priva di un soprannome addirittura fino al 42, quando la fallita insurrezione di Lucio Arrunzio Camillo Scriboniano, *legatus Augusti pro praetore prouvinciae Illyrici superioris* (ovvero *prouvinciae Dalmatiae*), le procurò finalmente tre appellativi in un solo colpo, cioè *XI Claudia Pia Fidelis*¹³⁰.

Ancora il povero Ovidio soccorre validamente la nostra indagine. L'episodio di Troesmis implica necessariamente l'intervento di una legione; infatti la città fu ripresa per merito di Lucius Pomponius Flaccus, che allora era *legatus* di una legione in *Moesia*¹³¹. Quintus Iulius Vestalis, prima di essere nominato *praefectus orae maritimae* o *praefectus ciuitatum* nella regione costiera del Mar Nero, fu *primipilus* di una legione mesica e guidò i suoi uomini all'assalto di Aegyssus¹³². La riconquista di una piazzaforte danubiana nella *Scythia* dopo un sanguinoso combattimento con i Daci offre uno scenario perfetto per il conferimento dell'appellativo *Scythica* alla *legio IV*. Il solo problema risiede nell'incerta identificazione della località; infatti o Aegyssus o Troesmis fu liberata dalla *V Macedoni-*

128 COLOMBO cit. (n. 1), p. 26.

129 CIL V, 2501 (cfr. anche 2503 e 2839).

130 Cass. Dio LV, 33, 4 e LX, 15, 4.

131 Ov. *Pont.* IV, 9, 75–80.

132 Ov. *Pont.* IV, 7. La partecipazione di un re-cliente (Rhoemetalces I, Rhescuporis III o Cotys VIII) alla riconquista della piazzaforte è ricordata da Ov. *Pont.* I, 8, 11–19.

ca, che fu trasferita in Europa dall'Asia Minore nel 7 e dopo il disastro di Teutoburgo diventò permanentemente l'altra legione sotto il comando del *legatus Augusti pro praetore provinciae Moesiae*. Troesmis fu un alloro del *legatus legionis* Lucio Pomponio Flacco; ma la legione mobilitata per Aegyssus era comandata dall'altro *legatus legionis* Vitellius, che pare logico identificare con il *legatus* Publius Vitellius poi al servizio di Germanico Cesare nel 15¹³³.

Sotto il principato di Cesare Augusto la dislocazione delle legioni subì numerose variazioni fino alla costituzione dei due *exercitus Germanici* e alla organizzazione delle tre armate balcaniche nel corso dell'inverno 9–10¹³⁴; come abbiamo visto, intorno al 17 a.C. la *X Fretensis*, una legione propria della *Syria* già nel 18¹³⁵, era ancora dislocata in *Macedonia*¹³⁶. Nel 4 a.C. l'esercito provinciale della *Syria* annoverava appena tre legioni¹³⁷. Due epigrafi funebri di Filippi, una di un legionario e l'altra di un *optio*, pongono la *legio XI* in *Macedonia*¹³⁸. L'iscrizione funeraria di un altro legionario a Montana colloca la *legio XX*, meglio nota come *XX Valeria Victrix*, nella parte orientale della *Moesia* augustea¹³⁹. Come vedremo subito, tra il 6 e il 14 entrambe le legioni risultano dislocate altrove.

Nel 7 cinque legioni rappresentavano le armate congiunte della *Moesia* e della *Galatia et Pamphylia*¹⁴⁰; due legioni, cioè *V Macedonica* e *VII Macedonica*, provenivano dalla *Galatia et Pamphylia* e costituivano l'armata campale dell'Asia Minore contro la minaccia costante delle tribù montane¹⁴¹. Quindi nel 6 tre

133 Ov. *Pont.* IV, 7, 27–28; Tac. *ann.* I, 70, 1.

134 Quanto segue, oltre alle singole voci di RITTERLING cit. (n. 5), presuppone la lettura critica di Ronald SYME, «Some Notes on the Legions under Augustus», *JRS* 23 (1933), pp. 14–33 e di Lawrence J. F. KEEPIE, *The Making of the Roman Army: From Republic to Empire*, London 1984, Batsford, soprattutto pp. 205–213.

135 Tac. *ann.* II, 57, 2. Cfr. inoltre IGLS XVII 1, 3.

136 V. n. 34.

137 Ios. *bell. Iud.* II, 40 e *ant. Iud.* XVII, 286.

138 ILGR 229 e 254.

139 CIL III, 7452. Qui sorvoleremo sulla datazione incerta del doppio soprannome.

140 Vell. II, 112, 4.

141 Ronald SYME, «Galatia and Pamphylia under Augustus: the Governorships of Piso, Quirinius and Silvanus», *Klio* 27 (1934), pp. 122–148 (soprattutto 139–142); Stephen MITCHELL, «Legio VII and the Garrison of Augustan Galatia», *CQ* 26 (1976), pp. 298–308; Karl STROBEL, «Zur Geschichte der Legionen V (Macedonica) und VII (Claudia pia fidelis) in der frühen Kaiserzeit und zur Stellung der Provinz Galatia in der augusteischen Heeresgeschichte», in Yann LE BOHEC–Catherine WOLFF (dir.), *Les légions de Rome*

delle cinque legioni formavano l'esercito provinciale della *Moesia*. Le dieci legioni riunite poco dopo a Siscia, dove le legioni della *Moesia* e della *Galatia et Pamphylia* raggiunsero Tiberio, provano che nel 6 l'esercito dell'*Illyricum* contava cinque legioni¹⁴², come l'*exercitus Germanicus* fino al 9¹⁴³.

Dopo il massacro di Teutoburgo tre delle dieci legioni radunate a Siscia furono trasferite sul Reno (la *legio XX* fu tratta certamente dall'esercito dell'*Illyricum*¹⁴⁴), ma le due legioni della *Galatia et Pamphylia* rimasero permanentemente nei Balcani, una in *Moesia* (*V Macedonica*) e l'altra in *Dalmatia* (*VII Macedonica*); alla morte di Cesare Augusto sette legioni formavano gli eserciti di *Pannonia/Illyricum inferius* (*VIII Augusta*, *IX Hispaniensis*, *XV Apollinaris*), *Dalmatia/Illyricum superius* (*VII Macedonica* e *legio XI*¹⁴⁵) e *Moesia* (*IV Scythica* e *V Macedonica*). Quindi dopo il 9 due legioni della *Moesia* su tre furono trasferite e una sola fu rimpiazzata; qualora la scoperta di nuove epigrafi non rivoluzioni il quadro attuale dei dati disponibili, la sola *IV Scythica* sembra avere fatto parte delle legioni macedoniche e mesiche fino dall'inizio del principato augusteo. La naturale conseguenza è che da un punto di vista cronologico le tre soluzioni possiedono pari verosimiglianza¹⁴⁶.

Le otto legioni dei due *exercitus Germanici* istituiti da Tiberio Cesare erano *I Germanica* e *V Alaudae*, già appartenute all'*exercitus Germanicus* di Varo, la *legio XX*, trasferita dall'*Illyricum*, *XVI Gallica* e *XXI Rapax*, ambedue giunte

sous le Haut-Empire. Actes du Congrès de Lyon, 17–19 septembre 1998, II, Paris 2000, De Boccard, pp. 515–528 e id., «Die Legionen des Augustus. Probleme der römischen Heeresgeschichte nach dem Ende des Bürgerkrieges: Die Truppengeschichte Galatiens und Moesiens bis in Tiberische Zeit und das Problem der Legiones Quintae», in Philip FREEMAN–Julian BENNETT–Zbigniew T. FIEMA–Birgitta HOFFMANN (Eds.), *Limes XVIII. Proceedings of the XVIIIth International Congress of Roman Frontier Studies* (BAR Int. Ser. 1084), I, Oxford 2002, Archaeopress, pp. 51–66.

142 Vell. II, 113, 1.

143 Vell. II, 117, 1 e 120, 3.

144 Vell. II, 112, 2: cfr. Tac. *ann.* I, 42, 3 e Cass. Dio LV, 30, 1–2. CIL III, 2836 e 2911; V, 939. 948. 4365; AE 1954, 160 e 1977, 314.

145 Le epigrafi della *legio XI* incise in *Dalmatia* e anteriori al 42 formano un insieme assai corposo: CIL III, 1914. 2017. 2031. 2037. 2708. 2711. 2818. 2832. 2835. 2918. 3052. 6413. 6416. 6418. 9832. 9885. 9908. 14321¹³. 14996. 14997². 15001; ILJug III 2811; Lu-pa 23286 (30 Ottobre 2020).

146 La più antica attestazione del soprannome (AE 1981, 405) è datata agli anni 1–30; il margine più basso è poco anteriore all'occorrenza dell'appellativo in CIL III, 1698 a–b = ILS 2281 (*XXXV tribunicia potestas* di Tiberio, cioè 33–34).

quasi certamente dalla *Raetia*¹⁴⁷, *II Augusta*, richiamata molto probabilmente dalla penisola iberica¹⁴⁸, infine *XIII Gemina* e *XIV Gemina*, entrambe di incerta provenienza. Le altre due legioni dislocate in *Macedonia, Thracia et Macedonia* e *Moesia* dal 29 a.C. al 9 possono essere identificate proprio con la *XIII Gemina* e la *XIV Gemina*¹⁴⁹.

Se accettiamo questa ipotesi, la *legio XI* e la *legio XX*, l'una in *Macedonia* e l'altra in *Moesia*, suggeriscono che Ritterling abbia giustamente congetturato addirittura cinque legioni per l'esercito proconsolare della *Macedonia* sotto il comando di Marco Licinio Crasso¹⁵⁰. Cinque legioni spiegherebbero bene la rapidità quasi cesariana degli spostamenti e delle vittorie, così come il numero complessivo delle campagne militari in un solo biennio (otto: Mesi, Bastarni, Mesi, Bastarni, Traci, Geti, Mesi ribelli e Mesi ancora indipendenti) e l'ampiezza ragguardevole del teatro bellico (soprattutto la Θροάκη danubiana di Strabone, ma anche la Θροάκη propriamente detta). Una delle due legioni rimpiazzò la *X Fretensis*, l'altra faceva parte delle legioni macedoniche fino dall'arrivo di Crasso nella provincia; la *legio XI* era sicuramente augustea¹⁵¹. Poiché la stessa origine è altamente plausibile per la *legio XX*, le cinque legioni di Crasso nel 29 a.C., inclusa la *X Fretensis* e la *legio XI* o la *legio XX*, mostrano come già a partire da quell'anno le legioni antoniane siano state integrate con il massimo equilibrio nel nuovo esercito dell'*imperator Caesar diui filius*: due legioni di origine augustea (*X Fretensis* e *legio XI* o *legio XX*), una antoniana (la *legio IV* ancora priva di soprannome¹⁵²), due legioni miste (*XIII Gemina* e *XIV Gemina*). La sovrapposizione dell'ordinale con la *X Fretensis* assegna sicuramente il grosso della *X Gemina* ad Antonio; la mancanza di una sovrapposizione analoga rende alquanto probabile che il nucleo della *XIII Gemina* e della *XIV Gemina* sia stato augusteo.

147 AE 1963, 41 = 1978, 580 attesta la sicura dislocazione della *XVI Gallica* in *Raetia*, più precisamente nelle terre dei Vindelici; CIL V, 4910 documenta l'esistenza di un *legatus pro praetore in Vindol(icis)* o *Vindol(icia)* durante il principato augusteo.

148 Lawrence KEEPIE, «The origins and early history of the Second Augustan Legion», in R. J. BREWER (Ed.), *Birthday of the Eagle. The Second Augustan Legion and the Roman Military Machine*, Cardiff 2002, National Museums and Galleries of Wales, p. 17.

149 Un veterano della *XIII Gemina*, nato a Verona e ancora privo di *cognomen*, fu sepolto a Dium: ILGR 190. Ma cfr. RITTERLING cit. (n. 5), cc. 1711–1712 e 1728.

150 RITTERLING cit. (n. 32), c. 1221.

151 V. n. 129.

152 La *legione IV Macedonica* era augustea: COLOMBO cit. (n. 1), pp. 24–25.

La successiva dislocazione della *legio XI* e della *legio XX* nell'*Illyricum* sembra confermare il legittimo sospetto che a partire dal 12 a.C. Tiberio, insieme all'originario esercito dell'*Illyricum* proconsolare (*VIII Augusta*, *IX Hispaniensis*, *XV Apollinaris*), abbia schierato anche le legioni della *Macedonia* o della *Thracia et Macedonia* contro i Breuci, gli altri Pannoni e i Dalmati settentrionali¹⁵³. La riduzione delle legioni dislocate in *Macedonia* o *Thracia et Macedonia* da cinque a tre, così come il corrispondente aumento delle legioni illiriche da tre a cinque¹⁵⁴, rispecchiarono fedelmente l'evoluzione e la svolta della strategia augustea nei Balcani. La conquista dell'intera Pannonia e dei Dalmati settentrionali, così come i *finis Illyrici* conseguentemente ampliati fino alla *ripa* del Danubio, ridimensionarono in misura proporzionale il peso militare dei Balcani orientali, che dall'istituzione della *prouincia Macedonia* al soggiogamento degli Scordisci mesici (14 a.C.?) avevano rappresentato il grosso e il cuore degli interessi romani nella penisola balcanica.

BIBLIOGRAPHY

- ALFÖLDY Géza, «Des territoires occupés par les Scordisques», *AAntHung* 12 (1964), pp. 107–127
- BATTY Roger, *Rome and the Nomads. The Pontic-Danubian Realm in Antiquity*, Oxford–New York 2008, Oxford University Press
- BOISSEVAIN Ursulus Philippus, *Cassi Dionis Cocceiani Historiarum Romanarum quae supersunt*, II, Berolini 1898, apud Weidmannos
- BOUSQUET Jean, «Inscriptions de Delphes», *BCH* 115 (1991), pp. 167–181
- CHARLESWORTH Martin P., «The Triumph of Octavian», in Stanley A. COOK–Frank E. ADCOCK–Martin P. CHARLESWORTH (Eds.), *The Cambridge Ancient History*, X, Cambridge 1934, At the University Press, pp. 116–126
- COLOMBO Maurizio, «Le invasioni barbariche prima delle grandi invasioni: letteratura e storia contemporanea in Lucano», *MH* 63 (2006), pp. 89–99
- Id., «Due note danubiane», *Maia* 59 (2007), pp. 344–351
- Id., «Le tribù dei Pannoni in Strabone», *Tyche* 22 (2007), pp. 1–8
- Id., «Pannonica», *AAntHung* 50 (2010), pp. 171–202

153 SYME, «Lentulus» cit. (n. 67), pp. 118–119. Per le campagne di Tiberio contro i Pannoni e i Dalmati settentrionali dal 12 al 9 a.C. cfr. ora Maurizio COLOMBO, «Pannonica», *AAntHung* 50 (2010), pp. 171–193, che può essere consultato per la bibliografia precedente.

154 SYME cit. (n. 134), p. 23.

- Id., «Ios. bell. Iud. 2, 366–387 e CIL XIV, 3608: note esegetiche e cronologiche», *Klio* 97 (2015), pp. 648–670
- Id., «L'origine transalpina della V Alaudae e della legio Martia», *NAM* 1/2 (2020), pp. 3–28
- DAN Anca, «The Sarmatians: Some Thoughts on the Historiographical Invention of a West Iranian Migration», in Felix WIEDEMANN–Kerstin P. HOFMANN–Hans-Joachim GEHRKE (Hgg.), *Vom Wandern der Völker. Migrationserzählungen in den Altertumswissenschaften*, Berlin: Edition2017, Topoi, pp. 97–134
- DESSAU Hermann, «Livius und Augustus», *Hermes* 41 (1906), pp. 142–151
- FITZ Jenő, *Die Verwaltung Pannoniens in der Römerzeit*, I, Budapest 1993, Encyclopedia
- GAERTNER Jan F., *Ovid Epistulae ex Ponto, Book I*, Oxford 2005, Oxford University Press
- Lawrence J. F. KEEPIE, *The Making of the Roman Army: From Republic to Empire*, London 1984, Batsford
- Id., «The origins and early history of the Second Augustan Legion», in R. J. BREWER (Ed.), *Birthday of the Eagle. The Second Augustan Legion and the Roman Military Machine*, Cardiff 2002, National Museums and Galleries of Wales, pp. 11–26
- LICA Vasile, «Die siebente Akklamation Octavians», *Tyche* 12 (1997), pp. 159–168
- MILTNER Franz, «Augustus' Kampf um die Donaugrenze», *Klio* 30 (1937), pp. 200–226
- MITCHELL Stephen, «Legio VII and the Garrison of Augustan Galatia», *CQ* 26 (1976), pp. 298–308
- MÓCSY András, *RE Suppl.* IX (1962), Art. *Pannonia*, cc. 515–776
- Id., «Der vertuschte Dakerkrieg des M. Licinius Crassus», *Historia* 15 (1966), pp. 511–514
- Id., «Die Einwanderung der Iazygen», *AAnthung* 25 (1977), pp. 439–446
- MOMMSEN Theodor, *Res gestae divi Augusti ex monumentis Ancyrano et Apolloniensi*, Berolini 1883², apud Weidmannos
- MÜNZER Friedrich, *RE* IV (1900), Art. «Cornelius nr. 338 Lucius Cornelius Scipio Asia-genus», cc. 1483–1485
- PATSCH Carl, «Beiträge zur Völkerkunde von Südosteuropa. V. Aus 500 Jahren vorrömischer und römischer Geschichte Südosteuropas. 1. Teil: Bis zur Festsetzung der Römer in Transdanuvien», *SAWW* 214 (1933), 1. Abhandlung
- PLASSART André, «Fouilles de Thespies et de l'hiéron des Muses de l'Hélicon. Inscriptions: Dédicaces de caractère religieux ou honorifique, bornes de domaines sacrés», *BCH* 50 (1926), pp. 383–462
- VON PREMIERSTEIN Anton, «Die Anfänge der Provinz Moesia», *JÖAI* 1 (1898), Beibl., cc. 145–196
- Id., «Ein Elogium des M. Vinicius Cos. 19 v. Chr.», *JÖAI* 7 (1904), pp. 215–239
- Id., «Der Daker- und Germanensieger M. Vinicius (Cos. 19 v. Chr.) und sein Enkel (Cos. 30 und 45 n. Chr.)», *JÖAI* 28 (1933), pp. 140–163
- Id., «Der Daker- und Germanensieger M. Vinicius (Cos. 19 v. Chr.) und sein Enkel (Cos. 30 und 45 n. Chr.)», *JÖAI* 29 (1935), pp. 60–81

- RITTERLING Emil, *RE* XII 1 (1924), Art. *Legio*, cc. 1211–1328
- Id., *RE* XII 2 (1925), Art. *Legio (Fortsetzung)*, cc. 1329–1829
- ŠAŠEL KOS Marjeta, *Appian and Illyricum*, Ljubljana 2005, Narodni Muzej Slovenije
- SHARANKOV Nicolay, «Нови данни за тракийските стратегии [Novi dannii za trakiyskite stratezi = New evidence on the Thracian strategoi]», *Archeologija* 56 (2015), pp. 62–78
- STROBEL Karl, «Zur Geschichte der Legionen V (Macedonica) und VII (Claudia pia fidelis) in der frühen Kaiserzeit und zur Stellung der Provinz Galatia in der augusteischen Heeresgeschichte», in Yann LE BOHEC–Catherine WOLFF (dir.), *Les légions de Rome sous le Haut-Empire. Actes du Congrès de Lyon, 17–19 septembre 1998*, II, Paris 2000, De Boccard, pp. 515–528
- Id., «Die Legionen des Augustus. Probleme der römischen Heeresgeschichte nach dem Ende des Bürgerkrieges: Die Truppengeschichte Galatiens und Moesiens bis in Tiberische Zeit und das Problem der Legionen Quintae», in Philip FREEMAN–Julian BENNETT–Zbigniew T. FIEMA–Birgitta HOFFMANN (Eds.), *Limes XVIII. Proceedings of the XVIIIth International Congress of Roman Frontier Studies* (BAR Int. Ser. 1084), I, Oxford 2002, Archaeopress, pp. 51–66
- SYME Ronald, «M. Vinicius (Cos. 19 B.C.)», *CQ* 27 (1933), pp. 142–148
- Id., «Some Notes on the Legions under Augustus», *JRS* 23 (1933), pp. 14–33
- Id., «Lentulus and the Origin of Moesia», *JRS* 24 (1934), pp. 113–137
- Id., «Galatia and Pamphylia under Augustus: the Governorships of Piso, Quirinius and Silvanus», *Klio* 27 (1934), pp. 122–148
- Id., *Danubian Papers*, Bucharest 1971, Association internationale d'Études du Sud-Est Européen
- Id., *History in Ovid*, Oxford 1978, Clarendon Press
- Id., «Lentulus on the Danube (without Benefit from Epigraphy)», in id., *Roman Papers*, VI, ed. by Anthony R. BIRLEY, Oxford 1991, Clarendon Press, pp. 435–440
- Id., «The Early History of Moesia», in id., *The Provincial at Rome and Rome and the Balkans 80 BC–AD 14*, ed. by Anthony R. BIRLEY, Exeter 1999, University of Exeter Press, pp. 193–220
- SPEIDEL Michael A., «Legio IV Scythica», in Yann LE BOHEC–Catherine WOLFF (dir.), *Les légions de Rome sous le Haut-Empire. Actes du Congrès de Lyon, 17–19 septembre 1998*, I, Paris 2000, De Boccard, pp. 327–337
- VISZ Zsolt, «Noch einmal über die Feldzüge von Augustus im Karpatenbecken», *AAntHung* 55 (2015), pp. 155–166
- JONES Horace Leonard, *The Geography of Strabo*, III, London–Cambridge, Mass. 1924 (rist. 1954), William Heinemann Ltd–Harvard University Press
- WILLIAMS Gareth D., *Banished Voices: Readings in Ovid's Exile Poetry*, Cambridge 1994, Cambridge University Press.

Les décurions de l'armée romaine d'Afrique-Numidie sous le Haut-Empire

par YANN LE BOHEC

ABSTRACT. The Roman Army settled in Africa-Numidia was made of three *alae*, five *cohortes equitatae* (made of riders and infantrymen) and one *numerus* with horsemen. Riders-soldiers had to obey to *decuriones*; twenty-three of them are known. They had to prepare men for battle and to command them during fights. Most of them came from rich local families. They worshiped military gods and loved the emperor and the imperial family.

KEYWORDS : ALA, ARMY, CAREER, COHORTS *EQUITATA*, *DECURIO*, FIGHTING, POLITICS, RELIGION, SOCIETY

Les décurions et les centurions formaient le corps des officiers subalternes de l'armée romaine ; très proches des simples soldats, ils les accompagnaient surtout à l'exercice et au combat. Les uns et les autres sont connus par trois sortes d'études : publication (ou commentaire) d'une inscription, étude de ces gradés dans une unité ou implication de l'un d'entre eux dans la vie d'une cité.

Les synthèses sont toutefois assez rares, beaucoup plus fréquentes et plus développées pour les centurions qu'au sujet des décurions. Pour les premiers cités, deux études d'ensemble peuvent être mentionnées¹. Pour le reste, ils sont bien connus pour l'Égypte², l'Afrique³, la péninsule Ibérique⁴, les provinces rhé-

Les abréviations des titres de revues ont été empruntées à *L'Année philologique*.

- 1 MOMMSEN Th., *Nomina et gradus centurionum*, *EE*, IV, 1881, p. 226-245 ; *Centurio*, PASCOLI G. et PUCCIONI G. édit., *Ricerche di Storia della lingua latina*, IV, 1968, 112 p.
- 2 ANGELI BERTINELLI M. G., «I centurioni della legio II Traiana», IV, *Studi in onore di Arnaldo Biscardi*, IV, 1983 (Milan), p. 143-199.
- 3 LE BOHEC Y., *La Troisième Légion Auguste*, 1989 (Paris), p. 147-184, et Le recrutement de trois centurions de l'armée d'Afrique, *Hommage à Pierre Morizot, Aouras*, VII, 2012, p. 173-179.
- 4 LE ROUX P., «Recherches sur les centurions de la *legio VII Gemina*», *MCV*, VIII, 1972, p.

nanes⁵, et pour l'époque des Sévères⁶. Les décurions au contraire n'ont pas suscité la curiosité⁷. Ce n'est pas le lieu, ici, de présenter une vaste enquête ; nous proposons seulement de reprendre un dossier que nous avons déjà ouvert⁸, en espérant que d'autres historiens le rempliront.

Les cavaliers de l'Afrique-Numidie

Les décurions servaient dans la cavalerie auxiliaire, c'est-à-dire dans les ailes et les cohortes mixtes, composées de fantassins et de cavaliers, qui étaient appelées *cohortes equitatae*⁹ ; ils encadraient chacun une turme, équivalent ici des centuries de fantassins. Il n'y en avait pas dans les légions, où les troupes montées étaient encadrées par des centurions.

Une aile quingénaire comptait 16 décurions, une aile milliaire 24¹⁰, et il s'y trouvait 32 hommes par turme. Les cohortes mixtes, elles, étaient encadrées par 3 décurions et 6 centurions si elles étaient quingénaires, 6 décurions et 10 centurions si elles étaient milliaires et, dans ce cas, les turmes étaient peut-être un peu plus fournies, avec 40 soldats chacune¹¹. Tous ces officiers étaient subordonnés à un *decurio princeps*, qui occupait un niveau intermédiaire entre le préfet ou le tribun et les décurions ordinaires¹².

89-147 = *La toge et les armes. Rome entre Méditerranée et Océan*, 2011 (Rennes), p. 287-343.

5 RICHIER O., *Centuriones ad Rhenum. Les centurions légionnaires des armées romaines du Rhin, Gallia romana*, VI, 2004 (Paris), 773 p.

6 FAURE P., *L'aigle et le cep. Les centurions légionnaires dans l'Empire des Sévères*, 2013 (Bordeaux), 2 vol., 1106 p.

7 Dans le meilleur livre sur les auxiliaires, HAYNES I., *Blood of the Provinces. The Roman Auxilia and the Making of Provincial Society from Augustus to the Severans*, 2013 (Oxford), XVIII-430 p., les décurions n'apparaissent ni au sommaire, ni à l'index. On verra : DAVIES R. W., «Centurions and decurions of the cohorts XX Palmyrenorum», *ZPE*, XX, 1976, p. 253-275 ; LE BOHEC Y., «Décurions et centurions auxiliaires sous le Principat en Afrique-Numidie», *Volume dedicated to the late Denis Bain Saddington, AClass*, LV, 2012, p. 83-98.

8 LE BOHEC Y., art. cité, *AClass*, 55, 2012, p. 83-98.

9 HAYNES I., *Blood of the Provinces*, 2013, p. 54, 55 et 71.

10 CHEESMAN G. L., *The auxilia of the Roman imperial Army*, 1914, réimpr. *Studia historica*, LIX, 1975 (Chicago), p. 37.

11 HAYNES I., *Blood of the Provinces*, 2013, p. 81-82.

12 CHEESMAN G. L., *The auxilia*, 1914, p. 37-38 ; LE BOHEC Y., *L'armée romaine sous le*

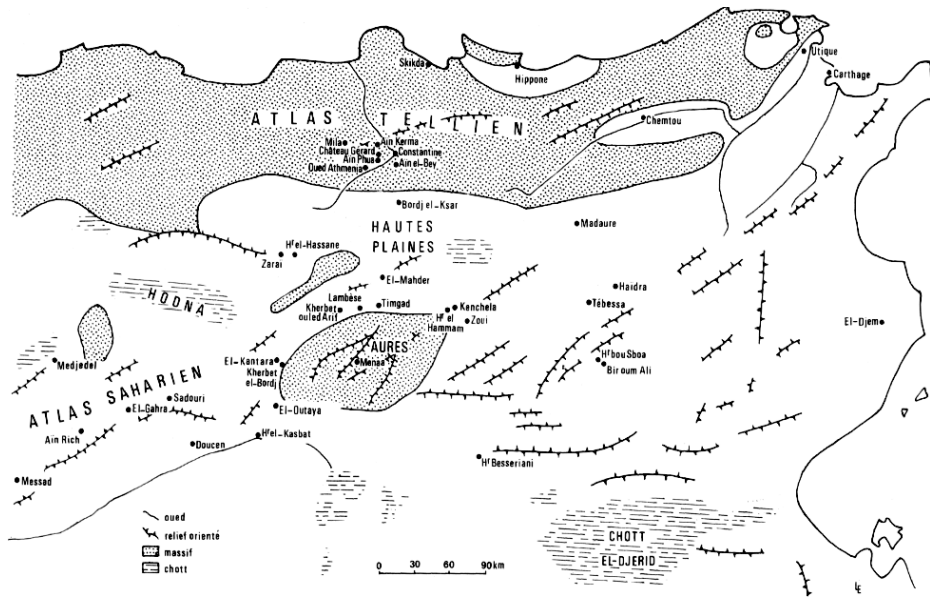

Fig. 15 - Les auxiliaires en Afrique et Numidie, Tripolitaine exclue (dessin de l'auteur mis au net par E. Lamouroux).

Fig. 1. Yann Le Bohec, Les unités auxiliaires de l'armée romaine en Afrique Proconsulaire et Numidie sous le Haut-Empire, Études d'Antiquités Africaines, Editions du CNRS, Aix-Marseille, 1989, p. 194.

Les effectifs de l'armée romaine d'Afrique, pour le Haut-Empire, ont évidemment intéressé les historiens, mais les lacunes de la documentation ne permettent pas d'avoir des certitudes. Y sont connues trois ailes et cinq cohortes mixtes.

Ailes

La présence d'une aile de Thraces en Afrique a été proposée à titre d'hypothèse par P. Morizot ; cette lecture relève du domaine des hypothèses¹³.

- *Ala I Flavia Numidica*¹⁴. La Ière aile Flavienne Numidique a été créée sous

Haut-Empire, 4e édit., 2018 (Paris), p. 52 et 76.

13 MORIZOT P., L'aile des Thraces en Afrique, *La guerre dans l'Afrique romaine sous le Haut-Empire*, COLTELLONI-TRANNOY M. et LE BOHEC Y. édit., 2014 (Paris), p. 207-211.

14 LE BOHEC Y., *Les unités auxiliaires de l'armée romaine en Afrique Proconsulaire et Numidie sous le Haut-Empire*, 1989 (Aix-Marseille), p. 28-33. *AE*, 2002, 1751 (II) Flavia et

le Flaviens et elle est attestée en Afrique-Numidie au plus tard à la fin du Ier siècle. En 174, quelques-uns de ses soldats participent au raid sur El-Agueneb, dans le Djebel Amour. Dans la première moitié du IIIe siècle elle se trouvait peut-être à *Zarāi* ; la dernière mention de cette unité date de 248.

- *Ala [...] Pa[...]*¹⁵. Cette aile est nécessairement différente de la suivante, car elle est mentionnée sur la même inscription ; il s'agit peut-être d'une *ala II Pannoniorum*, les unités auxiliaires de même origine étant souvent déplacées de concert.
- *Ala I Pannoniorum*¹⁶. La Ière aile de Pannoniens a une homonyme en Pannonie ; un épigraphiste mal informé a considéré que les deux ne faisaient qu'une. Constituée sous Auguste, elle est venue très tôt en Afrique-Numidie, d'abord dans le Constantinois, près du Chettaba. Dans le troisième quart du Ier siècle, elle était en garnison à Haïdra (*Ammaedara*) avec la IIIe légion Auguste. Peu après le passage d'Hadrien dans la province, en 128, elle occupa un camp à El-Kasbat (*Gemellae*) où elle resta au moins jusqu'au temps de Gallien.

Cohortes mixtes

- *Cohors I Chalcidenorum equitata*¹⁷. Elle est arrivée en Afrique avant 78 ; elle a effectué un passage à El-Kasbat avant que la Ière aile de Pannoniens n'y vienne, puis elle est allée à Bir Oum Ali, dans la Tunisie actuelle. On perd sa trace pour la période qui suit la fin du IIe siècle.
- *Cohors VI Commagenorum equitata*¹⁸. Peut-être présente en Afrique dès la fin du Ier siècle, elle y est sûrement en 128 (discours d'Hadrien) et quelques hommes ont participé au raid sur El-Agueneb en 174. Elle a effectué un séjour à Lambèse sous Septime Sévère. Puis sa trace se perd lentement au cours du début du IIIe siècle.

2005, 1715.

15 LE BOHEC Y., *Unités auxiliaires*, 1989, p. 33.

16 *AÉ*, 2002, 1752 = 2005, 1722 = *RMD*, V, 368 (a. 127). LE BOHEC Y., *Unités auxiliaires en Afrique Proconsulaire et Numidie*, 1989, p. 33-48.

17 *AÉ*, 2002, 1751 ; 2005, 1715 (a. 127-129). LE BOHEC Y., *Unités auxiliaires*, 1989, p. 70-73.

18 *AÉ*, 2002, 1751 ; 2005, 1715 ; 2002, 1752 = 2005, 1722 = *RMD*, V, 368 (a. 127). LE BOHEC Y., *Unités auxiliaires*, 1989, p. 73-76.

- *Cohors I Flauia equitata*¹⁹. Créée sous les Flaviens, cette unité est également attestée au IIe siècle, mais la localisation de son camp reste plongée dans l'obscurité.
- *Cohors II Flauia equitata*²⁰. Cette cohorte est très peu connue : elle était en Afrique-Numidie en 127 et au début du IIIe siècle.
- *Cohors VII Lusitanorum (equitata)*²¹. Cette unité est sans doute la même que la *cohors Lusitana*²². Dans le troisième quart du Ier siècle, elle se trouvait déjà en Afrique. Son camp n'a pas été localisé.

Les décurions de l'Afrique-Numidie

Vingt-trois décurions ont laissé au moins une petite trace de leur passage dans la province d'Afrique-Numidie²³.

Unité inconnue

- Catulus : a. 174. Ce personnage a été décurion d'une unité qu'il ne mentionne pas, une aile très probablement, et il a été promu centurion dans la IIIe légion Auguste, événement qui est bien plus important pour lui. L'inscription qui le fait connaître, une dédicace religieuse, a été gravée pour commémorer un raid organisé jusqu'à El-Agueneb, dans le Djebel Amour, afin de glaner du renseignement. Voir ci-dessous M. Brutt[ius ...]tadus et Popilius E[...] .
- M. Brutt[ius ...]tadus ou —tatus²⁴ : a. 174. Ce décurion accompagnait Catulus.

19 LE BOHEC Y., *Unités auxiliaires*, 1989, p. 79-82.

20 *AÉ*, 1992, 1822 = 1994, 1888 (Géta ?) ; 2005, 1715 ; 2002, 1752 = 2005, 1722 = *RMD*, V, 368 (a. 127). Découvertes après la publication de LE BOHEC Y., *Unités auxiliaires*, 1989.

21 *AÉ*, 2002, 1751 ; 2005, 1715 ; 2002, 1752 = 2005, 1722 = *RMD*, V, 368 (a. 127). Le Bohec Y., *Unités auxiliaires*, 1989, p. 85-88.

22 *ILAlg*, II, 3, 8564.

23 *AÉ*, 1998, 1540 : [...], un anonyme, a été *dec(urio)* dans une liste de Carthage.

24 *CIL*, VIII, 21567 = *AÉ*, 2011, 1783. LE BOHEC Y., *Troisième Légion Auguste*, 1989, p. 380-381, et Raid sur el-Agueneb, *Epigraphica*, LXXVII, 1-2, 2015, p. 207-220 ; MORIZOT P., «De Mommsen à Google Earth: les avatars de l'inscription d'El Aguenéb», *Corolla epigraphica. Hommages au professeur Yves Burnand*, Coll. *Latomus*, 331, 2011 (Bruxelles), p. 572-588 ; HAMDOUNE C., «Soldats de l'armée d'Afrique en mission: à propos de *CIL* VIII, 21567, Aguenéb, Djebel Amour», *Hommage à Pierre Morizot, Aouras*, VII, 2012, p. 181-205.

Le nom de l'aile Flavienne, proposé en dernier lieu par C. Hamdoune, à la suite de beaucoup de ses prédécesseurs, est entièrement reconstitué dans sa lecture, sans que l'on comprenne sur quoi elle s'appuyait ; d'autres unités auraient pu convenir.

Ala I Flauia Numidica.

- M. Ar(r)ius Manl(ianus)²⁵ : IIe siècle. Cet officier est mentionné sur une épitaphe de Braga (Espagne). Mais la présence dans la péninsule d'une *ala II Flauia Hispanorum ciuium Romanorum* a fait douter que ce Manlianus ait servi dans l'unité africaine.
- Se[x. ...]il[i]us [Te]r[t]ullus²⁶ : IIe siècle. Cet officier, connu par son épitaphe, est mort à quarante ans à Sbiba (*Sufes*).
- P. Geminius Rogatianus²⁷ : milieu du IIème siècle-milieu du IIIe. Installé à Lambèse après la fin de son temps de service, cet ex-décurion appartenait au milieu des notables. Membre de la curie, il a été élu flamme perpétuel, ce qui veut dire qu'il a exercé auparavant les fonctions de questeur, édile et duumvir. Pour fêter l'octroi de cet honneur, il a offert à sa cité une statue de Marsyas, il a fait faire des travaux à la curie et il a distribué des pièces d'or et des sportules. Il a dépensé plus de 27000 sesterces, soit 6750 deniers (pièces d'argent). Cet évergétisme montre qu'il appartenait à un milieu aisé.
- [...] ²⁸ : époque de Sévère Alexandre. Ce décurion retraité a poursuivi son existence à Timgad. Il y a offert un monument quelconque et il a distribué des repas et 20 deniers à chaque décurion, aux membres des curies et aux dendrophores, un collègue qui honorait la Magna Mater.
- C. Iulius Rogatianus²⁹ : a. 246-247. Rogatianus avait été corniculaire du légat ; le corniculaire était un sous-officier attaché à un officier supérieur, reconnaissable aux petites cornes qui ornaient son couvre-chef. Et c'est ce légat qui lui a obtenu une promotion, faisant de lui un décurion d'aile ; pour le remercier,

25 *CIL*, II, 5610. LE BOHEC Y., *Unités auxiliaires*, 1989, p. 30.

26 *CIL*, VIII, 11429. LE BOHEC Y., *Unités auxiliaires*, 1989, p. 30.

27 *AE*, 1914, 40. LE BOHEC Y., *Unités auxiliaires*, 1989, p. 30.

28 *AE*, 1954, 154. LE BOHEC Y., *Unités auxiliaires*, 1989, p. 30.

29 *AE*, 1917-1918, 74. LE BOHEC Y., *Unités auxiliaires*, 1989, p. 30.

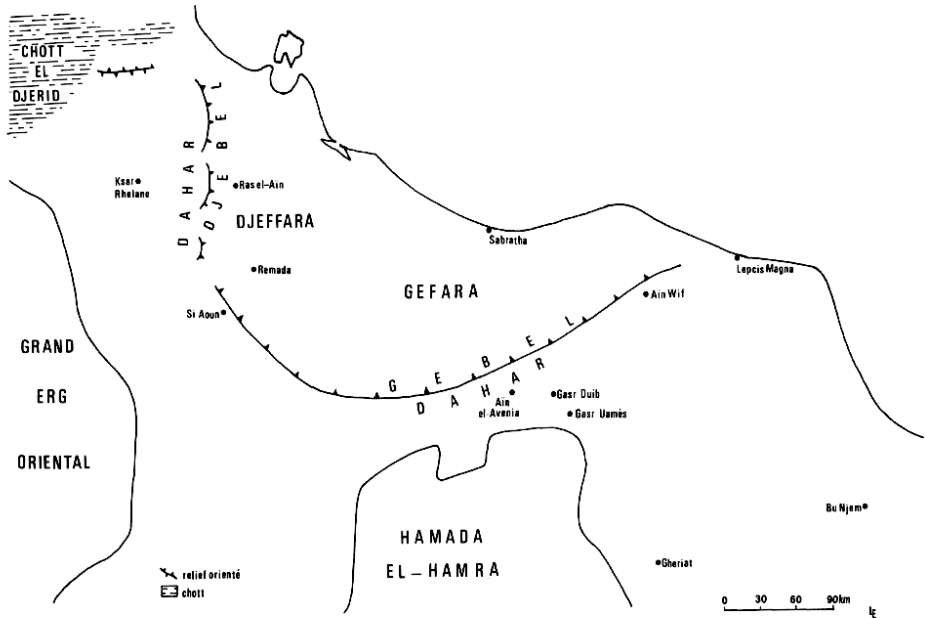

Fig. 16 - Les auxiliaires dans la région de Tripolitaine (dessin de l'auteur mis au net par E. Lamouroux).

Fig. 2. Yann Le Bohec, Les unités auxiliaires de l'armée romaine en Afrique Proconsulaire et Numidie sous le Haut-Empire, p. 195.

il l'honore par une dédicace.

- C. Iulius Donatus³⁰ : a. 248. Cet officier a été envoyé à Bu Njem, en Tripolitaine, pour y commander la *uexillatio Golensis* et une unité anonyme, qui serait un *numerus collatus* à notre avis (le *numerus collatus* était un petit groupe de soldats analogue à la *uexillatio*, mais sans étendard parce que les soldats étaient peu nombreux et pris dans des unités diverses). Il rend grâce aux empereurs, au légat et au *praepositus limitis Tripolitanae*, car ils lui ont confié cette mission.

30 *AE*, 1985, 849 = 1992, 1758 = 1993, 1709. REBUFFAT R., «Le 'limes' de Tripolitaine», *Town and Country in Roman Tripolitania, Papers in honour of Olwen Hackett*, BUCK D. J. et MATTINGLY D. J. édit., BAR, Intern. S., 274, 1985 (Oxford), p. 127-141 ; Le Bohec Y., *Unités auxiliaires*, 1989, p. 30-31.

Ala I Pannoniorum.

- Liccaio³¹ : époque des Julio-claudiens. Une épitaphe d'Oued Athmenia mentionne cet officier qui commandait la turme du défunt.
- Gemel(l)us³² : avant 75. Ce décurion commandait la turme du cavalier qui a fait faire la sépulture d'un ami. Voir Peregrinus.
- Peregrinus³³ : avant 75. Ce décurion commandait la turme d'un cavalier décédé. Voir Gemel(l)us.
- T. Flavius, Quir(ina), Breucus³⁴ : fin du Ier siècle-début du IIe. Breucus porte un nom exotique : les Breuques vivaient en Pannonie Inférieure, sur les bords de la Save, ce qui va bien avec le service qu'il a effectué dans cette aile. Il mentionne une carrière intéressante, étalée sur vingt-six ans : décurion, *princeps* puis vétéran. Après sa retraite, il est devenu flamme perpétuel, ce qui veut dire qu'il avait exercé des magistratures et qu'il appartenait aux élites municipales. Comme il était *acceptarius*, il faut sans doute penser qu'il a reçu un lot de terre à sa retraite. Il a offert une dédicace à Mars et au Génie de la colonie, à Djemila (*Cuicul*).
- M. Annius, M. f., Quir(ina), Martialis³⁵ : avant 116-117. Martialis a suivi une belle carrière. D'abord simple soldat dans la IIIe légion Auguste, il a obtenu une première promotion en devenant cavalier à double solde (*duplicarius*) dans l'aile des Pannoniens, avant d'atteindre le rang de décurion dans la même unité, puis il est revenu dans la légion avec le rang de centurion, qu'il a gardé en allant dans la XXXe légion Ulpienne Victorieuse, en Pannonie. Trajan lui a donné son congé honorable et il est revenu en Afrique, à Timgad, pour y vivre en retraité. Par testament, il a ordonné à trois affranchis d'ériger des statues de la Victoire parthique de l'empereur. Sa biographie s'arrête donc pour nous en 116-117.

31 *ILAlg*, II, 3, 8467. LE BOHEC Y., *Unités auxiliaires*, 1989, p. 40.

32 *AE*, 2011, 1615. BEN ABDALLAH Z. et LE BOHEC Y., «Inscriptions militaires inédites de Tunisie», *REMA*, IV, 2007, p. 83-92.

33 Voir note précédente.

34 *AE*, 1915, 69 ; voir une deuxième inscription, *REA*, XVII, 1915, p. 35, restituée par LE BOHEC Y., *Unités auxiliaires*, 1989, p. 40-41.

35 *CIL*, VIII, 2354, et p. 1693 = *ILS*, 305 ; *BCTH*, 1954, p. 201, n° 6. LE BOHEC Y., *Unités auxiliaires*, 1989, p. 41.

- [...] ³⁶ : IIe-IIIe siècles. Ce décurion anonyme et un autre personnage, sans doute un civil qui était *magister* d'un collège d'artisans, ont acquitté un vœu après avoir été exaucés par un dieu inconnu.
- Fonteius Fortun[atus] ³⁷ : a. 198. Cet officier a fait graver une inscription à Mena, dans l'Aurès, pour le salut de Septime Sévère, de ses fils et de sa divine famille, et pour la Victoire du gouverneur. Il avait la charge (*cura*) d'un détachement légionnaire (*uexillatio*) installé de manière durable (*morans*) sur ce site, en portant la tenue de combat, le *procinctus*. Mais ce vêtement ne prouve en rien l'existence d'un conflit ; il était porté tous les jours par tous les soldats.
- Aemilius Emeritus ³⁸ : a. 198, entre le 1^{er} janvier et le 3 mai. Au début de l'année, Emeritus a installé un poste à Si Aoun, en Tripolitaine occidentale, et c'est sans doute lui qui y a fait ériger un autel pour Jupiter très bon et très grand. Début mai, il se trouvait dans l'Aurès, à Mena, où il a pris la succession de Fonteius Fortunatus, et il avait en charge un détachement de légionnaires dits *in procintu*, « en tenue de combat ». Cette fois, Emeritus a fait graver une dédicace pour Jupiter très bon et très grand (encore !), Junon Reine, Minerve, Mars et la Victoire. Toutes ces divinités sont qualifiées d'Augustes. Les deux inscriptions ont été gravées pour le salut de Septime Sévère et de ses fils.
- C. Iulius Pastor ³⁹ : entre Septime Sévère et Gordien III. Ce décurion a été en poste à El-Gahra, où il a participé aux frais d'une inscription pour Mithra, Soleil invaincu. Il a été enterré dans la vallée de l'oued Chaïr, à environ 20 km au sud de Aïn ben Srour.
- C. Iulius Hispanus ⁴⁰ : début du IIIe siècle. Hispanus a été enterré à Timchatt, dans l'Aurès. Il a été décurion puis vétéran. L'inscription indique qu'il est mort à 90 ans et que c'est sa bru qui a pris soin des funérailles.

³⁶ *CIL*, VIII, 2690 = 18110. LE BOHEC Y., *Unités auxiliaires*, 1989, p. 41 et 61, n. 111-112.

³⁷ *CIL*, VIII, 2466 = 17954 et p. 952 = *ILS*, 2486. LE BOHEC Y., *Unités auxiliaires*, 1989, p. 42.

³⁸ *ILAf*, 8 ; *ILAf*, 9 = *ILTun*, 1 = *AE*, 1909, 104 = *ILS*, 9177. LE BOHEC Y., *Unités auxiliaires*, 1989, p. 41-42 et 61, n. 114-119.

³⁹ LE BOHEC Y., *Unités auxiliaires*, 1989, p. 42-43.

⁴⁰ *AE*, 1951, 222. LE BOHEC Y., *Unités auxiliaires*, 1989, p. 43.

Cohors VI Commagennorum equitata

- Popilius E[...]⁴¹ : a. 174. Ce décurion accompagnait Catulus et Bruttius [...] dans leur raid vers El-Agueneb (voir plus haut).

Cohors II Hispanorum (equitata)

- P. Aelius Securus, Nap(oca)⁴² : milieu du IIe siècle. Ce décurion a reçu la citoyenneté romaine probablement d'Hadrien. Il est originaire de Dacie, de *Napoca*, aujourd'hui Cluj. C'est un ami, un sous-officier remplissant les fonctions de *custos armorum*, qui a assuré sa sépulture à Lambèse.

Cohors VII Lusitanorum equitata

- Optatus, Sadecis f., Sardus⁴³ : époque julio-claudienne. Il est intéressant de voir qu'un Sarde pouvait être décurion dans une cohorte de Lusitans ; il a été enterré à Mila (*Mileu*).
- C. Antonius Sergianus : IIe siècle. Ce personnage offre une dédicace à Mars ; la pierre étant endommagée⁴⁴, nul ne peut être assuré qu'il a bien servi dans la VIIe cohorte de Lusitans.

Numerus Palmyrenorum sagittariorum

- M. Herennius Urbanus⁴⁵ : IIIe siècle. Ce décurion est le fils d'un Nurbelus Sfidius, qu'il a enterré à El-Kantara, lieu de garnison du *numerus*.

Conséquences

Ces listes ne permettent que des conclusions forcément provisoires, et qui appellent des études plus amples. Elles apportent néanmoins des éléments de réponses dans plusieurs domaines, les fonctions, les carrières, les aspects sociaux,

41 LE BOHEC Y., *Unités auxiliaires*, 1989, p. 76.

42 *CIL*, VIII, 2787 et p. 1739. LE BOHEC Y., *Unités auxiliaires*, 1989, p. 85.

43 *AE*, 1929, 169 = *ILAlg*, II, 3, 8564. LE BOHEC Y., *Unités auxiliaires*, 1989, p. 87.

44 *CIL*, VIII, 10720 = 17630. LE BOHEC Y., *Unités auxiliaires*, 1989, p. 87.

45 *AE*, 1933, 36. LE BOHEC Y., *Unités auxiliaires*, 1989, p. 129.

Infanterie et cavalerie auxiliaires en Afrique-Numidie

	Ailes	Cohortes mixtes	Cohortes d'infanterie	<i>Numeri</i> (mixtes ou montés)
Début du I ^{er} siècle	- I ^{er} de Pannoniens - (<i>Siliana</i> : proconsul)	- II ^o de Thraces - VII ^o de Lusitans	- XV ^o	-
Fin du I ^{er} siècle	- I ^{er} de Pannoniens - Flavienne	- I ^{er} de Chalcidédiens - I ^{er} Flavienne - II ^o de Thraces - VII ^o de Lusitans - VI ^o de Commagédiens ?	- II ^o d' <i>Afri</i> ?	-
II ^e siècle	- Flavienne - I ^{er} de Pannoniens - [...] Pa[...]	- I ^{er} de Chalcidédiens - I ^{er} Flavienne - II ^o d'Espagnols - II ^o de Thraces - VI ^o de Commagédiens - VII ^o de Lusitans	- II ^o d' <i>Afri</i> - II ^o d'Hamien - (I ^{er} d' <i>Afri</i> : proconsul)	- Palmyréniens
III ^e siècle	- Flavienne - I ^{er} de Pannoniens	- VI ^o de Commagédiens - VIII ^o <i>Fida</i> - I ^{er} Flavienne ?	- II ^o d' <i>Afri</i> - II ^o d'Hamien - I ^{er} de Syriens* - II ^o de Maures*	- Héméséniens - Palmyréniens

* On ignore si la I^{ère} cohorte de Syriens et la II^{ème} cohorte de Maures étaient mixtes ou non

** Unité découverte depuis 1969 : II^e cohorte *Flavia equitata*.

Fig. 3. Yann Le Bohec, Les unités auxiliaires de l'armée romaine en Afrique Proconsulaire et Numidie sous le Haut-Empire, p. 164.

politiques et religieux.

Le principal, pour un officier, ce sont les fonctions militaires. Un décurion commandait une turme, comme nous l'avons dit, soit de 30 à 40 cavaliers, et le décurion *princeps* servait comme adjoint du préfet ou du tribun. Quelques-uns étaient détachés de leur unité et ils recevaient la mission de commander un camp isolé.

Pour les postes occupés, nous voyons que plusieurs décurions n'en mentionnent aucun qui soit antérieur. Il n'est pas rare qu'un personnage ne se présente

que par le sommet de sa carrière. Il n'est pas impossible non plus que quelques jeunes gens aient intégré directement ce niveau de commandement, si leurs pères appartenaient au milieu des notables municipaux : les simples citoyens étaient pris comme soldats, les fils de chevaliers comme préfets de cohorte et les fils de sénateurs comme tribuns laticlaves. Nous avons constaté cet accès directement au milieu des officiers subalternes pour des centurions⁴⁶. Il n'en est pas moins vrai que d'autres sont sortis du rang. Sur les quatre carrières disponibles, deux semblent commencer directement au rang de décurion, deux autres ont débuté plus bas. Et il apparaît clairement que le décurion était supérieur au centurion auxiliaire et inférieur au centurion légionnaire.

soldat de légion->	<i>duplicarius</i> ->	décurion ->	centurion de légion	
	corniculaire ->	décurion		
		décurion ->	centurion de légion	
		décurion ->	<i>princeps</i> ->	vétéran

Le milieu social d'origine doit donc être l'objet d'une enquête plus approfondie pour une étude d'ensemble de ces officiers subalternes. L'onomastique apporte des précisions. Pour les gentilices, 7 noms remontent à des familles attestées à l'époque républicaine, mais Herennius a été donné à un fils de pérégrin. On leur ajoutera 4 C. Iulii (citoyenneté : César ou Auguste), 1 T. Flavius (Flaviens) et 1 P. Aelius (Hadrien). Pour les noms individuels, la part du latin est écrasante : 17 contre 2 exotiques.

Nous voyons d'abord qu'un fils de pérégrin a pu devenir décurion dans un *numerus*, mais au III^e siècle, et il n'est pas impossible que la situation n'ait pas été identique sous le Principat et au temps de la crise.

Un milieu d'origine aisé facilitait sans doute le retour dans le milieu des riches après une carrière dans l'armée ; le salaire de décurion, évidemment, pouvait aider aux promotions, mais hélas nous ne le connaissons pas avec précision. Trois de ces officiers ont affiché leur appartenance aux élites municipales après leur li-

46 LE BOHEC Y., art. cité, *Aouras*, VII, 2012, p. 173-179.

bération. Les décurions militaires pouvaient devenir décurions municipaux, et porter le titre de flamines perpétuels, un sommet de la carrière civile.

Dans le domaine politique et religieux, peu de révélations découlent de ces listes. Que les décurions aient été attachés à l'empereur et à sa divine famille ne saurait surprendre. Pour le panthéon mentionné dans leurs actes de dévotion, en revanche, la part des dieux militaires semble très importante : Jupiter très bon et très grand (trois fois nommé), Junon Reine, Minerve et la Victoire, toutes qualifiées d'Augustes, la Victoire parthique de l'empereur et la Victoire du gouverneur, Mars (celui-ci honoré à deux reprises) ; seul le Génie de *Cuicul* est plus civil. Quant à Mithra, Soleil invaincu, il est souvent rangé parmi les divinités militaires. Ce point, et l'importance de ce dieu, restent à mesurer ; l'omniprésence de Mithra dans les camps est une thèse récemment mise à mal par R. Gordon⁴⁷.

Il apparaît donc que des recherches sur les décurions seraient certainement fructueuses ; nous laissons à d'autres la mission de les poursuivre.

BIBLIOGRAPHY

- ANGELI BERTINELLI, Maria Gabriella, «I centurioni della legio II Traiana», IV, *Studi in onore di Arnaldo Biscardi*, IV, Milano, Cisalpino-La Goliardica, 1983, p. 143-199.
- BEN ABDALLAH, Zaïneb et LE BOHEC, Yann, «Inscriptions militaires inédites de Tunisie», *RÉMA*, IV, 2007, p. 83-92.
- CHEESMAN, George Leonard, *The auxilia of the Roman imperial Army*, Oxford, at the Clarendon Press, 1914, réimpr. *Studia historica*, LIX, Chicago, 1975.
- DAVIES, Roy W., «Centurions and decurions of the cohorts XX Palmyrenorum», *ZPE*, XX, 1976, p. 253-275.
- FAURE, Patrice, *L'aigle et le cep. Les centurions légionnaires dans l'Empire des Sévères*, Bordeaux, Ausonius, 2013, 2 vol., 1106 p.
- GORDON, Richard, «The Roman Army and the cult of Mithras: a critical view», *L'armée romaine et la religion sous le Haut-Empire romain*, Actes du quatrième congrès de Lyon organisé les 26-28 octobre 2006 par l'université Lyon 3, Wolff édit., Lyon, 2009, p. 379-450.

47 GORDON R., «The Roman Army and the cult of Mithras : a critical view», *L'armée romaine et la religion sous le Haut-Empire romain*, Actes du quatrième congrès de Lyon organisé les 26-28 octobre 2006 par l'université Lyon 3, Wolff édit., 2009 (Lyon), p. 379-450.

- HAMDOUNE, Christine, «Soldats de l'armée d'Afrique en mission: à propos de *CIL VIII*, 21567, Agueneb, Djebel Amour», *Hommage à Pierre Morizot, Aouras*, VII, 2012, p. 181-205.
- HAYNES, Ian, *Blood of the Provinces. The Roman Auxilia and the Making of Provincial Society from Augustus to the Severans*, Oxford, Oxford U. P., 2013, XVIII-430 p.
- LE BOHEC, Yann, *La Troisième Légion Auguste*, Paris, CNRS, 1989.
- LE BOHEC, Yann, *Les unités auxiliaires de l'armée romaine en Afrique Proconsulaire et Numidie sous le Haut-Empire*, Études d' Antiquités Africaines, Editions du CNRS, Aix-Marseille, 1989.
- LE BOHEC, Yann, «Le recrutement de trois centurions de l'armée d'Afrique», *Hommage à Pierre Morizot, Aouras*, VII, 2012, p. 173-179.
- LE BOHEC, Yann, «Raid sur el-Agueneb», *Epigraphica*, LXXVII, 1-2, 2015, p. 207-220.
- LE BOHEC, Yann, «Décurions et centurions auxiliaires sous le Principat en Afrique-Numidie», Volume dedicated to the late Denis Bain Saddington, *AClass*, LV, 2012, p. 83-98.
- LE BOHEC, Yann, *L'armée romaine sous le Haut-Empire*, 4e édit., Paris, Picard, 2018.
- LE ROUX, Patrick, «Recherches sur les centurions de la *legio VII Gemina*», *MCV*, VIII, 1972, p. 89-147 = *La toge et les armes. Rome entre Méditerranée et Océan*, Rennes, Presses Universitaires, 2011, p. 287-343.
- MOMMSEN, Theodor, *Nomina et gradus centurionum*, *EE*, IV, 1881, p. 226-245.
- MORIZOT, Pierre, «De Mommsen à Google Earth: les avatars de l'inscription d'El Agueneb», *Corolla epigraphica. Hommages au professeur Yves Burnand*, Coll. *Latomus*, 331, Bruxelles, 2011, p. 572-588.
- MORIZOT, Pierre, «L'aile des Thraces en Afrique», *La guerre dans l'Afrique romaine sous le Haut-Empire*, COLTELLONI-TRANNOY, Michèle et LE BOHEC, Yann, édit., Paris, CTHS, 2014, p. 207-211.
- PASCOLI, Giovanni, *Centurio*, Commento, saggio critico e indici a cura di Giulio PUCCIONI, *Ricerche di Storia della lingua latina*, IV, 1968, 112 p.
- REBUFFAT, René, «Le 'limes' de Tripolitaine», *Town and Country in Roman Tripolitania*, Papers in honour of Olwen Hackett, BUCK, David J. et MATTINGLY, David J. édit., BAR, Intern. S., 274, Oxford, Oxford U. P., 1985, p. 127-141.
- RICHER, Olivier, *Centuriones ad Rhenum. Les centurions légionnaires des armées romaines du Rhin*, Gallia romana, VI, Paris, De Boccard, 2004, 773 p.

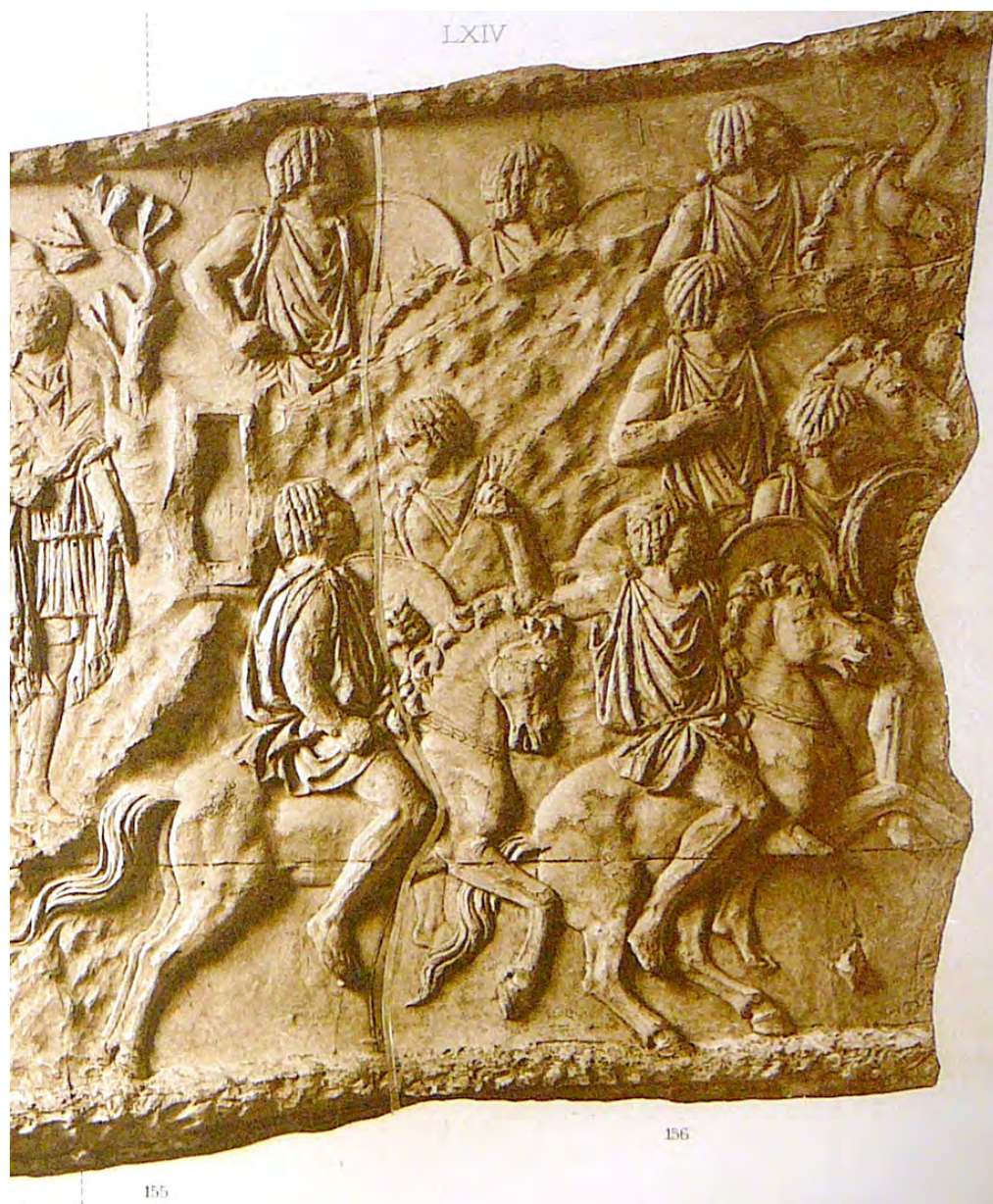

Cavalleria Numida sulla Colonna Traiana. Conrad Cichorius, *Die Reliefs der Traianssäule*, Erster Tafelband: "Die Reliefs des Ersten Dakischen Krieges", Tafeln 1–57, Verlag von Georg Reimer, Berlin 1896, *Streifscharen leichter Kavallerie* (Szene LXIV)



Ritratto funebre di giovane soldato con diadema e cinturone reggi spada, da Fayum, 100-150 d. C. ca (Antikensammlung, Berlin) Photo 2014 licensed in unrestricted public domain (wikimedia commons)

Distribución espacial del reclutamiento romano a mediados del siglo II AD: el caso de la Legio II Traiana Fortis y de la Legio VII Claudia.*

por ANDRÉS SÁEZ GEOFFROY

ABSTRACT. This article deals with the geographic distribution of the recruitment of two legions, the II Traiana camped in Alexandria, and the VII Claudia in Viminacium, in the mid II century. The main purpose of the essay is the analysis of the spatial distribution of the levies throughout the Roman Empire, in the light of three laterculi, an epigraphic documentation of the soldier honourable discharge. To achieve this, the article uses the techniques proposals for the application of the Historical Geographic System and the generation of historical cartography. This approach allows us to conclude two things. The first one is the importance of knowing the connection and organization of the Roman geographic space in the levies; the second one is the relevance of certain places such as the colonies of veterans and the municipia, and especially at the second stage of the II century the fast granting of Roman citizenship of citizenship to less romanized peoples.

KEYWORDS: LATERCULA, II TRAIANA, VII CLAUDIA, ROMAN LEGIONS, HISTORICAL GIS, SPATIAL ANALYSIS.

Introducción

Uno de los temas centrales en el estudio de la historia militar romana ha sido comprender la capacidad de cómo el estado romano reclutaba ciudadanos de todo el Mediterráneo para enrolarlos en sus legiones. Los escritores romanos era algo sobre lo cual prestaban mucha atención, lo mismo que los escritores de manuales militares. En una epístola de Plinio el joven, un senador sin experiencia militar, consultaba al emperador Trajano sobre unos problemas en el proceso de enrolamiento, a saber, que junto con buenas condi-

* Este artículo se inserta en el proyecto Fondecyt de Iniciación N° 11180219, titulado: “La Pax Antonina: ideología militar, política exterior y gran estrategia del Imperio Romano en el siglo de los Antoninos.”

ciones físicas el recluta debía ser un ciudadano romano. En el caso del gobernador del Ponto-Bitinia se había descubierto a dos esclavos haciéndose pasar por ciudadanos romanos lo que constituía una falta gravísima, es decir la leva significaba conectar temas físicos, políticos, administrativos y de gobierno. Vegetio el tratadista militar del siglo IV asignaba una parte no menor de su relato a establecer las características de la leva militar y de que lugares esta debía provenir¹. Esto son solo dos ejemplos que permiten retratar la complejidad del asunto.

No es de extrañar esta preocupación. El ejército romano, sean las legiones o las fuerzas auxiliares, tenían que ser abastecidas año a año con reclutas y bastimentos para poder desarrollar su misión de patrullar y defender las extensas fronteras del Imperio Romano en el siglo II². A pesar de esa importancia son pocas y parciales las fuentes que disponemos para reconstruir el modelo de reclutamiento en su totalidad³. No obstante, los más importantes documentos epigráficos son aquellos intitulados como *Latercula*, una serie de monumentos erigidos a los legionarios que jubilaban después de unos 25 años de servicio al ejército⁴. En estos monumentos figuraba la lista completa de hombres que abandonaba el servicio y su lugar de origen. De los siglos I y II se conservan algunos, sobre todo en África y relativas a la III Augusta acuartelada en Lambaesis estudiados por Yann Le Bohec en un estudio señero al respecto⁵. Muchos de estos documentos han sido comentados y estudiados desde la epigrafía por una investigación de Giovanni Forni, actualizada a lo largo del siglo XX⁶.

En este artículo nos centraremos en dos legiones, la II Traiana y la VII Clau-

-
- 1 Veget., *de re mil.*, I, 1-8 en que se refiere particularmente a todos los temas del reclutamiento asignándol importancia capital en el desarrollo de la técnica militar. (ed. PANIAGUA AGUILAR, David, VEGECIO, *Compendio de técnica militar*, Cátedra, Letras Universitarias, Madrid, 2006).
 - 2 El total de reclutas necesarios en todas las armas del ejército romano se ha estimado en unos 18.000. Giovanni FORNI, «Estrazione etnica e sociale dei Soldati delle legioni nei primi tre secoli dell'impero», in Giovanni FORNI, *Esercito e Marina di Roma antica: raccolta di contributi*, Steiner verlag, Stuttgart, 1992, p. 15. Yann LE BOHEC, *El ejército Romano*. Ed. Ariel, Barcelona, 2013, p. 97.
 - 3 LE BOHEC, *El ejército*, cit., p.94
 - 4 J. F GILLIAN, «The Veterans and Praefectus Castrorum of the II Traiana in A. D. 15», *The American Journal of Philology*, Vol. 77, No. 4 (1956), pp. 359-375. Forni, cit., 388
 - 5 Yann LE BOHEC, *La Troisième Légion Auguste*, Editions du centre national de la recherche scientifique, Paris, 1989.
 - 6 FORNI. Cit.

dia y particularmente en solo tres *Latercula*⁷. La decisión se basa en el contexto de la dinastía Antonina, ya que en el caso de los dos documentos de la II Traiana uno se puede datar del año 132-133 y otro del 168; mientras el de la VII Claudia es del año 169. El marco comparativo, tanto en lo temporal como en lo geográfico permitirá remitirnos a las guerras en el Danubio y oriente, pero también a momentos previos de movimiento militares en dichas fronteras.

Tomaremos esos documentos para explorar el desarrollo de los factores geográficos en la organización del ejército romano. La geografía ha sido un elemento con un peso desigual en los análisis del ejército romano, pues se ha tendido a reducir lo geográfico a la ubicación y localización, pero no como algo complejo que apunta a la comprensión del territorio imperial no solo como la superficie donde ocurren los hechos históricos sino con características que denotan elementos de la estructura política y militar del imperio. En este caso no podemos dejar de considerar como base de este estudio la idea señalada por Forni de que el reclutamiento de las tropas romanas se había provincializado en el siglo II, adquiriendo así el proceso de leva un profundo sentido territorial, buscaremos de este modo aproximarnos a dicho concepto a través de una metodología que involucre a la geografía imperial⁸.

Por lo anterior, creemos que es posible analizar la distribución geográfica de los reclutas debido a la aparición de nuevas metodologías en la historia. Una de ellas es la utilización de los sistemas de información geográfica históricos (HGIS) que vienen usándose en arqueología e historia con bastante éxito desde los 90's del siglo XX, esto significa un abordaje que nos permita asociar la historia y la geografía mediante métodos cuantitativos y cualitativos para el estudio de diferentes variables, en este caso, aplicar algunas técnicas descriptivas de análisis de distribución espacial en los lugares de procedencia de los reclutas de dos legiones romanas, identificando así posibles patrones geográficos en el reclutamiento romano⁹.

7 Las inscripciones son las siguientes: VII Claudia: CIL III 14507, II Traiana: AE 1955, 238, ILS 2304 = CIL III 6580.

8 FORNI, cit. pp.58-62

9 Ian GREGORY, P.S ELL, *Historical GIS: Technologies, Methodologies, and Scholarship.*, Cambridge University Press, Cambridge, 2007. Ian N. GREGORY, Alistair GEDDES, *Toward Spatial humanities: historical GIS & Spatial History*, Indiana University Press, Indianapolis, 2014.

El proceso de reclutamiento de tropas en el Imperio Romano: la evidencia para el siglo II.

Respecto al proceso de reclutamiento en el Imperio Romano debemos distinguir al menos dos cuestiones. La primera es la estructura del acto administrativo y político que implicaba reclutar soldados y el rol que le competía al emperador como jefe militar y político¹⁰. Una segunda cuestión es el proceso por el cual un hombre, un ciudadano romano, ingresaba a las filas de las legiones romanas y que tenía que ver más bien con las condiciones mínimas indispensables para que el trabajo que iba a desempeñar por 25 años tuviera éxito¹¹.

Existe consenso de que en primera instancia el proceso de reclutamiento era responsabilidad bien del legado legionario, en su rol de comandante de la legión, del gobernador provincial o del emperador y que dependiendo de la distancias, tiempos y complejidades del proceso se delegaba este poder en algunos funcionarios administrativos o militares. El sujeto responsable recibía el nombre de *dilector* como se encuentra atestiguado en las fuentes históricas y epigráficas, en el caso de Italia, por no ser una provincia el *dilector* era por lo general un senador. El *dilector* asumía diferentes características y status dependiendo del lugar donde se desarrollará la leva, por ejemplo, *legati* o *procuratori missi ad dilectum*. En el siglo II disponemos de varios epígrafes refiriéndose a este proceso de levas localizadas y al responsable del proceso, veamos algunos casos para comprender la lógica de funcionamiento en general del sistema.

Presumiblemente de época de Trajano o Adriano tenemos el testimonio de una misión militar encargada por las dos legiones egipcias de inicios del siglo II, la III Cyrenaica (transferida en 125 a Bostra, Arabia) y la XXII Deioterana, presumiblemente desaparecida en acción durante la revuelta de Bar Kochba. Se trata de un epígrafe dedicado a C. Julio Karo, nacido en la Narbonensis, tribuno militar de la III Cyrenaica y que había recibido honores militares en Britannia y que se encontraba "*missi in provinciam Cyrenensium dilectus causa*"¹² a nombre

10 LE BOHEC, *Ejército*, cit. p.96

11 Peter A. BRUNT, «Conscription and Volunteering in the Roman Imperial Army» *Scripta Classica Israelica*. 1 (1974), pp.90-115. Michael SPEIDEL, «Being a Soldier in the Roman Imperial Army: Expectations and Responses» in Catherine WOLFF (dir), *Le métier de soldat dans le monde romain*, De Boccard, Paris, 2012, pp.176-191. Ross COWAN, *Roman legionary AD 69-161*, Osprey, Oxford, pp.12-13

12 AE 1951, 88

de ambas legiones buscando reclutas.

De época del emperador Adriano, tenemos el caso de Titus Caesernius Statianus, un senador de una reconocida carrera en la primera mitad del siglo II¹³. Sus primeras magistraturas las desarrolló en época de Adriano, sabemos que en 129 fue *comiti per orientem* de Adriano, alcanzó el grado de pretor el 135 y la legatura legionaria de la *Legio XIV Gemina* en 136-138, alcanzó el consulado el 141 y una legatura de la Germania Superior hacia el 150. En nuestro caso nos interesa destacar que fue “*misso ad dilectum iuniorum a divo Hadriano in regionem Transpadanam*”¹⁴. En este caso particular se pueden destacar algunos elementos relevantes. Lo primero es que se trata de un *dilectus* designado directamente por el emperador y con una región geográfica específica para desarrollar la tarea de reclutamiento, pero también un senador que ejerció esa función dentro de Italia, territorio exclusivo y reservado a los padres conscriptos, que en este caso se destaca como algo importante dentro del *cursus honorum*, al menos para la comunidad de Cirta que le erigió este epígrafe en su honor. Una segunda cuestión necesaria mencionar es en relación al contexto en que se produce esta misión, es dable creer que la datación de la leva se debió haber llevado en 134-135 asociada a los problemas derivados de la guerra de Bar Kochba que había producido grandes bajas en las legiones orientales, coincide también con las fechas de reclutamiento de la II Traiana.

De época de Antonino Pío tenemos el caso de un funcionario ecuestre que desempeñó algunas funciones relevantes y vinculadas a la leva, hablamos de C. Iulius Celsus: “*a libellis et censibus procuratori provinciarum Lugdunensis et Aquitanicae (...) dilectatori per Aquitanicae XI populos*”¹⁵. Es decir, en primer lugar, practicó el censo en dos de las provincias de la Galia, la Lugdunensis y la Aquitanensis, lo que le permitió conocer la demografía de la provincia y comprender donde por ejemplo pudiera existir *manpower* para así reclutar futuros soldados. Este C. Iulius Celsus tuvo posteriormente importantes posiciones en la carrera funcionaria y en distintos puntos del Imperio Romano, al igual que con la carrera senatorial de Statianus, en este caso de la carrera ecuestre al reclutamiento era parte importante de la carrera. Al respecto podría quizá aducirse una rela-

13 PIR2 C 0182

14 CIL VIII, 7036

15 CIL 13, 1808

ción con otro procurador imperial Tito Statilio Optato quien figura con una amplia carrera militar como tribuno de las legiones VI Ferrata y Victrix, pero que desempeñó el cargo de “*procuratori Augusti ad census Gallorum procuratori Augusti ad census Britanniae*”¹⁶, ambos desarrollaron una tarea similar relativa al censo en las Galias y en momentos cercanos.

De época de Antonino Pío tenemos otro testimonio de la provincia de Mauretania Caesariensis, se trata de un “*procuratori Imperatorum Antonini et Veri Augustorum provinciae Galatae item procuratori ad dilectum in Mauretania Caesariensi misso ab divo Antonino Augusto Pio*”¹⁷. Se repiten así los patrones de la importancia de desempeño de estar a cargo de la leva militar. Lo que no tenemos claridad es si la leva de estos procuradores ecuestres se desarrolla con la finalidad de reclutar soldados para las fuerzas auxiliares o legionarias, pero lo relevante del fenómeno es que se trata de procuradores que ejecutan una orden del poder central. De la misma fecha que la anterior, esto es del principado conjunto de Marco Aurelio y Lucio Vero entre 161-169 encontramos un testimonio en Britannia “*Pro salute imperatorum Caesarum Augustorum Antonini et Veri Iovi dilectorum Caecilius Lucanus praefectus cohortis*”¹⁸, se repiten aquí el tópico de la juventud a ser reclutada y el envío en este caso, a diferencia de los otros, de un prefecto de cohorte, también de clase ecuestre.

Por último, tenemos dos evidencias para Italia, en el contexto de las levadas de emergencia para enfrentar la guerra marcománica y las bajas producidas por la peste Antonina. En el primer caso se trata de uno de los generales y senadores más importantes de la segunda mitad del siglo II, Marco Claudio Fronto, quien entre su extenso *cursus honorum* se encontraba el haber sido “*misso ad iuventutem per Italiam*”¹⁹. En este caso no se trató solo de una labor administrativa útil en la escala de conseguir nuevos cargos, es presumible que esta labor de reclutamiento se realizará en conjunto con su consulado, obtenido después de haber sido legado legionario de la I Minervia en la campaña oriental y de habersele asignado el rol de administrador de las nuevas regiones capturadas de Armenia, Osroene y Anthemusia habiendo adquirido una serie de reconocimientos mili-

16 CIL 6, 31863

17 AE 1983, 325

18 RIB 636

19 CIL 6, 1377

tares, todo ese prestigio le torno en un hombre hábil para que en 165 le fuera encomendada la tarea de reclutar el personal de dos nuevas legiones con personal itálico, se trataba de las legiones II y III Itálica, cuyo cometido sería participar en las campañas del Danubio que estaban por iniciarse²⁰.

De la misma época encontramos el epígrafe de Ti. Claudius Proculus Cornelianus un asesor de otro senador que tenía una misión similar, “*ad dilectum cum Iulio Vero per Italiam tironum / II utriusque legionis Italicae*”²¹, el esfuerzo puesto por Marco Aurelio en colocar a cargo de estas tareas a dos senadores destacada trayectoria refuerza el principio de la flexibilidad romana para cumplir estos cometidos dependiendo de la situación y lugar particular.

Tenemos entonces que el primer paso para el proceso de reclutamiento era definir el o los responsables del proceso y el área geográfica donde se desarrollaría la leva. Los hombres seleccionados debían ser sometidos a pruebas para determinar si cumplían las condiciones, esta evaluación se denominaba la *probatio*. Entre los requisitos se encontraban ser ciudadano romano, tener entre 18 a 21 años, demostrar el dominio de la lengua del ejército, el latín, y sobre todo no ser esclavo, todo esto quedaba en una declaración donde el reclutado señalaba rasgos físicos, su status jurídico, y por último un juramento de lealtad al emperador²².

Figura en las cartas del emperador Plinio al emperador Trajano un paso intermedio entre la *probatio* y la asignación a una unidad militar. Como hemos mencionado, Plinio escribe por un problema puntual, se había descubierto a dos esclavos entre los nuevos reclutas²³. La respuesta de Trajano revela órdenes del emperador respecto a la leva, el *optimus princeps* nombra un *mandatum*; pero lo más importante es que en el intercambio epistolar se presentan tres opciones posibles de cómo un recluta era enrolado, sea como voluntarios (*voluntarii*), reclutados por agentes enviados (*lecti, inquisitio*), o como sustitutos de otros reclutas (*vicarii*). En el caso de estos esclavos la responsabilidad dependería de cómo había llegado a vulnerar el sistema; si era voluntarios la culpa recaía en los esclavos, si eran sustitutos de alguien la pena recaería en el proponente de ellos.

20 Anthony BIRLEY, *Marco Aurelio*, Gredos, Madrid, 2019, p.205

21 AE 1953, 123

22 G.R WATSON, *The roman Soldier*, Cornell University Press, Ithaca, 1985, p.49

23 Plin., *Ep.*, X, 29-30 (PLINY THE YOUNGER, *Letters, Volume II: Books 8-10. Panegyricus*, Loeb Classical Library, Harvard).

Cuando se establecía que el recluta era apto, “*quo primum probati sunt*”²⁴ realizaban el juramento militar mencionado, *sacramentum*, y se le destinaba a alguna unidad militar particular. Por otro lado, que la consulta la realice el gobernador, sobre todo en este caso de una provincia inerme, muestra que al parecer era el responsable político global sobre la toma de decisiones del proceso, en este caso el enlace lo realizaba un oficial joven del *officium* de gobernador, Sempronio Celiano, quien mantenía el contacto entre el poder político provincial y los agentes del proceso de leva.

Por último, una vez que los *probati* pasaban las pruebas y eran asignados a una unidad militar se transforman en *tirones*. Poseemos testimonios papirológicos en el que se menciona la asignación de los reclutas a unidades militares auxiliares, es bastante probable el mecanismo no difiriera en las tropas legionarias. Uno de esos tipos de documentos es el *pridianum*²⁵, un reporte anual que las unidades realizaban y que pertenece a la cohorte I *Augusta Praetoria Lusitanorum Equitata*²⁶, en él se menciona que nueve reclutas, “*tirones probati voluntari a Sempronio Liberalae Praefecti Aegyptus*”, es decir, se repetía la formalidad que Plinio muestra en su carta, el gobernador daba fe del proceso. En otro documento se menciona una copia de la carta que se encontraba en el cuartel de la III cohorte de itureos, en el documento Gaius Minicius Italus condujo como agente una leva local de seis reclutas, se menciona sus nombres, su edad, y marcas físicas; el documento se encuentra certificado por Avidius Arrianus, tabulario de la cohorte da fe de la documentación habida²⁷. En ambos casos lo que interesa remarcar es la capacidad administrativa romana para almacenar todos estos datos, contrario a la creencia de algunos historiadores de que el Imperio Romano era una maquinaria de orden primitivo²⁸.

24 Plin., *Ep.*, X, 29-30.

25 Sara PHANG «Military Documents, Languages, and Literacy» in. Paul ERDKAMP (ed.), *A Companion to the Roman Army*, John Wiley & Sons, Chichester, pp.286-305.

26 BGU 696= FINK 64.

27 POXY. VII 1022 = FINK 87-

28 Principalmente la postura de Fergus MILLAR «Emperors, Frontiers and Foreign Relations, 31 B. C. to A. D. 378». *Britannia*, (13), pp.1-23. Postura contraria de Everett WHEELER, «Methodological Limits and the Mirage of Roman Strategy: Part II». *The Journal of Military History*, 57 (2), 1993, pp.215-240. Tradicionalmente este ha sido una discusión inacabada sobre la capacidad militar del Imperio Romano. Síntesis del debate en Pau VALDÉS, «El debate sobre la Grand Strategy romana». *Revista de Historiografía*, 14, (VIII),

Finalmente, los epígrafes nos muestran la importancia que tenía el proceso de reclutamiento a un nivel de la estructura imperial. Que figurara como parte del *cursus* de senadores, procuradores, soldados y agentes del estado es relevante. En el caso de los senadores por que reflejaba un favorecimiento y confianza del emperador, el caso de Statianus que desarrollaría una gran carrera senatorial, o Claudio Fronto y Iulio Vero generales consolidados muestra que la elección por parte del emperador de quien ejercería esta función en Italia no era azarosa. Por otro lado, los nombres menos conocidos, como los procuradores, se veían beneficiados por estas tareas en su *cursus honorum*, como Iulius Celsus que alcanzaría después cargos importantes de la carrera ecuestre.

Por otro lado, hay que relevar la relación entre el territorio y la leva, la *misio* se desarrollaba en una región específica y se era enviado a territorios específicos. Si bien las fuentes son escasas, al menos el trabajo del censo y de la leva debían estar relacionados, sobre todo en el establecimiento demográfico de lugares con hombres que reunieran al menos los requisitos de ciudadanía y edad como para poder ser reclutados. Parte de esta cuestión pudo haberse asociado a la cesión de ciudadanía romana, primero a los galos en tiempos de Claudio, luego a los Hispanos con Vespasiano y en el siglo II al crecimiento de la ciudadanía en África y otras regiones con Adriano.

Giovanni Forni ha demostrado que el reclutamiento en un inicio se encontraba reducido a Italia pero que con el paso del tiempo este fue provincializándose, ya en el siglo II del total de reclutas un porcentaje menor al 10% provenía de Italia²⁹, de acuerdo con Yann Le Bohec el siglo II desde el punto de vista geográfico pasó de ser provincial a ser localizado³⁰. Su conclusión se enmarca en el aumento de los reclutas que cuya procedencia se titula *origo castris*, esto es el campamento, condición concedida a reclutas que recientemente habían adquirido la ciudadanía o bien que habían nacido alrededor de campamento. En este sentido debemos enmarcar los *latercula* de la II Legión Traiana y la VII Claudia en la aplicación directa de esos principios del reclutamiento militar romano a realidades geográficas particulares. Interesa, por los objetivos planteados en este artícu-

2011, p.179-190. Andrés SÁEZ, «Estrategia e Imperio Romano: un balance historiográfico a 40 años de la publicación de The Grand Strategy of the Roman Empire», *Revista Orbis Terrarum*, (14), 2017, pp.1-25.

29 FORNI, cit. pp.116-141, Le Bohec, *Ejército*, cit. pp.113-114

30 LE BOHEC, *Ejército*, cit. p.111

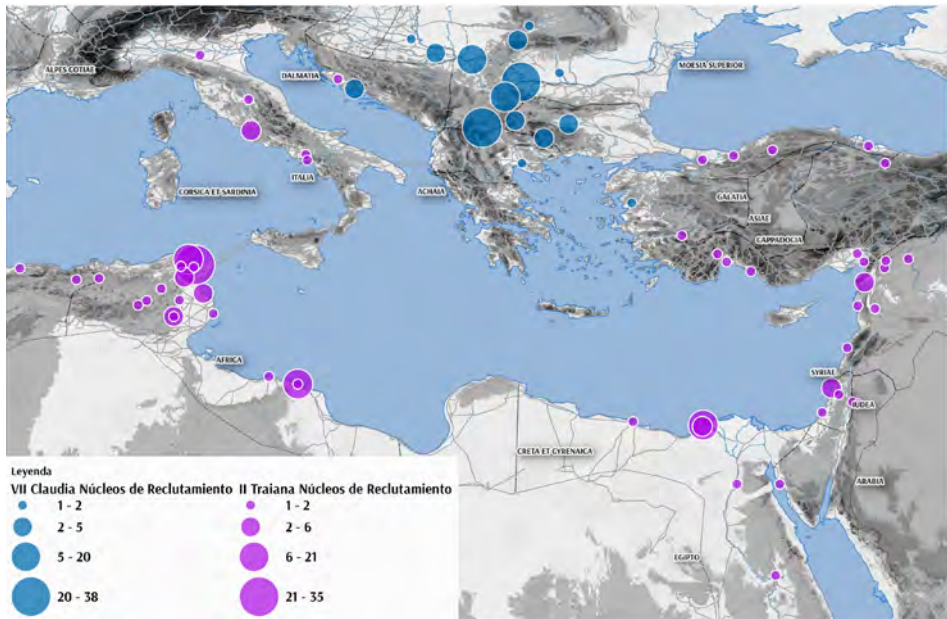

Mapa 1. Distribución Geográfica del reclutamiento. Leg. II Traiana y VII Claudia.

Fuente: Creación del autor

lo, el entramado espacial detrás del proceso de leva militar. Habiendo establecido algunos mecanismos del proceso corresponde estudiar el reclutamiento desde la perspectiva de la distribución geográfica del reclutamiento de dos legiones producto de los testimonios escogidos para ese fin.

La distribución geográfica del reclutamiento de la II Traiana y de la VII Claudia.

Respecto al número de datos que disponemos para reconstruir los procesos de reclutamiento de las legiones mencionadas tenemos un total de 377 casos de soldados, de ellos, 228 son de la legión II Traiana y 149 de la legión VII Claudia. Al interior de cada legión se presentan variabilidades y a su vez ausencia de información que permita la georreferenciación de la misma, en el caso de la II Traiana tenemos 18 casos que no podemos identificar su patria de origen, para la VII Claudia al menos 57 legionarios no tiene un lugar claro y definido. De los casos que se han podido localizar el panorama es en el siguiente mapa 1.

A partir de la representación cartográfica de la distribución del reclutamiento

(mapa 1) una primera cuestión a destacar es que el origen geográfico de los reclutas de estas dos legiones en conjunto, se lleva a cabo en una gran extensión del Imperio Romano: Italia, África, Egipto, el Levante, Asia Menor, el Danubio, los Balcanes. A nivel particular se acentúa que la búsqueda y llegada de reclutas se concentra en una zona para la VII Claudia, principalmente dentro de su provincia de guarnición en la Moesia Superior y algunas zonas adyacentes. En el caso de la II Traiana es posible identificar al menos tres núcleos diferenciados por época, el más relevante, sin duda, en el África Proconsularis alrededor de Cartago para la leva de 132-133; por otro lado, en la leva de 168 se destaca un grupo en Alejandría nacido en el campamento y otro grupo en la zona norte del Levante, en Siria y vinculado a la ciudad de Antioquía.

Por otro lado, la dispersión de los patrones espaciales es muy diferentes entre ambas legiones, por lo que en valor comparativo no se puede establecer un patrón espacial particular para el reclutamiento. En el caso de la VII Claudia los concriptos provienen de lugares cercanos al acuartelamiento de la legión en Viminacium, en cambio en la II Traiana esas mismas distancias se duplican o triplican. En este punto también vale la pena centrarse en el tema de la ciudadanía de los reclutas.

Al respecto en el caso de la VII Claudia, solo 7 reclutas son del tipo *origo castris*, pero al revisar la lista es posible destacar que muchos figuran con el *nomen* y *cognomen* de “*Marcus Aurelius*” lo que significa una reciente o rápida concesión de ciudadanía. De tal modo, en la lista de soldados de la legión de aquellos con *nomen* y *cognomen* imperial encontramos lo siguiente: de época Flavia 4, de Trajano 11, de Adriano 12, de Pío 15 y de Marco Aurelio 36. De este modo un 25% de los reclutas del año 169 les fue concedida la ciudadanía por Marco Aurelio, cabe destacar que muchos de ellos tienen como cognomen *Dasius*, *Germanus*, *Valens*, condiciones que refieren de modo seguro a su origen no romano o bien como asegura Andrés Mócsy a nombres habituales en los distritos rurales en la provincia³¹, de lo que se puede colegir que la gran mayoría de reclutas no correspondían a antiguos habitantes romanos, sean civiles o descendientes de veteranos.

La distribución geográfica de los soldados cuya ciudadanía es de concesión

31 Andrés Mócsy, *Pannonia and Upper Moesia: A history of the middle Danube provinces of the Roman Empire*, Routledge, Boston-Londres, 1974, p.65

de reciente es importante para los objetivos de este estudio. Los soldados que presentan *cognomina* Flavia y Ulpia no presentan una concentración particular y proviene de diferentes ciudades. De Adriano la mitad proviene de Ratiaria, Colonia desde tiempos de Trajano y donde se han encontrado ladrillos con la leyenda de VII Claudia, es decir la unidad o parte de ella estuvo involucrada en construcciones urbanas en la ciudad y podrían significar un vínculo³². En el caso de Antonino Pío se repite el patrón, Ratiaria y Scupi concentran las procedencias de soldados. Este punto ya ha sido historiográficamente establecido por J.C Mann³³.

Por otro lado, la mitad de los reclutas con cognomen *Aurelius*, proviene de Scupi, colonia de soldados establecida en tiempos de Domiciano y enclave básico de la romanización de Dardania, ciudad en la habitaban principalmente veteranos de la VII Claudia³⁴. El contexto del año 169 es crítico, Marco Aurelio pretendía plantear una nueva ofensiva más allá del Danubio que también coincide con la muerte de Lucio Vero, pero también con una serie de reclutamientos masivos a nivel imperial con la creación de dos legiones, la II y III *Itálica*. Al respecto, existe la posibilidad, refrendada en las fuentes literarias que en el esfuerzo bélico de Marco Aurelio se hayan rebajado los niveles de acceso al ejército por los efectos de las bajas y de la peste antonina.

En ese contexto, tenemos noticias de que en el distrito de Scupi se reclutó una *II Cohors Aurelia Dardanorum* que defendió la región ante la amenaza de los Costobocos³⁵. En el marco de la invasión de los Costobocos a Dardania³⁶ un epígrafe recuerda entre los “*interfecti a Costoboci[s]*”, al decurión Timonius Dasius, cuyo cognomen llama la atención pues este se repite en algunos casos en la nómina de legionarios. De este modo podría aventurarse a señalar que las bandas locales mayormente romanizadas recibieron la ciudadanía rápidamente para poder ser enrolados en la VII Claudia y que en aquellos casos que no se reunieran las condiciones objetivas enumeradas en el primer apartado terminarían siendo la

32 Krassimira LUKA, «Colonia Ulpia Traiana Ratiaria. The rediscovery of the ancient city Ratiaria», *Semper Floreat*, (1), pp.50-64

33 John Cecil MANN, *Legionary recruitment and veteran settlement during the principate*, Routledge, New York-London, 2018, p.37

34 Mócsy, cit., p.116-117

35 Conor WHATELY, *Exercitus Moesiae: The Roman Army in moesia from Augustus to Severus Alexander*, BAR international Series 2825, Oxford, 2016, p.68.

36 AE 2006, 01190

base de las dos cohortes de dárdanos reclutadas por Marco Aurelio. No podemos sino de destacar que entre los enrolados había al menos dos *interpretes*, no sabemos si orientados hacia sus pares o bien hacia el enemigo, pero no es menor su figuración, en el *latercula* de la II Traiana no figuran los intérpretes. Lo anterior es refrendado por la Historia Augusta la que menciona el emperador filósofo “*latrones etiam Dalmatiae atque Dardaniae milites fecit*”³⁷.

Por último existe un relato de Apuleyo en su *asno de oro*, que describe una situación particular en la región de meridional de la Moesia Superior y el norte de Macedonia, en ella se menciona cómo en una de las discusiones dentro de un grupo de bandoleros, un personaje que pretende alzarse como líder, sostiene que él haría crecer el grupo con un reclutamiento en términos militares “*Nam et invitos terrore compelli et volentes praemio provocari posse, nec paucos humili servilique vitae renuntiantes ad instar tyrannicae potestatis sectam suam conferre malle*”³⁸, denotativo quizá, de la leva forzada y de emergencia que por eso años fue la norma en todo el Imperio.

En el caso de la II Traiana como se señaló se pueden identificar dos núcleos. Uno egipcio y otro africano, en ambos casos existe una diferenciación temporal. Para el caso de la leva del año 132-133 los reclutas provienen particularmente de África, siendo Cartago con 35 soldados, Útica con 19 y Leptis Magna con 12, las ciudades que concentran la mitad de la leva de ese año. El resto de lugares es heterogéneo pero centrado en África por lo que es dable creer que se enviaron agentes para reclutar soldados específicamente para la II Traiana. Este punto es relevante, en 132-133 se reclutaron para la II Traiana 185 soldados en total, Birley señala que la cifra de 230 aproximadamente que recibió la legión VII Claudia en Moesia al momento crítico de las guerras marcománicas era una cifra elevada que se debía a la emergencia³⁹. Establecida esa comparativa se puede señalar que los agentes de la II Traiana realizaron el reclutamiento en África debido a la crisis producida por la rebelión de Bar Kochba en la que es posible haya desaparecido la XXII legión *Deioterana* y dejara con graves pérdidas a la X *Fretenensis*⁴⁰.

37 *HISTORIA AUGUSTA*, Akal, Madrid, 1989, *Marc. Aur.* 21.7

38 *HISTORIA AUGUSTA*, cit., *Marc. Aur.* 7.4.

39 BIRLEY cit p.230

40 Werner ECK, «The Bar Kokhba Revolt The Roman Point of View», *Journal of Roman*

En el caso del núcleo egipcio, encontramos 25 soldados: 21 de tipo *origo castris* y 4 de Alejandría, los que íntegramente provinieron de la leva del año 168. Los datos que tenemos sobre el reclutamiento de ese año son inferiores a la del 132-133, en total fueron 43 soldados, por lo que la mitad de ellos proviene del campamento. Se constata de este modo que en un espacio de diez años la orientación geográfica de la leva había variado. Son muy poco los casos que provinieron de África. Del *Laterculum* del año 168 destaca una diferencia igualmente con el del año 169 de la Legión VII Claudia; enunciábamos como los *cognomina* nos permitían especular respecto la concesión de la ciudadanía y de las condiciones en que se otorgaba. En el caso de la II Traiana y del reclutamiento en 168 los *cognomina* no revelan un patrón, los soldados *origo castris* presentan nombres variados, y no permiten presuponer patrones de otorgamiento de ciudadanía previos o vinculados a la paternidad de legionarios llegados de otras regiones del Imperio, quizá representen de acuerdo a Lesquier una ampliación de los derechos cívicos en Egipto⁴¹.

Esta situación puede deberse a los beneficios que comenzaron a ser entregados a los hijos de los soldados, que en principio se entendían como hijos ilegales debido a que los legionarios tenían prohibición a casarse. Fue Adriano, para quien era innegable la situación, que comenzó a reconocer derechos e interpretar más liberalmente las regulaciones militares, por lo que concedió en el 119 derecho a la herencia a los niños nacidos fuera del matrimonio. Muchos de esos padres-soldados al licenciarse se casaban y reconocían estos hijos, quizá varios reclutas del 168 pueden haber estado emparentados con los soldados establecidos en Egipto⁴².

De este modo, desde la distribución general de la procedencia de reclutas se puede afirmar que las diligencias realizadas por la oficialidad de las legiones tenían que cumplir el objetivo de cubrir bajas y rellenar las filas, para ello es probable haya influido la contingencia presente en cada proceso. Para la VII Claudia la concesión rápida de ciudadanía y la rebaja en las condiciones de entradas debido a las guerras y pestes se reflejan en el *laterculum* del año 168. En

Story, (89), 1999, pp.76-89, p.80

41 Jean LESQUIER, *L'armée romaine d'Égypte d'Auguste à Dioclétien*, Institut d'archéologie orientale, Le Caire, 1918, pp.214-216

42 Robert K. SHERK, *The Roman Empire: Augustus to Hadrian*, Cambridge Press, Cambridge, 1994, N°143.

el caso de la II Traiana que el reclutamiento se haya orientado a regiones diferentes de acuerdo al año puede indicar un cambio en la situación de Egipto, para 132-133 se prefería el norte de África donde la III legión era la única ejerciendo una presión sobre la leva, pero también era un núcleo de población latina más que griega, donde no había que temer a los elementos judíos, egipcios y griegos. La revuelta de Kitos de 117 junto con la gravísima rebelión de Bar Kochba fueron recordatorios en sangre y hierro de que no se podía confiar en las poblaciones orientales. Pero para 168 se requería suplir las bajas de las guerras en oriente, por lo que es creíble un relajamiento en esas condiciones de entrada, tal como estaba ocurriendo con la VII Claudia. Este cambio en el reclutamiento egipcio coincide con la entrega de mayor poder a oriente, lo que se había saldado en cierta medida con el nombramiento del sirio Avidio Casio como “*rector Orientis*” y de que el año 169 Tiberio Claudio Pompeyano, otro sirio, y de origen no senatorial, se casase con Faustina, hija de Marco Aurelio y viuda de Lucio Vero, sin siquiera respetar los tiempos de luto tradicionales⁴³.

El mapa 2, reafirma finalmente lo señalado anteriormente. En el caso de la leva de la II Traiana de 132-133 las colonias jugaron un papel preponderante en la llegada de reclutas a la legión en Alejandría, no así en la de 168. Esto se puede deber a lo que hemos hecho mención, en los reclutas 132-133 se requerían soldados que tuvieran un compromiso cultural con la cultura latina y que reestablecieran el orden por los siguientes decenios en Egipto. Para 168 la realidad y el contexto de la seguridad militar en oriente había cambiado, y el reclutamiento de gente oriental se había transformado en una regla gracias al empeño y trabajo de generales como Avidio Casio, puesto que por norma los reclutas de oriente no eran considerados soldados hábiles⁴⁴.

Para el caso de la legión VII Claudia las colonias jugaron un papel fundamental en la llegada de reclutas, pero a juzgar por los antecedentes tenidos a la vista, las colonias no fueron generadoras de reclutas descendientes de veteranos sino de animación territorial para la presentación de voluntarios, tesis sostenida por J.C Mann⁴⁵. Para el caso de la legión con base en el Danubio podemos afirmar

43 BIRLEY cit. pp.232-233

44 FRONTÓN, *Epistolario*, Gredos, Madrid,1992, *Ad Verum*, 128-150; *HISTORIA AUGUSTA*, cit. Cassius 5.9-11; VEGECIO, cit. 1.2.3

45 John Cecil MANN, cit.

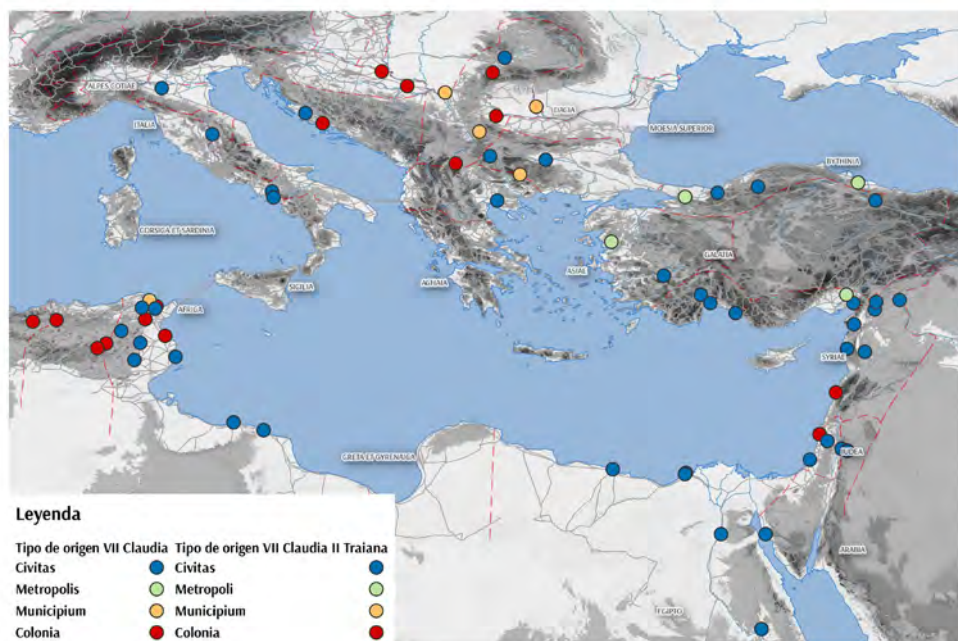

Mapa 2. Lugares de origen de la leva según su categoría jurídica.

Fuente: Creación del autor

que la mayoría de los reclutas provinieron de colonias romanas, con un porcentaje del 66%, dos tercios del total de la leva. Hay que destacar del mismo modo que fueron colonias de reciente creación: Scupis y Sirmio eran colonias Flavianas; Ratiaria y Sarmizegetusa colonias Ulpia, Remesiana municipio Ulpio y Mursa colonia Aelia.

La pregunta que habría que hacerse en este caso es cuál fue la vinculación de los recientes ciudadanos a esas colonias para terminar enganchados en la legión VII Claudia. Quizá la concesión de ciudadanía permitió que los *latrones* de áreas rurales terminaran adscritos a la ciudad, o bien que se trasladasen colonos agrarios provenientes de las tribus del Danubio al interior como medida de protección a Scupi y Ratiaria con la finalidad de superar el descenso de mano de obra productiva producto de la peste y por otro lado para que los veteranos ejercieran sobre ellos algún tipo de vigilancia por si querían rebelarse. Estos desplazamientos de pueblos y personas los encontramos atestiguados en tiempos de Marco Aurelio y como lo refrenda Alessandro Barbero “Sotto il regno di Marco Aurelio torniamo invece ad assistere, pero la prima volta dopo circa un secolo, all’inse-

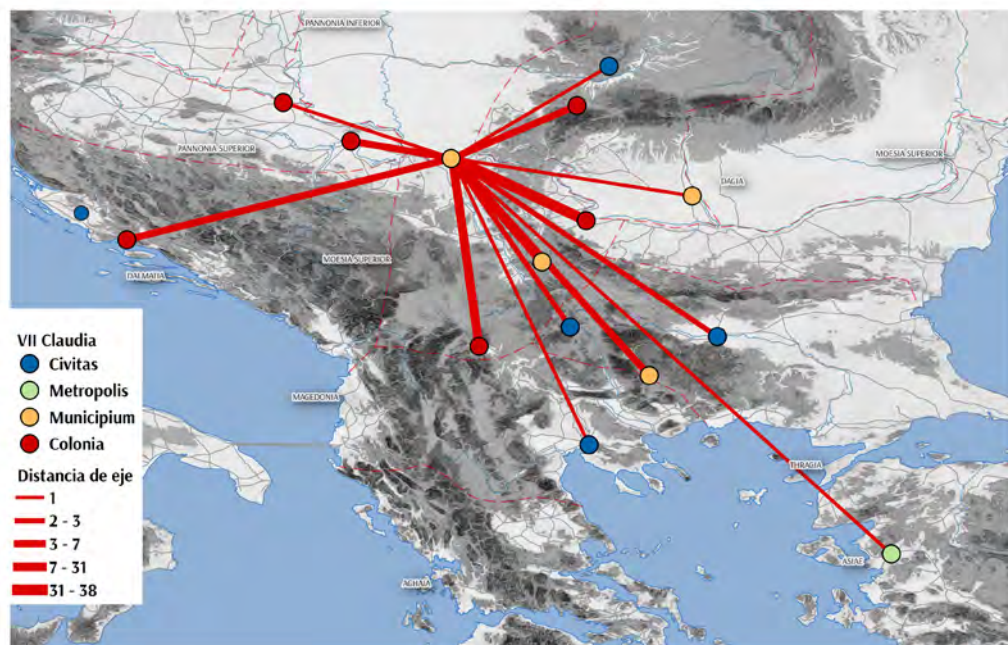

Mapa 3. Redes de reclutamiento de la legión VII Claudia.

Fuente: Creación del autor

diamento in territorio romano di interi nuclei di popolazione barbarica, accolti o deportati per iniziativa o comunque col consenso del governo”⁴⁶. Lo confuso de la situación del frente bélico y el impacto de la pestilencia, torna estas opciones como perfectamente plausibles.

Respecto a las redes de reclutamiento en el caso de la VII Claudia son más cercanas y abarcan principalmente la provincia de Moesia superior, pero también la presión del *manpower* se encuentran en las colonias cercanas al frente de guerra y eso queda reflejado en el mapa. Los extremos lejanos de las líneas de reclutamiento son Pérgamo y Tesalónica, con apenas 1 soldado cada una. El mapa anterior refuerza lo ya señalado ya que las redes se concentran los centros de reclutamiento en colonias ubicadas al sur de Viminacium.

Para la II Traiana tenemos una diferencia central con la VII Claudia, en este caso queda evidenciada la dispersión de la configuración de redes más lejanas. En

46 Alessandro BARBERO, *Barbari: Immigrati, profughi, deportati nell’Impero Romano*, Editori Laterza, Bari, 2008, p.29

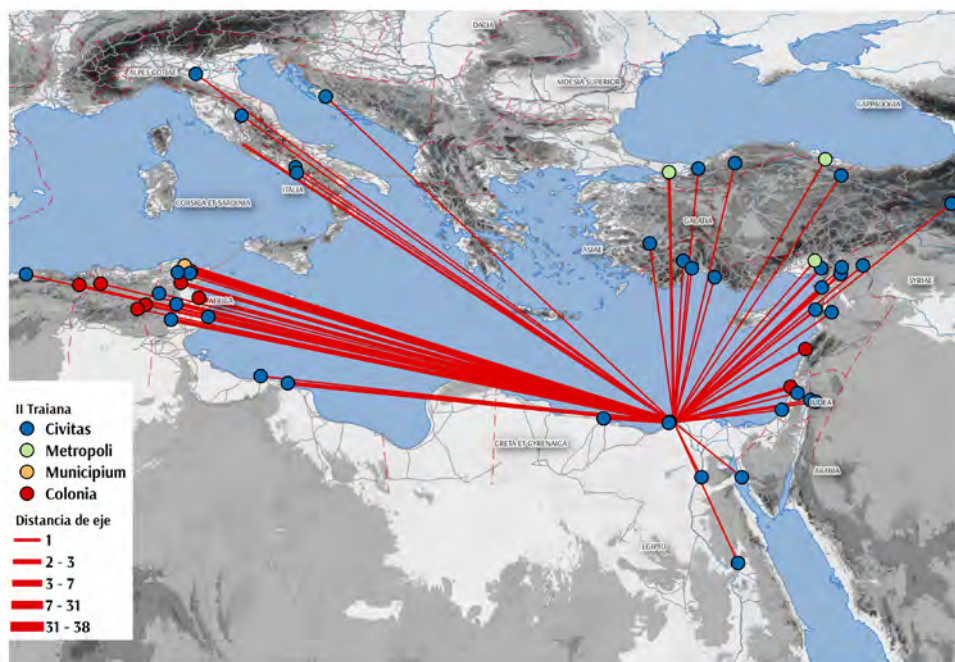

Mapa 4. Redes de reclutamiento de la legión II Traiana..

Fuente: Creación del autor

el caso de Egipto por ejemplo la leva es poca, las redes se concentran en Alexandria, y algunas regiones al sur, pero con un número bajo de reclutas. En el caso de la leva de 132 los destinos a África se encuentran más cargados y tienen un peso mayor de concentración e incluso algunos casos que llegan Italia, podrían haber sido de redestinación. En el discurso de Adriano en Lambaesis se menciona que algunos soldados de la III Legión Augusta fueron enviados a otra legión el discurso es del 128, fecha cercana a la de enrolamiento de los soldados africanos, quizá se encargaba la leva a gentes de la III Augusta, quienes al completar el número requerido enviaban los voluntarios disponibles a otra región; en el caso de la *exercitatio* se menciona que fueron enviados a otra III legión, es probable fuera la III Cyrenaica en la provincia de Arabia⁴⁷. El caso de Siria y Asia menor, que son los casos para la leva de 168 se encuentran sumamente dispersos en el territorio.

Podemos intentar unir algunos antecedentes para darle sentido a la red de

47 Yann LE BOHEC (ed.), *Les Discours D'Hadrien a L'Armee d'Afrique: Exercitatio*, De Boccard, París, 2003.

reclutamiento de la II Traiana. Para el siglo II tenemos el caso ya mencionado Julio Karo, quien aparece enunciado en un epígrafe en Cyrenaica, en la inscripción se menciona que los autores eran “*centuriones et milites leg III Cyr et Leg XXII missi in provinciam cyrenenstvm dilectvs cavssa*”⁷⁴⁸ el punto es interesante en cuanto las legiones de Egipto al parecer solían enviar estos funcionarios a otros lugares para desarrollar el trabajo de reclutamiento. El segundo ejemplo que quizá pudiéramos conectar con las redes que aparecen en el mapa 4 tiene relación con el caso que le toca administrar a Plinio sobre la leva en su provincia, se estaban reclutando soldados para una legión, pero en Ponto y Bitinia no había legiones, es posible, por tanto, relacionar que el sistema de reclutamiento de la II Traiana era de ese tipo, una *missio* de oficiales y soldados a una determinada provincia. En el caso de la VII Claudia el caso pareciera ser diferente.

En este caso, el mapa de isócronas muestra la distancia y la ruta que presumiblemente realizaron los agentes de reclutamiento v reclutas al cuartel de la

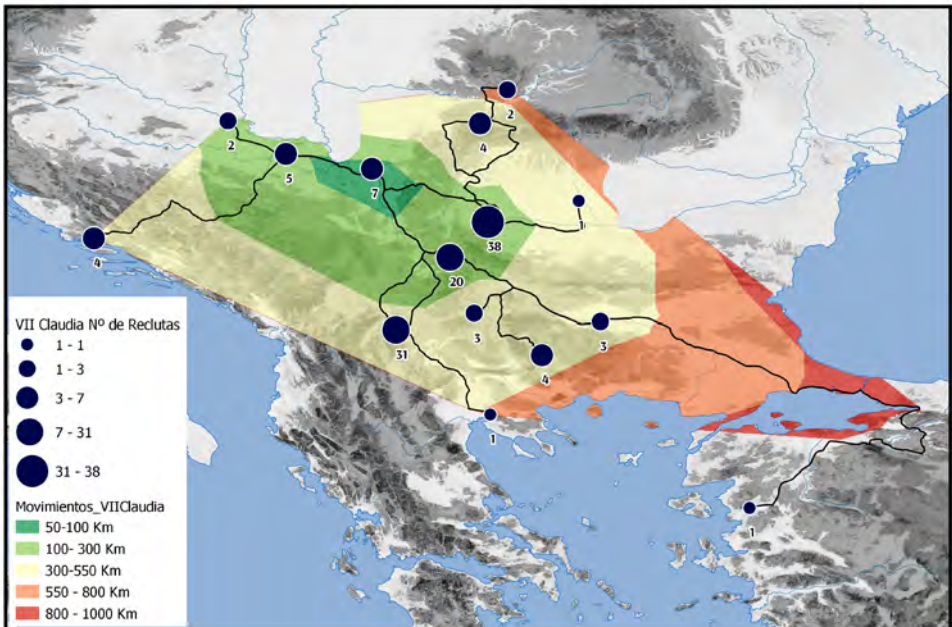

Mapa 5. Isócronas de distancia de los centros de reclutamiento. Legión VII Claudia.

Fuente: Creación del autor

Legión VII Claudia. En este caso al menos 65 reclutas se encuentran en un radio de 100 a 300 kilómetros de distancia del cuartel, y otro grupo de 52 reclutas proviene de poblados que se encuentran entre 300 a 500 kilómetros de distancia de Viminacium. Podemos indicar a partir del mapa que los reclutas no provinieron del hinterland inmediato del cuartel legionario, los 7 que se ubican en el lugar mismo de acuartelamiento son aquellos que presentaron por patria el *origo castris*. La mayoría de los reclutas están en lugares cuya distancia temporal es desde 7 a 14 días a pie, de este modo el mapa de isócronas muestra que los agentes de reclutamiento tenían que salir a buscar reclutas⁴⁹.

Por todo lo dicho, para el caso de la II Legión Traiana los tiempos de desplazamiento son muchos y mayores un primer núcleo de reclutamiento está en los 1000 kilómetros y otro a 2000 kilómetros, es decir los tiempos de desplazamiento de agentes y reclutas llegan a ser 4 o 5 veces superiores a los que tuvo la legión VII Claudia. Por otro lado, la dispersión hace que la llegada de reclutas a la legión en el caso de la leva del 132-133 haya sido de lenta incorporación, es probable que los agentes fueran destacados exclusivamente al África Proconsular a cumplir esa misión, o un mandato mismo del emperador con la finalidad de que los tiempos de desplazamiento, llegada e instrucción de los reclutas fueran los más similares posibles. Algo similar pudo haber ocurrido con el caso de los reclutas provenientes del Levante.

Por último, el mapa 6 muestra diferentes áreas alrededor de cada cuartel legionario en un sector que cubre unos 245 kilómetros, esto es, a una semana de desplazamiento aproximado. Por la distribución propia de las legiones queda más claro que las áreas más demandadas para el reclutamiento en cada caso. Para la II Traiana la provincia de Judea y Siria, y en general todo el Levante se encuentran sumamente presionados, lo que eventualmente podría explicar la dispersión en distancia de la llegada de reclutas y que no existan grupos tan claros de reclutamiento como si ocurre en el caso de la VII Claudia. En el caso de la VII Claudia se encuentran ubicada en un área presionada totalmente por la presencia de legiones, excepto en el área sur donde se encuentran un grupo no menor de reclutas de la legión en el área meridional de la provincia de Moesia Superior y de Macedonia, lo que explicaría también el rol de las colonias en la región.

49 WATSON, cit. pp.65-67

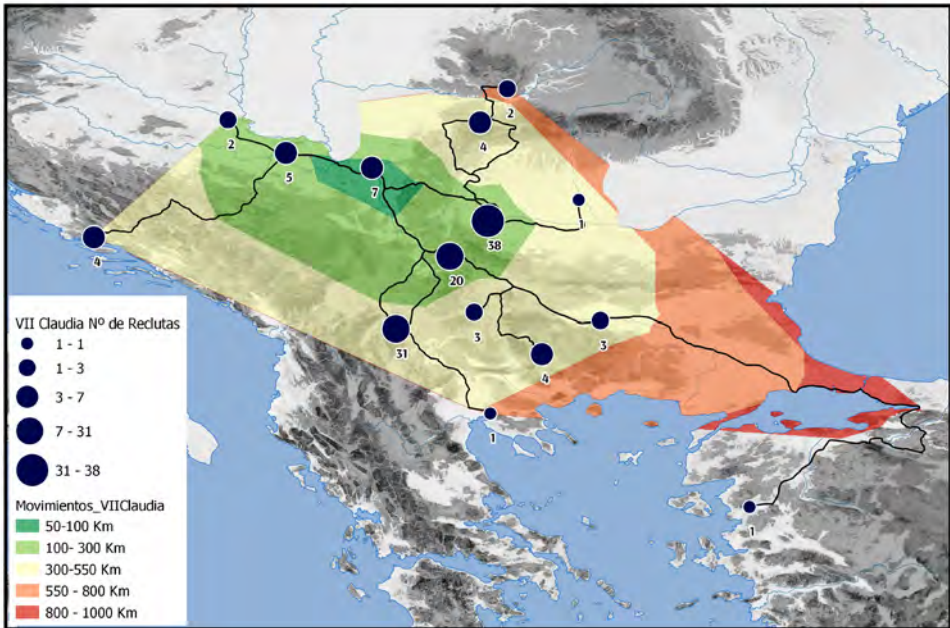

Mapa 6. Legiones romanas, zonas de influencia y lugares de reclutamiento.

Fuente: Creación del autor

Discusión final.

Al analizar la distribución geográfica de dos legiones con sus características regionales e históricas no es posible reconocer la existencia de un patrón general de reclutamiento. La limitante, a saber, que solo tenemos *latercula* de dos legiones no permite del mismo modo establecer si hubo un modo o varios modos de ejecutar la leva, a pesar de que el mecanismo de enganche ha sido establecido por diferentes historiadores al respecto. Por ello, se puede concluir preliminarmente que las fórmulas para llenar los cupos de soldados necesarios para cada legión dependieron en definitiva de la disposición de cada una y del contexto militar al momento de reclutamiento y de la necesidad de contar con reclutas. Se pueden evidenciar fórmulas de emergencia para los reclutamientos de 168 y 169 debido a las bajas por la peste y las guerras que se luchaban en Oriente primero y el Danubio posteriormente, lamentablemente los mejores *latercula* que poseemos son todos de ese periodo.

Para el caso de la legión VII Claudia a partir de la distribución geográfica

queda evidenciada una lógica orientada y dirigida a la provincia, la Moesia Superior, y en particular a un área que no superaba los 500 kilómetros desde Viminacium, el cuartel de la legión. En el caso de esta legión se destaca la presencia de reclutas desde colonias de veteranos, pero también de soldados que se habían convertido en ciudadanos al momento de enrolarse más que hijos de antiguos soldados. Este punto es interesante, en línea de lo señalado por Mann, las colonias fueron un centro de estimulación para el enrolamiento. Parece ser que así fue en el caso de Scupi y Ratiaria, si bien habría que añadir el prestigio político de estos centros urbanos como núcleo de atracción y concentración de reclutas, como en general lo eran las colonias dentro del Imperio y sobre todo en el caso de Scupi con su pasado histórico al ser fundada por veteranos de la VII Claudia, lo que involucraba una conexión entre la unidad militar y el centro urbano, relación que Pflaum la reconoce a todo evento a nivel Imperial⁵⁰. A eso creo que es posible añadir que muchos de los reclutas de la VII Claudia correspondían a campesinos y bandoleros de Dardania estimulados por la concesión de ciudadanía para enrolarse de manera rápida y efectiva como lo demuestra la alta presencia del *cognomen* Aurelius, pero también el estímulo pudo haber sido una coacción dada la compleja situación local. Por un lado, la colonia sirvió como centro de llegada de estos futuros *tirones*, por otra, si bien carecemos de evidencia que lo permita afirmar del todo podríamos aventurarnos en señalar la posibilidad de que antiguos veteranos se convirtieran en agentes de reclutamientos de emergencia en el distrito circundante, sea para traer voluntarios, sea para reclutas forzados o incluso para presentar suplentes. En ese contexto en el caso de los conscriptos que fueran capaces de demostrar que disponían condiciones para ser legionarios se les concedería la ciudadanía, mientras a aquellos que no, se les destinaría a las nuevas unidades auxiliares de *dárdanos*. En síntesis, la región de Dardania se vio envuelta en un proceso de levadas masivas para todos los tipos de unidades ante la inestable situación militar del Danubio, fue una cohorte de *dárdanos* quienes defendieron Scupi en 169-170, esto es, el mismo año de enrolamiento.

En el caso de la II Traiana, tenemos dos marcos temporales diferentes. Para

50 Hans Georg PFLAUM, «Fuerzas y Flaquezas del ejército romano en el Alto Imperio», in Hans Georg Pflaum, *El ejército romano y la administración imperial, estudios de historia militar y prosopografía*, Signifer Libros, Madrid, 2003, pp.15-30.

el caso de los reclutas de 132-133 que provinieron íntegramente de África y occidente los motivos parecen ser netamente contextuales. La rebelión de Bar Kochba que produjo un fuerte impacto militar en las legiones orientales implicaba una desconfianza absoluta frente al soldado oriental, cuyos defectos Frontón y la Historia Augusta mencionan y ponen sobre la mesa. Se requerían reclutas de cultura latina y occidentales que pudieran frenar cualquier atisbo de alzamiento o confraternización con las comunidades locales, siempre ariscas y tendientes a la sedición. En este caso se dio un fenómeno inverso a la situación del área occidental del Imperio, mientras Adriano facilitaba los procesos de reclutamientos locales, en oriente la reticencia a localizar esos procesos parecía ser obvia. La visita de Adriano en África en 128 nos deja al menos dos hechos que permiten vincularlos a los reclutas del año 132-133, por una parte, se presenta en el cuartel legionario y auxiliar de Lambaesis, dando un discurso a las tropas, la visita del emperador podría haber sido un estímulo a la leva y por otro en su visita se elevó el status jurídico de varios centros urbanos en la provincia, justamente en la región de donde provendrían los reclutas⁵¹. Por otro lado, con la leva de 168 ocurre el mismo fenómeno de la VII Claudia, se han rebajado las condiciones y restricciones, figurando muchos soldados con *origo castris*, cuestión vinculada a las mejoras jurídicas introducidas desde tiempo de Adriano en el reconocimiento de derechos a los hijos de soldados, aunque estos hayan nacido de origen ilegítimo.

Una segunda cuestión es que la complejidad geográfica que se ha podido observar en la cartografía presentada a lo largo del artículo demuestra que el sistema de reclutamiento necesitaba algunos grados de coordinación importantes. La presión demográfica sobre regiones y sectores por la presencia de otras legiones y unidades auxiliares buscando reclutas sin duda llevó a que en casos como la II Traiana tuvieran que buscarse bastante lejos de su base de operaciones, y en el caso de la VII Claudia al sur de Viminacium, en regiones más distantes o a más de una semana de marcha respecto a otras legiones danubianas. Por otro lado, la evidencia muestra el papel de los gobernadores locales, Plinio era el encargado de la justicia militar por los malos procedimientos en su caso, y esa realidad muestra que se aplicaba a todos los gobernadores o procuradores de provincia, la coordinación entre los enviados a efectuar la leva y la administra-

51 Mary T. BOATWRIGHT, *Hadrian and the Cities of The Roman Empire*, Princeton University Press, Princeton, 2000, pp. 38-41.

ción civil fue importante en el sistema.

En tercer lugar, se puede señalar la importancia de las colonias como convocadoras de leva militar, insistimos, es dable creer que no solo de hijos de veteranos, en un sentido de núcleos demográficos reclutables, sino en el prestigio y poder que podían ejercer en la región circundante para obtener los voluntarios necesarios para el ejército.

En términos generales el uso de sistemas de información geográfica junto con técnicas de análisis geográfico y de distribución espacial fueron una metodología adecuada para el estudio del ejército romano. De este modo este estudio, de un carácter más bien exploratorio, puede dar origen a estudios geográficos e históricos que involucren áreas y escalas más pequeñas, lo que podría redundar en la creación de modelos complejos de reclutamiento para el ejército romano.

Por último, se puede señalar que el caso del *origo castris* desde un punto de vista geográfico se presenta como un cambio devenido de la emergencia, pero que se estableció como una pauta común, la necesidad de disponer de reclutas debido a la gran crisis demográfica romana de finales del siglo II implicó necesariamente crear ciudadanos rápidamente. Antes de los problemas de fines de siglo hay noticias de que Antonino Pío intentó realizar algunas limitaciones en el reclutamiento de auxiliares, o que bien reflejaron un aumento de la ciudadanía que hacía innecesarias las antiguas fórmulas de otorgamiento de ciudadanía a las mujeres e hijos. De todos modos, es probable que los soldados de la VII Claudia, despedidos con honores en 194 y que se enrolaron a cambio de que se les concediese la ciudadanía, vieran como en 212 Caracalla otorgará la ciudadanía romana a todos los habitantes del Imperio, aumentando de por sí la población reclutable. La *constitutio Antoniniana* desde un plano militar y geográfico solo venía a refrendar lo que desde 170 venía ocurriendo en el Imperio Romano.



GALLIENVS AVG, radiate and cuirassed bust left, holding spear and shield over shoulder LEG VII CLA VI P VI F, bull standing right. RIC V pt. 2, 348 var. (CL as opposed to CLA); Göbl 1006i var. (same); Cunetio 1465 var. (same); RSC 512 var. (same). This coin celebrates Legio VII Claudia, VI times faithful, VI times loyal, and bears the bull, symbol of the legion, on the reverse. Coin from Wildwinds. Used with permission. Foto Truor 2006 Licensed under GNU Free Documentation (wikimedia commons).

BIBLIOGRAPHY

- BARBERO, Alessandro, *Barbari: Immigrati, profughi, deportati nell'Impero Romano*, Editori Laterza, Bari, 2008.
- Anthony BIRLEY, *Marco Aurelio*, Gredos, Madrid, 2019, p.205
- BOATWRIGHT, Mary T., *Hadrian and the Cities of The Roman Empire*, Princeton University Press, Princeton, 2000.
- BRUNT, Peter A., «Conscription and Volunteering in the Roman Imperial Army» *Scripta Classica Israelica*. 1 (1974), pp.90-115.
- COWAN, Ross, *Roman legionary AD 69-161*, Osprey, Warrior 166, Oxford, 2013.
- ECK, Werner, «The Bar Kokhba Revolt The Roman Point of View», *Journal of Roman Story*, (89), 1999, pp.76-89.
- FORNI, Giovanni, «Estrazione étnica e sociale dei Soldati delle legioni nei primi tre secoli dell'impero», in ID., *Esercito e Marina di Roma antica: raccolta di contributi*, Steiner verlag, Stuttgart, 1992.
- FRONTÓN, Marco Cornelio, *Epistolario*, introducción, traducción y notas de Ángela PALACIOS MARTÍN, Gredos, Madrid, 1992.

- GREGORY, Ian, and P.S ELL, *Historical GIS: Technologies, Methodologies, and Scholarship*, Cambridge University Press, Cambridge, 2007.
- GREGORY, Ian N., and Alistair GEDDES, *Toward Spatial humanities: historical GIS & Spatial History*, Indiana University Press, Indianapolis, 2014
- LE BOHEC, Yann, *La Troisième Légion Auguste*, Editions du centre national de la recherche scientifique, Paris, 1989.
- LE BOHEC, Yann, (ed.), *Les Discours D'Hadrien a L'Armee d'Afrique: Exercitatio*, De Boccard, París, 2003.
- LE BOHEC, Yann, *El ejército Romano*. Ed. Ariel, Barcelona, 2013.
- LESQUIER, Jean, *L'armee romaine d'Égypte d'Auguste à Diocletien*, Institut d'archéologie orientale, Le Caire, 1918.
- LUKA, Krassimira, «Colonia Ulpia Traiana Ratiaria. The rediscovery of the ancient city Ratiaria», *Semper Floreat*, 1, 2014, pp.50-64.
- MANN, John Cecil, *Legionary recruitment and veteran settlement during the principate*, Routledge, New York-London, 2018.
- MILLAR, Fergus, «Emperors, Frontiers and Foreign Relations, 31 B. C. to A. D. 378». *Britannia*, 13, 1982, pp.1-23.
- MÓCSY, András, *Pannonia and Upper Moesia: A history of the middle Danube provinces of the Roman Empire*, Routledge, Boston-Londres, 1974.
- PANIAGUA AGUILAR, David, VEGECIO, *Compendio de técnica militar*, Cátedra, Letras Universitarias, Madrid, 2006.
- PFLAUM, Hans Georg, «Fuerzas y Flaquezas del ejército romano en el Alto Imperio», in ID., *El ejército romano y la administración imperial, estudios de historia militar y prosopografía*, Signifer Libros, Madrid, 2003.
- PHANG, Sara, «Military Documents, Languages, and Literacy» in. Paul ERDKAMP (ed.), *A Companion to the Roman Army*, John Wiley & Sons, Chichester, 2011, pp.286-305.
- PLINY THE YOUNGER, *Letters, Volume II: Books 8-10. Panegyricus*, Translated by Betty Radice, Loeb Classical Library, Harvard University Press, 1969.
- SÁEZ, Andrés. «Estrategia e Imperio Romano: un balance historiográfico a 40 años de la publicación de The Grand Strategy of the Roman Empire», *Revista Orbis Terrarum*, (14), 2017, pp.1-25.
- SHERK, Robert K., *The Roman Empire: Augustus to Hadrian*, Cambridge Press, Cambridge, 1994, N°143.
- SPEIDEL, Michael, «Being a Soldier in the Roman Imperial Army: Expectations and Responses» in Catherine WOLFF (dir), *Le métier de soldat dans le monde romain*, De Boccard, Paris, 2012, pp.176-191.
- VALDÉS, Pau, «El debate sobre la Grand Strategy romana». *Revista de Historiografía*, 14, (VIII), 2011, p.179-190.
- WATSON, G. R., *The roman Soldier*, Cornell University Press, Ithaca, 1985.

WHATELY, Conor, *Exercitus Moesiae: The Roman Army in moesia from Augustus to Severus Alexander*, BAR international Series 2825, Oxford, 2016.

WHEELER, Everett, «Methodological Limits and the Mirage of Roman Strategy: Part II». *The Journal of Military History*, 57 (2), 1993, pp.215-240.

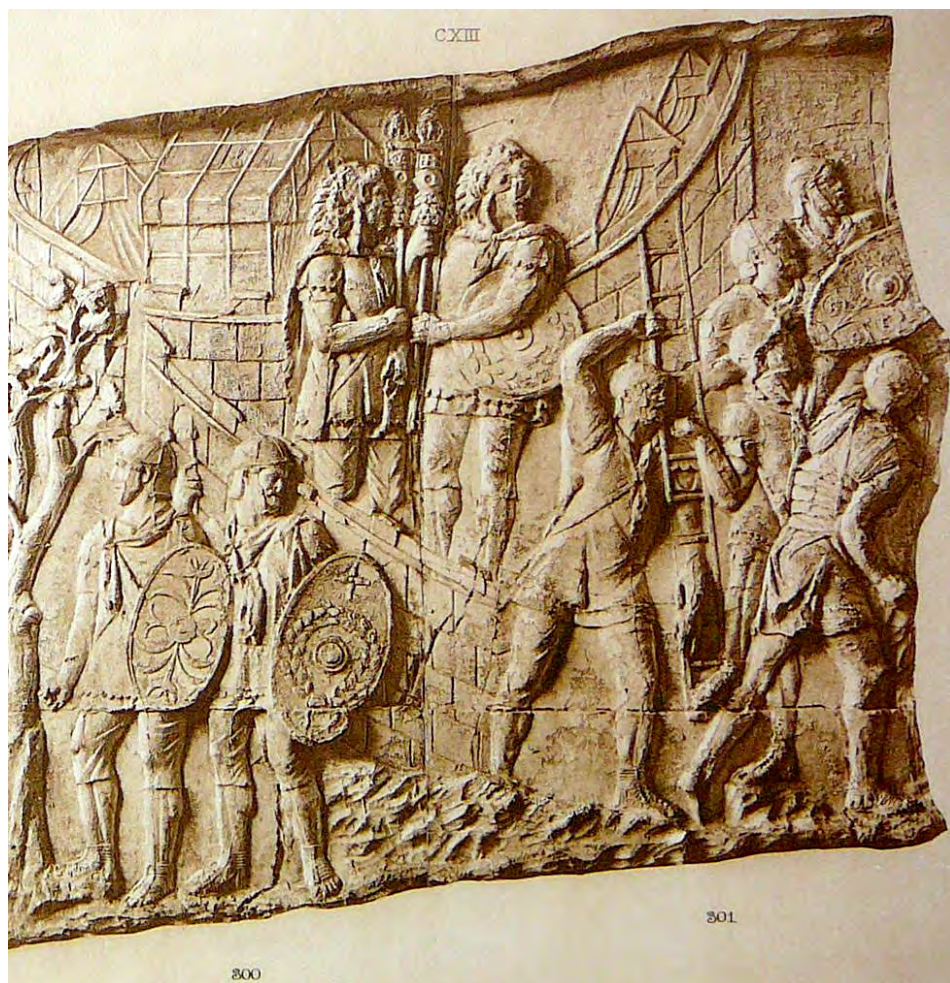

Città assediata dai Daci, difesa da due legioni, che, a giudicare dal numero delle insegne sulle aquile, sembrerebbero di recente formazione. Conrad Cichorius, *Die Reliefs der Traianssäule*, Zweiter Tafelband: «Die Reliefs des Zweiten Dakischen Krieges», Tafeln 58–113, Verlag von Georg Reimer, Berlin 1900, Tafel LXXXIII.



Altra coppia di aquile, con insegne più numerose delle precedenti. Conrad Cichorius, *Die Reliefs der Traianssäule*, II, cit., Tafel C (*Adlocutio*).

Los visigodos del reino de Toulouse, o cómo controlar la Prefectura de las Galias con fuerzas mínimas

por Fernando LÓPEZ SÁNCHEZ

ABSTRACT. In terms of military control of the Prefecture of Gaul throughout the fifth century, the Goth army was clearly lacking sufficient manpower. However, the support network provided both by the strategically important *via Domitia* and by the prosperous region of Aquitania made this control finally possible. At the core of the Aquitanian region, and nearby the newly created Southern Gallic *limes*, stood the excellent walls of the city of Toulouse, able to quarter the Visigoth army when necessary. Therefore, and during the years between 414 and 507, the Visigoth monarchy of Toulouse, fully identified with the Roman power in Arles, could focus on maintaining effective control on the essentials of the Roman Prefecture of Gaul.

KEYWORDS. ARLES, ARMY, LIMES, PREFECTURE, TOULOUSE, WALLS.

Constantino III, los límites del sur de la Galia y la prosperidad de Aquitania

Hasta diciembre del año 406, el *limes* occidental del imperio romano se estructuraba en torno a la línea que unía *Londinium* (Londres) con *Mediolanum* (Milán), siguiendo el curso del Rin y (a veces) los *Agri Decumates*. Este *limes* era supervisado por numerosas guarniciones romanas y auxiliares con abundantes recursos y una fuerte red de apoyos. Sin embargo, esta línea de defensa y de comunicaciones militares comenzó a perder abruptamente su importancia a partir de diciembre de 406, cuando una coalición de vándalos, alanos y suevos cruzaron el Rin, saquearon *Mogontiacum* (Mainz) y penetraron profundamente en la Galia¹. Poco después de esta penetración, en algún momen-

1 Jerónimo, 123.15; Ver también Claud. *De bello Pollentino sive Gothico* 419-429; Aunque Michael KULIKOWSKI, «Barbarians in Gaul. Usurpers in Britain», *Britannia*, 31, 2000, pp. 325-345, esp. p. 326 duda sobre si los bárbaros cruzaron el Rin por *Mogontiacum* (Mainz), lo cierto es que si lo hicieron por otro punto, sin duda este lugar no se encontraba lejos de esta ciudad.

to del año 407 ó 408, y tras una serie de acontecimientos que aún no están claros, el usurpador británico Constantino III, en respuesta a esta penetración bárbara, se estableció en Arlés². A partir de este momento, el *limes* germano fue definitivamente reemplazado por otro de nueva creación, situado esta vez mucho más al sur y que conectaba las ahora esenciales ciudades de Milán, Niza, Marsella, Arlés y Narbona.

Cuando Constantino III se instaló en Arlés su objetivo fue el de invadir Italia y el de convertirse así en el legítimo gobernante del imperio occidental, tal y como Magno Máximo lo había intentado dos décadas antes, y de la misma manera en como Constantino I lo había conseguido con éxito un siglo antes³. En el año 408, la misma confederación de bárbaros que había cruzado el Rin, una coalición derrotada por Constantino III solo unos meses antes, se estableció no obstante en Aquitania, una región en dirección opuesta a la que conducía desde Arlés hacia Italia. Establecerse allí tenía sin embargo mucho sentido: Aquitania era a fines del siglo IV la región más rica de la Galia, siendo también un área que había proporcionado figuras importantes del pasado reciente a Occidente, como Ausonio, Paulino de Pella, Paulino de Nola o Sulpicio Severo. Además, Aquitania se había encontrado frecuentemente ligada a la muy importante Tréveris, hasta el cambio de centuria la capital de la Prefectura de las Galias. La región se había acostumbrado a enviar recursos a la frontera del Rin⁴, tal como lo había estado haciendo

2 Sobre el establecimiento de la corte en Arlés: Zos. 5.31.4; Courtenay E. STEVENS, «Marcus, Gratian, Constantine», *Athenaeum n. s.*, 35, 1957, pp. 316-327, esp pp. 322-323; John. F. MATTHEWS, *Western Aristocracies and Imperial Court, AD 364-425*, Clarendon Press, Oxford, 1975, pp. 308-309; Ver para la cronología de los desplazamientos de Constantino III, Fernando LÓPEZ SÁNCHEZ, «The Suevic Kingdom. Why Gallaecia?», in James D'EMILIO (Ed.) *Culture and Society in Medieval Galicia: A Cultural Crossroads at the Edge of Europe*, Koninklijke Brill, Leiden-Boston, 2015, pp. 176-209, esp. p. 198.

3 Peter Robert LAFONT BROWN, *Por el ojo de una aguja: La riqueza, la caída de Roma y la construcción del cristianismo en Occidente (350-550 D.C.)* (El Acanalado, Barcelona, 2016). Traducido por Agustina Luengo, *Through the Eye of a Needle*, Princeton, Princeton University Press, 2012. p. 767.

4 Por ejemplo, varios emperadores del llamado Imperio Galo estuvieron determinados por los acontecimientos y los suministros venidos de Aquitania a finales del siglo III, Fernando LÓPEZ SÁNCHEZ, «Laeliano, el emperador de la *Legio XXX Ulpia* (268-269 d. C.)», In Ángel MORILLO, Norbert HANEL y Esperanza MARTÍN (Eds.) *Limes XX. Estudios sobre la frontera romana/ Roman Frontier Studies*. Volumen II, Anejos de Gladius, CSIC. Ediciones Polifemo, Madrid, 2009, pp.1089-1102; Jill HARRIES, *Sidonius Apollinaris and the fall of Rome, AD 407-485*, Clarendon Press Oxford, 1994. p. 246. Cf. también nota siguiente.

también Britania de forma intermitente⁵. A partir del año 408-409, el *limes* occidental fundamental, como se ha dicho, se había desplazado sin embargo desde el norte hacia el sur⁶, por lo que la utilización de los recursos de Aquitania como fuente de abastecimiento se convertía ahora en algo mucho más fácil y necesario. No cabe duda de que los bárbaros de Constantino III creyeron desde un principio que si se establecían en esta rica área podrían además aprovechar las buenas conexiones terrestres con el centro del poder imperial a través de la *Via Domitia*. De esta manera, probablemente deba considerarse que no tomaron la decisión de instalarse cerca de Aquitania por su propia voluntad, sino que fueron alentados a hacerlo por el propio Constantino III.

Ésta es en todo caso la creencia de Peter Brown, quien opina que los bárbaros no habían llegado al sur de la Galia por la fuerza, sino que se instalaron en esta región porque Constantino III los necesitaba precisamente ahí.⁷ Brown también afirma que el pago de Constantino a los servicios bárbaros consistió en una licencia para saquear toda, o gran parte de, Aquitania, interpretando sus redadas y desmanes como daños inevitables en un contexto de guerra civil, y dada la falta de recursos disponibles en el tesoro de Constantino III⁸. La permisividad con la que Constantino trató en todo caso a sus nuevas tropas bárbaras sugiere que su necesidad de ellas era urgente. Le faltaban⁹ desesperadamente soldados y no podía reclutar en ninguna otra parte¹⁰. Puede convenirse por tanto que fueron los

5 Al describir las campañas del futuro contra los alamanni y otros germanos en Germania y en el Rin, varias fuentes describen cómo recibió suministros de Aquitania (Amm. 17.8.1), y cómo aumentó la capacidad de la flota romana en el Mar del Norte para así poder traer víveres (Julian, *Ep. ad Ath.* 279D, 280A), construyendo graneros para almacenar el grano que debía venir desde Britania (Amm. 18.2.3-4). Ver también en relación con esta actividad Zos. 3.5.2 y Eunap. *Frag.* 1.2.

6 Para una cronología de los movimientos de Constantino III de norte a sur, LÓPEZ SÁNCHEZ, *Why Gallaecia*, cit. pp. 197-202.

7 BROWN, *Por el ojo de una aguja*, cit. p. 768.

8 Pirro, rey del Épiro, también permitió el pillaje de las tumbas reales macedonias por parte de sus aliados celtra y a falta de dinero que entregarles (Plut. *Pyrr.* 26.6).

9 El tamaño del ejército de Constantino III es un tema debatido, pero difícilmente podría superar unos pocos miles de hombres, John F. DRINKWATER, «The Usurpers Constantine III (407-411) and Jovinus (411-413)», *Britannia*, 29, 1998, pp. 269-298. esp. p. 275.

10 Constantino III había ya inducido a las tropas galas y aquitanas a respaldarle, había además reparado las defensas renanas y establecido una guarnición en los Alpes entre Italia y la Galia: Zos. 6.3.1-3; Soz. 9.11; Olymp. frg. 13.2.1-11; DRINKWATER, *The Usurpers*, cit. p. 281; Michael KULIKOWSKI, *Late Roman Spain and its cities*, Johns Hopkins University

caprichos de una guerra civil los que mejor explican los movimientos y asentamiento de la primera confederación bárbara de la que tenemos noticia en la rica Aquitania¹¹. El establecimiento de Constantino III en Arlés, la nueva capital de la Galia, y de los bárbaros en Aquitania, puede entenderse así como parte de un mismo plan pergeñado por parte del usurpador. Su fin último era un avance inmediato hacia Italia y a través del nuevo *limes* sud-gálico que comenzaba en Narbona y terminaba en Milán recorriendo Arlés, Marsella y Niza¹². Aquitania era en este plan absolutamente necesaria como vivero de los auxiliaries de Constantino. Y también era ésta la región gala a partir de la cual podían controlarse otras regiones más al norte y al oeste del corredor sud-gálico. Paulino de Pella tenía así razón cuando decía que en el año 408 los bárbaros se habían apoderado de “las entrañas del imperio romano”¹³.

*Aquitania y la batalla por Occidente:
el limes sud-gálico asegura Hispania (408-422)*

Para resistir a Constantino III, que planeaba avanzar hacia Italia en el año 410, y muy probablemente a partir de Niza¹⁴, Honorio decidió enviar a su general Constancio desde Rávena. Constancio había sido nombrado ya *magister utriusque militiae* y en el año 411, con la ayuda del general godo Ulfilas, pronto llegó a Arlés. Allí se encontraba Constantino III, ahora rodeado por las tropas de su ex general Geroncio¹⁵. Constantino III se vio obligado así a rendirse a Constancio,

Press, Baltimore-Londres, 2004, p.158.

11 BROWN, *Por el ojo de una aguja*, cit. p. 768.

12 Ver para la importancia de Narbona y de otras de estas ciudades del limes sud-gálico, Fernando LÓPEZ SÁNCHEZ, «Priscus Attalus second coin issues in Narbonne (414/5) and the circulation of clipped *siliquae* in Spain and Gaul (420-422) », *Revue belge de numismatique* 151, 2015, pp. 371-85.

13 Paulinus of Pella, *Euch.* 235.

14 Niza como ceca de Constantino III con la marca de ceca SNIC (con S invertida) en RIC X, no 1544, p. 530 (sin ilustración). Ver una imagen de tal moneda en Gorny & Mosch *Gies-sener Münzhandlung*, Vente 215, 13/10/2013, lote no 616.

15 La expedición de Constantino III sobre Italia fue organizada con la excusa de ayudar a Honorio contra los visigodos, Zos. 6.1.1-2; Soz. 9.12; Olymp. frg.15.2.1-3; Acerca de Constancio, ver Oros. 7.42. La primera ley dirigida a él aparece a principios del año 412: CTh.7.18.17 (29 Feb. 412). Cf. Stewart IRVIN OOST, *Galla Placidia Augusta. A bibliographical Essay*, University of Chicago Press, Chicago, 1968. p. 115; MATTHEWS, *Western Aristocracies*, cit. p. 354. Sobre la “rebelión” de Geroncio, Soz. 9.8; Olymp. frg. 17.2.1

mientras que Geroncio, el beneficiario de la deserción de las tropas de su antiguo superior, partió hacia Hispania, donde había nombrado previamente emperador a Máximo en Barcino (Barcelona), y donde más tarde moriría¹⁶. Según R. Scharf, el usurpador Máximo buscó el apoyo de los godos ese mismo año. Les ofreció a cambio de sus servicios un asentamiento expédito en Aquitania, lo que sugeriría que tenía la intención de utilizar a los godos exactamente de la misma manera en como Constantino III había previsto hacer con los vándalos, los alanos y los suevos¹⁷. Esta hipótesis es plausible, dado que Aquitania era la región productiva por antonomasia de Occidente, ya preparada desde antiguo para el abastecimiento a tropas imperiales¹⁸. Proporciona esta hipótesis además una explicación satisfactoria a la importancia adquirida repentinamente por Barcino, ciudad que alrededor del año 411 parece funcionar como lo había hecho Arlés poco antes bajo Constantino III. Esto es, como una capital imperial con su propia ceca monetaria.¹⁹

Sin embargo, lo que se hizo pronto evidente en la batalla por Occidente, la cual se intensificó exponencialmente a partir de este año 411 es que la vía de comunicación entre Narbona y Niza se había constituido en la clave para el control del sur de la Galia. Probablemente también de Hispania, e incluso, quizás, del norte de Italia²⁰. Britania ya no estaba bajo el control romano, mientras que el Rin y su region circundante estaban perdiendo aceleradamente toda importancia estratégica. Así, y después de apoderarse de Arlés en el año 411, Constancio re-

ff.; 17.1.1–5. Las razones de su revuelta siguen sin esclarecerse: DRINKWATER, *The Usurpers*, cit. pp. 283–284; KULIKOWSKI, *Late Roman Spain*, cit. p. 363, nota 35.

16 Máximo como emperador en Barcino: Soz. 9. 13.1; Oros. 7. 42. 4; Greg. Tur. HF. 2. 9. Cf. MATTHEWS, *Western Aristocracies...*, cit. p. 311; Sobre la caída de Constantino III, Soz. 9.15; Oros. 7.42; Olymp. frg. 17.1.5–17, 17.2.32 ff.). Cf. MATTHEWS, *Western Aristocracies...*, cit. p. 313; STEVENS, *Marcus, Gratian, Constantine*, cit. pp. 345–346. Sobre la muerte de Constancio, MATTHEWS, *Western Aristocracies*, cit. p. 312.

17 Ralf SCHARF, «Der Spanische Kaiser Maximus und die Ansiedlung der Westgoten in Aquitanien», *Historia*, 41, 1992, pp. 374–384.

18 Michel ROUCHE, *L'Aquitaine des Wisigoths aux Arabes, 418-781: naissance d'une nation*, École des hautes études en sciences sociales, J. Touzot, Paris, 1979, p. 316 se refiere al Atlántico de los siglos V y VI como a “un océano cético dominado por Aquitania”.

19 DRINKWATER, *The Usurpers*, cit. pp. 283–285; KULIKOWSKI, *Late Roman Spain*, cit. pp. 158–161.

20 Sobre la gran importancia del eje tendido entre Milán y Narborna para controlar lo esencial del imperio de Occidente en los años 410, Fernando LÓPEZ SÁNCHEZ, «Priscus Attalus second coin issues in Narbonne (414/5) and the circulation of clipped *siliquae* in Spain and Gaul (420-422)», *Revue belge de numismatique* 151, 2015, 371-385.

gresó a Rávena sin prestar gran atención a la revuelta de Jovino en la Germania Superior²¹. De hecho, fue Jovino quien avanzó también hacia el sur, con el objetivo de desempeñar su propio papel en el nuevo orden que estaba surgiendo entre los Pirineos y los Alpes²². Una segunda expedición imperial contra este nuevo usurpador (de la que casi no se sabe nada) se consideró así necesaria por parte de Honorio en el año 412²³. Fue enviada desde Italia, y esta vez fue acompañada por un contingente militar liderado por el rey godo Ataulfo. Ataulfo y sus hombres estaban actuando en principio dentro de la órbita de Honorio y en línea, y en línea con sus intereses. No se trataba de esta manera de la migración de un pueblo desde Italia y hacia la Galia, sino del movimiento de un ejército relativamente pequeño, con una misión punitiva muy precisa. Sin embargo, Ataulfo no poseía máquinas de asedio, por lo que no pudo entrar en la ciudad de Marsella, defendida por Bonifacio. Tuvo que establecerse en las cercanías de Arlés, o tal vez incluso dentro de la propia Arlés²⁴. Una vez que estuvo en Narbona, no obstante, Jovino esperó obtener el apoyo de Ataulfo en la Galia. Pero al cometer el error de elegir a su hermano Sebastián como corregente en lugar de al godo, su usurpación terminó de manera similar a la de Constantino III. Esto es, con su muerte y también con la de su hermano²⁵.

21 Con las revueltas de Constantino III y Joviano, el Rin ya no se encuentra bien conectado con Rávena y no recibe un flujo de oro como había sido normal hasta entonces, Svante FISCHER y Fernando LÓPEZ SÁNCHEZ, «Subsidies for the Roman West? The flow of Constantinopolitan solidi to the Western Empire and Barbaricum», *Opuscula. Annual of the Swedish Institutes at Athens and Rome*, 9, 2016, pp.157-177, esp. p. 164-165.

22 DRINKWATER, *The Usurpers*, cit. p. 269-298, para una narración de la usurpación.

23 Jovino fue un digno sucesor de Constantino III y debió enviar tropas al sur de España, en las inmediaciones de Málaga/Antequera, para así establecer una mejor comunicación con Cartago, en donde terminó expuesta sin embargo su cabeza. Cf. Fernando LÓPEZ SÁNCHEZ y David MARTÍNEZ CHICO, «An Assemblage of siliquae, mostly clipped, from Southern Spain», *The Numismatic Chronicle*, 181, en prensa.

24 Harold. V. LIVERMORE, *The twilight of the Goths: the rise and fall of the kingdom of Toledo c.575-711*, Elm Bank, Bristol, 2006, p. 35.

25 DRINKWATER, *The Usurpers*, cit. p. 315 añade que Jovino ‘possessed family connections among the aristocracy of the city; John Bagnell BURY, *History of the later Roman empire from the death of Theodosius I to the death of Justinian (A.D. 395 to A.D. 565)*, Macmillan, Londres, 1923, p. 195, sugiere igualmente que Ataulfo estaba en principio inclinado a ayudar a Jovino, pero que cuando éste promovió como co-emperador a Sebastián, entonces entabló negociaciones con Honorio, usando a Dárdano como intermediario; Sobre las muertes de Jovino y Sebastián: Oros. 7.42; Philost. 12.6; Theoph. AM 5904; Olymp. frg. 20.1-12. Cf. MATTHEWS, *Western Aristocracies*, cit. p. 315. Ver también, DRINKWATER, *The*

Las primeras batallas por Occidente se habían desarrollado en el sur de la Galia entre los años 408 y 412, pero no terminaron sin embargo hasta el año 422, con la caída del usurpador Máximo en Hispania. Y es que el importante papel que Hispania había desempeñado durante todos estos años en la batalla por la Prefectura de las Galias parece haber sido la causa inmediata del asentamiento formal de los godos en Aquitania en el año 416²⁶. La opinión predominante a este respecto, y hasta ahora, ha sido la de que una serie de motivaciones político-económicas favorecieron este asentamiento: 1) para mantener a los godos alejados de la vital área del Mediterráneo y 2) para recompensarlos por el regreso de Galla Placidia a la casa de Teodosio y la exitosa campaña conjunta de las fuerzas godas y romanas contra los vándalos y los alanos en Hispania en el año 415²⁷. Estos razonamientos, sin embargo, suponen que Rávena consideraba que los visigodos eran en sí un problema y no una fuerza auxiliar y de vital importancia. Consideran además que establecer a los bárbaros en Aquitania tenía como objetivo, sobre todo, mantenerlos alejados de la propia Italia, dada la imposibilidad de derrotarlos en combate. Incluso se ha afirmado sobre este particular –y por parte de De Abadal– que la participación de los visigodos contra los vándalos en la Bética en el año 415 ni siquiera fue el resultado del pacto romano-gótico del año 414, sino consecuencia del deseo godo de obtener mero botín en Hispania, y tal vez de cruzar el Estrecho de Gibraltar, atraídos como debían de estarlo por las riquezas de África²⁸. En contraste con estas interpretaciones modernas, Hidacio, una

Usurpers, cit. pp. 289–290 y Peter. J. HEATHER, *Goths and Romans*, Clarendon Press, Oxford, 1991, p. 220.

26 Oros. 7.43; Olymp. frg. 26.1.13–23. Cf. MATTHEWS, *Western Aristocracies...*, cit. pp. 318–319.

27 Oros. 7.43; Olymp. frg. 30.1–5. Cf. acerca del tratado romano-gótico: Heather, *Goths and Romans*, p. 218; Herwig WOLFRAM, *History of the Goths*. Translated by Thomas J. DUNLAP (Berkeley-London), New and completely revised edition from the 2nd German edition *Geschichte der Goten. Von den Anfängen bis zur Mitte des sechsten Jahrhunderts*, Beck, München, 1983), University of California Press, 1988, pp. 170–171; Vincent BURNS, «The Visigothic Settlement in Aquitania: Imperial Motives», *Historia*, 41/3, 1992, pp. 362–373, pp. 54–56. Ver también Michel LABROUSSE, *Toulouse antique, des origines à rétablissement des Wisigoths*, E. de Boccard, Paris, 1968, p. 580.

28 Ramón DE ABADAL, *Del Reino de Tolosa al de Toledo. Discurso leído el día 27 de noviembre de 1960 en su recepción en la Real Academia de la Historia*, Real Academia de la Historia, Madrid 1960, p. 22; Javier ARCE, «Los vándalos en Hispania (409-429 A.D.)» *Antiquité Tardive*, 10, 2002, pp. 75–85.; Oros. 7. 43. 10–12; Aurelio PADILLA MONGE, *La provincia romana de la Bética (252-422)*, Gráficas Sol, Écija, 1989. p. 116.

fuente clave de finales del siglo V, afirma categóricamente en su Crónica que los visigodos actuaron en Hispania en nombre únicamente de Roma (*romani nominis causa*)²⁹.

El testimonio de Hidacio indica así claramente que fue ante todo la excelencia en el desempeño militar de los godos en Hispania lo que llevó al gobierno de Ravena a establecerlos en las fértiles tierras de Aquitania. Por lo tanto, el *foedus* del año 418 debe entenderse como una confirmación de que Honorio quería mantener a los visigodos como a su ejército en Occidente³⁰. La entrega a Wallia y a sus visigodos en este segundo *foedus* del año 418 del territorio que se extendía “desde Toulouse hasta el océano” (Hyd. *Chron.* 61 [69]: *sedes in Aquitanica a Tolosa usque ad Oceanum acceperunt*) acordaba además que éstos podían tomar todas las provisiones que necesitasen³¹. Puede considerarse de esta manera, y después de los precedentes habidos con Constantino III y con Máximo, que las prósperas tierras de Aquitania fueron el precio que el gobierno de Honorio consideró que tenía que pagar para asegurarse un ejército federado en la Prefectura de las Galias. Y es que un ejército como el visigodo probablemente sólo podía mantenerse cercano al limes sud-gálico en una región como Aquitania, acostumbrada desde hacía muchas décadas atrás a suministrar avituallamiento regular a grandes contingentes de fuerzas exógenas³². Un poco como Gran Bretaña también había sido de importancia capital para la region renana en el pasado o África lo seguía siendo para la propia Italia. El gobierno romano otorgó así a los visigodos acceso directo a las propiedades de la región, y muy probablemente también a sus ingresos fiscales³³.

29 Hyd. *Chr.* 60, s. a. 417.

30 Este tratado ha sido analizado muchas veces en los últimos años. Ver el artículo controvertido de Edward. A. THOMPSON, «The Settlement of the Barbarians in Southern Gaul», *The Journal of Roman Studies*, 46, 1956, pp. 65-75, y la discusión, con bibliografía, en Bernard. S. BACHRACH, «Another Look at the Barbarian Settlement in Southern Gaul», *Traditio*, 25, 1969, pp. 354-358. Acerca de los motivos para el asentamiento, Frank RIESS, *Narbonne and its Territory in Late Antiquity: From the Visigoths to the Arabs*, Ashgate, Farnham, 2013, p. 79 y nota 81.

31 Hyd. *Chron.* Hyd. *Chron.*, 61 [69] s. a. 418 *Gothi intermisso certamine quod agebant per Constantium ad Gallias revocati sedes in Aquitanica a Tolosa usque ad Oceanum acceperunt*; Incluyendo las ciudades de Bordeaux, Angoulême, Agen, Saintes, Poitiers, Périgueux y la Narbonensis Prima con Toulouse y otras ciudades cercanas (Prosper of Aquitania *Chron.* 1271, s. a. 419) y Novempopulania, LABROUSSE, *Toulouse Antique*, cit. pp. 579-580.

32 BROWN, *Por el ojo de una aguja*, cit. pp. 769-770.

33 Walter. A. GOFFART, *Barbarian Tides: The Migration Age and the Later Roman Empire*,

Como algunos historiadores interpretan correctamente a partir de un fragmento de Rutilio Namaciano en su *De Reditu Suo* (1.140), los visigodos se convirtieron entonces en la fuerza esencial de Rávena en su empresa de estabilización de Occidente³⁴. Idealmente, los godos debían además obedecer a los prefectos galos instalados en Arlés. A cambio, Arlés debía asegurarse del buen funcionamiento de la próspera Aquitania en beneficio de los recientemente instalados bárbaros³⁵.

En virtud de este contrato simbiótico, los visigodos, respaldados por el deseo de Rávena de asegurar la Prefectura de las Galias, continuaron interviniendo en Hispania después del año 418³⁶. En los años 419-420 participaron en la marcha de Asterio desde Tarraco (Tarragona) a Galicia y un poco más tarde en la expedición imperial a la Bética, y conjuntamente con el *magister militum* Castinus (*cum magna manu et auxiliis Gothorum bellum in Baetica Wandalis infert*)³⁷. En el año 422, podía decirse así que la segunda batalla por Occidente, que había comenzado en el año 412, concluía felizmente para Rávena con la captura en Hispania del usurpador Máximo, el último de una larga serie en la región. Aquitania había sido considerada, durante este tiempo, y por parte de todas las partes y ejércitos contendientes, como el área clave en el mantenimiento del control de lo esencial de Occidente. Si Toulouse fue tenida o no entonces como la principal de las ciudades de los visigodos entre Aquitania y la Narbonense es algo no se puede probar. Lo que sí que puede afirmarse es que Toulouse se encontraba claramente en el corazón de la región suministradora de avituallamientos para los visigodos. Y que, tras la muerte de Honorio en el año 423 puede observarse un crecimiento de la importancia de esta ciudad para ellos.

[The Middle Ages Series], University of Pennsylvania Press, Philadelphia, 2006, pp. 119-186.

34 Cf. Olymp. 20 y Oros. 7. 42. 6, pero también MATTEWS, *Western Aristocracies*, p. 329 y THOMPSON, *The Settlement of the Barbarians...*, cit. p. 65-70; BACHRACH, *Another Look*, p. 354; KULIKOWSKI, *Late Roman Spain*, cit. p. 170 y JAVIER ARCE, *Bárbaros y Romanos en Hispania (400-507 A.D.)*, Marcial Pons, Madrid, 2005, p. 74.

35 WOLFRAM, *History of the Goths*, cit p. 175.

36 Hyd. *Chron.*, 61 [69] e Isid. *Hisp. Hist. Goth.* 22; Cf. también Christine DELAPLACE, *La fin de l'Empire romain d'Occident : Rome et les Wisigoths de 382 à 531*, Presses universitaires de Rennes, Rennes, 2015, pp. 59-67.

37 PLRE II = John Robert MARTINDALE, *The Prosopography of the Later Roman Empire, Vol 2, AD 395-527*, Cambridge University Press, Cambridge, 1980, Asterius, p. 171; ARCE, *Los vándalos en Hispania*, cit. p. 80 y PLRE II, p. 269-270, Castinus. Olymp. frg. 40; Prosp. Tiro 1278.

Los muros de Toulouse protegen a su guarnición visigoda en tiempos difíciles (423-439)

A principios del siglo V, Toulouse se destacaba de las otras ciudades de Aquitania y del sur de la Galia por sus murallas imponentes. En su *Ordo Urbium Nobilium*, Ausonio de Aquitania menciona que las murallas más importantes de todas las que existieron en la Galia eran las de Tréveris, la capital imperial del Rin y las de Toulouse, en la frontera entre Aquitania y la provincia Narbonensis³⁸. La falta de fortificaciones sólidas en Lyon³⁹, sede del santuario confederado de los galos, o en Narbona, una capital provincial de gran importancia y lugar de nacimiento, entre otros, del emperador Caro y de su familia, tiene, no obstante, una explicación coherente. Estas dos ciudades habían disfrutado de un estatus judicial superior al de otros centros urbanos, una circunstancia que les había permitido no tener por qué rodearse de murallas. De hecho, Roma misma no poseyó ninguna en época imperial hasta el reinado de Aureliano. Sin embargo, disponer de fortificaciones altas y modernas comenzó a ser algo importante en la Galia desde finales del siglo III. Y fue precisamente en aquellas ciudades que se dotaron de ellas, o en aquellas que las modernizaron sustancialmente, en donde el poder imperial instaló a personalidades relevantes. O a guarniciones militares de importancia. Estas fortificaciones no se situaron de forma obligatoria en el Rin, sino en lugares de importancia estratégica, como, por ejemplo, en Autun, ciudad en torno a la cual se fijó durante años la frontera entre los imperios galos y central⁴⁰.

38 En la Galia la mayor parte de las murallas habían sido construidas en época augustea y en la provincia *narbonensis*, Christian GOUDINEAU, «Les villes de la paix romaine», in Georges DUBY y Jacques LE GOFF (Eds.) *Histoire de la France urbaine I*, Seuil, Paris, 1980, pp. 155-391, esp.p. 244; *Ordo* 6.5: *lata per extentum procurruunt moenia collem; 18.2: cotilibus muris quam circuit ambitus ingens*.

39 Aunque en origen sí que tuvo la ciudad algún tipo de fortificación, en la época que nos ocupa no poseía murallas de importancia; Pierre GROS, «Rapport de synthèse», in Marie-Geneviève COLIN (Ed.), *Les enceintes augustéennes dans l'Occident romain (France, Italie, Espagne, Afrique du Nord)*, Actes du colloque international de Nîmes, IIIe Congrès archéologique de la Gaule méridionale, 9-12 oct. 1985, École Antique de Nîmes, Musée archéologique, Nîmes, 1987, pp. 159-164, esp. pp. 163-164; Camille JULLIAN, *Histoire de la Gaule. T. 5. La civilisation gallo-romaine. État matériel*, Hachette et cie, Paris, 1920, p. 50.

40 Hagith. SIVAN, *Ausonius of Bordeaux: Genesis of a Gallic Aristocracy*, Routledge, Londres y Nueva York, 1993, p. 35 sobre las murallas de Toulouse; Ver acerca de los muros de Autun Pierre LE GENTILHOMME, «Le desastre d'Autun en 269», *REA*, 45, 3/4, 1943, 233-

Como Autun en el siglo III, Toulouse destacó también en el siglo IV por ser una ciudad fortificada y de importancia. Así, y finales de los años 320, la elección de esta localidad como residencia de los hermanastros del emperador Constantino I, Dalmacio y Constancio, para su educación por parte de *retores* como Aemilius Magnus Arborius merece cierto comentario. De hecho, tal decisión bien pudo haber sido determinada por la presencia en Toulouse de unas murallas fuera de lo común, las cuales podían proporcionar una seguridad extra a personas de dignidad imperial⁴¹. La notable villa de Chiragan (Martres-Tolosane), muy cerca de la ciudad, y un complejo residencial sólo comparable en su magnificencia a la villa Adriana en Tivoli, puede ser mencionada a este respecto. Y es que ya hace tiempo J.-C. Balty ha sugerido que las esculturas y relieves altamente refinados y de carácter hercúleo de esta espectacular villa evocan perfectamente las tareas que el augusto Maximiano Hércules había realizado en la Galia, en España y en África durante los años 293 y 296-297⁴². Balty argumenta además que Maximiano debió haber vivido en esta villa inmediatamente antes de dirigirse a África a través de España en el año 296-297. Sin rechazar la posible presencia del tetrarca en Chiragan a mediados de los años 290, es más probable que Maximiano residiese en la villa después de su renuncia a la púrpura en el año 305. Puede incluso suponerse que Chiragan, que cuenta con la mejor colección de bustos imperiales del siglo III de toda la Galia, pudiera haber desempeñado el mismo papel en Occidente para Maximiano que el palacio de Split para Diocleciano⁴³. La residencia en la que Diocleciano se instaló en Dalmacia fue, de hecho, una villa

240, p. 234 y Émilienne DEMOUNGEOT, «Autun et les invasions germaniques de la seconde moitié du IIIe siècle», *Sept siècles de civilisation gallo-romaine vus d'Autun*, in Christian GOUDINEAU y Alain REBOURG (Eds.), *Les villes augustéennes de Gaule. Actes du colloque internationale d'Autun, 6, 7 et 8 juin 1985*, Autun 1991, Société Eduenne des Lettres, Sciences et Arts, pp. 111-143, esp. p. 138-143.

41 *Lib. Or.* 14. 30; *Aus. prof. Burd.*, 16, 11-12 : *dum Constantini fratres opulenta Tolosa exilii specie sepositos cohibet*, SIVAN, *Ausonius of Bordeaux...*, cit. p. 54, note 31; Jean-Charles BALTY, «Le groupe tétrarchique de Chiragan. Pour une mise en perspective historique du programme iconographique exceptionnel d'une des villae de Martres-Tolosane (Haute-Garonne)», *Comptes rendus des séances de l'Académie des Inscriptions et Belles-Lettres*, 152 /2, 2008, pp. 597-624, esp. pp. 622-623.

42 BALTY, *Le groupe tétrarchique de Chiragan*, cit. p. 618.

43 Acerca de la colección de bustos imperiales, villachiragan. saintraymond. toulouse.fr; Sobre el palacio de Diocleciano en Spalatum, Guy D. R. SANDERS, *The Palace of Diocletian at Split*, A thesis Presented to the Faculty of the Graduate School, University of Missouri, Columbia, 1989, p. 130.

extraordinariamente bien fortificada y no es difícil imaginar que las altas y remodeladas murallas de Toulouse hubiesen hecho de esta ciudad la mejor guardada del interior de la Galia hacia los años 305-310.

Se sabe en todo caso que las murallas de Toulouse a partir de principios del siglo IV estaban compuestas por ladrillos de muy buena calidad, algo que le proporcionaba a la ciudad entera una impresión de seguridad y esplendor. Así, y por ejemplo, un siglo después de las reformas maximianas, la epístola de San Jerónimo 123.15 nos dice que alrededor del año 408 Toulouse escapó de la destrucción por los vándalos, mientras que otras ciudades de Aquitania experimentaron sus depredaciones. El hecho de que Toulouse no fuese tomada en esta ocasión a menudo se ha atribuido a los esfuerzos de su obispo Exuperio, pero se puede suponer con más verosimilitud que las imponentes murallas de la localidad ayudaron a Exuperio en su determinación de no entregarla a los bárbaros. A decir verdad, el que los visigodos estuvieran en Toulouse en algún momento durante los últimos tres meses de 413, y después de la caída de Narbona (septiembre), no implica que la ciudad fuera inexpugnable⁴⁴. Lo que sí que demuestra esta permanencia visigoda, y precisamente en este momento, es el gran interés mostrado hacia Toulouse por parte de un cuerpo militarizado como era el visigodo. No por casualidad se había instalado esta nación en este mismo año en Barcelona, la única otra ciudad de toda la región que podía competir en altura y fortaleza de murallas con Toulouse⁴⁵. El interés preferente que los visigodos y que los romanos otorgaron a Toulouse en el *foedus* del año 418 parece así haber poseído toda una lógica defensiva. Hidacio, recordémoslo, describe su potencia como comparable sólo a la del Océano (*Hyd. Chron.* 61 [69]: *sedes en Aquitanica a Tolosa usque ad Oceanum acceperunt*).

El que los muros de Toulouse fueran tan determinantes para los visigodos se demuestra también en el papel decisivo que éstos tuvieron en el año 439, cuando Litorio, el legado militar del general Aecio, luchó en las afueras de la ciudad y

44 En el verso 496 de su *De reditu suo*, Rutilio Namaciano hace referencia a *capta Tolosa*, lo que hace pensar que la ciudad fue tomada por la fuerza, LABROUSSE, *Toulouse Antique...*, cit. pp. 577-578; También Narbona fue tomada al asalto: *Hyd. Chron.* 55, *Gothi Narbonam ingressi vindemiae tempore*.

45 Las segundas murallas romanas de Barcelona fueron construidas muy a finales del siglo III o principios del siglo IV, probablemente al mismo tiempo en que se mejoraban las murallas de Toulouse, Alessandro RAVOTTO, «La muralla romana de Barcelona, una empresa de finals del segle III», *Quarhis*, época 11, 10, 2014, pp. 140-162.

fue rechazado⁴⁶. Después de la muerte de Honorio (423) y el establecimiento de la dinastía teodosia a través del niño emperador Valentiniano III (425), la política en Occidente fue dirigida desde Constantinopla por Teodosio II⁴⁷. El norte de la Galia, y no el sur, se convirtió por un tiempo, y de nuevo, en el centro de las operaciones imperiales, y los hunos, en lugar de los visigodos, fueron los nuevos federados que buscaron el favor imperial durante este período. Así, y mientras Aecio se dedicó a luchar entre los años 428 y 436 contra los francos salios y los burgundios en el norte y el este de la Galia, siempre apoyado por los hunos, el rey visigodo era ahora olvidado. Fue en este contexto en el que los visigodos intentaron tomar Narbona (436-437) y se defendieron del poder militar de Aecio y Litorio alrededor de Narbona y Toulouse (438-439)⁴⁸. Estas actividades militares parecen mostrar que el ejército visigodo concentraba su atención durante estos años únicamente en el sur galo. Y que de la bien fortificada ciudad de Toulouse⁴⁹.

La victoria sobre Litorio en el año 439 fue en todo caso muy importante para los visigodos, quienes no sufrieron la suerte de otra famosa fuerza de elite acantonada en otra famosa ciudad: la de los pretorianos de Majencio, que fueron disueltos y olvidados por la historia en el año 312, tras la batalla del puente Milvio a las afueras de Roma. De esta manera, y por haber rechazado desde la ciudad de Toulouse a Litorio, los visigodos encontraron de nuevo reconocimiento como reino territorial en el sur de la Galia, no siendo sin embargo ya unas meras tropas de maniobra en torno al *limes* que se extendía entre Narbona y Milán.⁵⁰. De

46 Prosp. Tiro s.a. 439, Hyd. Chron. 116, Cass. Chron. s.a. 439, Sid. Ap. Carm. 7. 300-301; WOLFRAM, *History of the Goths*, cit. p. 176 dice que "Litorius stood before the walls of Toulouse".

47 Fernando LÓPEZ SÁNCHEZ, «Theodosius II and the consolidation of the Visigothic power in the West: the numismatic and the monetary evidences», in ROSA GARCÍA-GASCÓ, Saúl GONZÁLEZ SANCHEZ y David HERNANDEZ DE LA FUENTE (Ed.), *The Theodosian Age (A. D. 379-455). Power place, belief and learning at the end of the Western Empire*, BAR International Series 2493, Oxford, 2013, pp. 67-72.

48 Ocasiones en las que los visigodos intentaron tomar Narbona, en Hyd. Chron. 107, 110; Aecio ganó una gran victoria sobre los visigodos en el año 438, Hyd. Chron. 112.

49 Los ejércitos visigodos en esta época parecen haber estado concentrados y estacionados dentro de grandes murallas. En el año 469 es probable que todo, o una gran parte del ejército visigodo, con su rey, estuviese acantonado en la ciudad de Mérida, que poseía fuertes murallas, que fueron además reparadas en esta ocasión, LIVERMORE, *The twilight of the Goths*, cit. p. 48.

50 Sid. Ap. Carm. 7, 297-309, Prosp. Tiro s.a. 439, Hyd. Chron. 117 (a. 439).

hecho, a partir del año 439, Toulouse comienza a ser mencionada en las fuentes como la capital real de un reino godo en el sur de la Galia, y es allí precisamente en donde un enemigo de Aecio, el ex *magister militum* Sebastián, conoce al rey visigodo en el año 444. O hacia allí es también hacia donde el rey suevo Rechila se encamina años más tarde para pedir en matrimonio a la hija de Teodorico y así ser reconocido como rey de la mitad oeste de Hispania⁵¹. Toulouse había conseguido convertirse en la capital pseudo-imperial de Occidente a pesar de lo exiguo de las fuerzas militares visigodas. Y la clave de esta transformación la habían proporcionado las defensas de Toulouse.

Toulouse como nueva capital pseudo-imperial de la Galia y de Occidente (454-508)

Después de una década de equilibrio entre las fuerzas romanas lideradas por Aecio en el norte y las fuerzas visigodas en el sur de la Galia (440-450), los años 450 se caracterizaron por la ruptura de este equilibrio con la consolidación de las fuerzas del sur y con el debilitamiento, y colapso posterior, de las fuerzas del norte. En junio del año 451, los visigodos habían sido instruidos por Avito, el prefecto de las Galias instalado en Arlés, para unirse a la campaña de Aecio en el norte con motivo de la batalla decisiva contra Atila, exiguo resultó en la victoria de los Campos Cataláunicos⁵². Esta petición demuestra tanto un signo de la incapacidad de Aecio para tratar con Atila en solitario como una creciente importancia del sur gótico como centro político de la Galia⁵³. En cualquier caso, la batalla de los Campos Cataláunicos marca el comienzo del período de máximo poder visigodo en el sur de la Galia, situación que durará inalterada hasta la batalla de Vouillé, un poco más de medio siglo después, en el año 507. No es así modo alguno una casualidad a este respecto el que, inmediatamente después del enfrentamiento en los Campos Cataláunicos, la anónima *Chronica Gallica* del año 452 declare que Aquitania haya sido por fin entregada a los visigodos (*Aquitania Gothis tradita*)

51 Acerca del encuentro de Sebastián con el rey visigodo en el año 444: Hyd. *Chron.* 129 (datado en el año 444); Prosp. *Epitoma chronicon* 1342 (equivocadamente datado en el año 440); Acerca de la petición a Teodorico de su hija en matrimonio por parte de Rechila, Hyd. Lem140 and 142, Jord. *Get.* 44. 229 y 231.

52 Sid. Ap. *Carm.* 7, 318-20, 346-52, 547-549.

53 Acerca de la influencia de Avito en Teodorico, *Carm.* 7, 340-1, 469-472, 493.

Y es que, y a pesar de la muerte del rey visigodo Teodorico I en combate contra Atila (451), los Campos Catalúnicos marcan el comienzo de la edad de oro visigoda en la Galia. Atila había sido alejado del norte y los asesinatos de Aecio (454) y de Valentiniano III (455) habían conducido a un vacío del poder romano al norte del Loira, situación que reafirmó no sólo la preeminencia del prefecto romano en Arlés sobre toda la Galia, sino también la del rey godo en Toulouse. Así, y en julio del año 455, el rey visigodo Teodorico II, y con él, lo más granado de la aristocracia sudgálica, seleccionaron a Avito como emperador romano en Arlés, o en las proximidades de Arlés⁵⁴. A partir de entonces el poder militar godo, anteriormente subordinado a esta sede imperial, se identificó plenamente con él, siendo las consecuencias de esta fusión enormes, pues los visigodos ya no actuaron únicamente en Hispania, sino que tuvieron influencia también en la mitad norte de Italia, desde Pavía hasta Roma, e incluso en áreas de la Galia anteriormente fuera de su órbita. Los visigodos emprendieron a partir de esta fecha tantas actividades durante los cincuenta años subsiguientes que sorprende que tuviesen tantos éxitos y tan pocos fracasos con sus siempre reducidas fuerzas⁵⁵. Hasta tal punto esto fue así que la clave de tal expansión y fortuna debe entenderse que se fundamentó en el reconocimiento institucional que Toulouse encontró en Arlés, un respaldo que no había existido en absoluto durante los años 430 y que había sido sólo parcial anteriormente. Después del año 450, la nueva situación había permitido a los visigodos convertirse en el ejército oficial de la Prefectura de las Galias y esto repercutió en que los objetivos de los godos ya no fueran únicamente el de neutralizar amenazas en Hispania (por ejemplo, destruyendo el reino suevo en el año 456) o el de continuar supervisando el *limes* sud-gálico entre Narbona y Milán. Ahora Toulouse había encontrado vía libre para hablar con tono imperial y para someter a la mayor parte de la Galia⁵⁶.

54 El 9 de julio del año 455, Sid. Ap. *Carm.* 7, 508-9, 520-1, 571-80 (en Viernum, cerca de Arlés), *Fast. Vind. Prior. s. a. 455* (July 10), *Addit. Ad. Prosp. Haun. s. a. 455* (en Arlés), *Hyd. Chron.* 163 (s. a. 455) (en Toulouse y en Arlés), *Vict. Tonn. s. a. 455*.

55 LIVERMORE, *The twilight of the Goths*, cit. pp. 45-49.

56 Es la mayor parte de la Galia la que se encontrará bajo control visigodo en la bisagra del siglo V al VI. Cf. Fernando LÓPEZ SÁNCHEZ, «Shifting frontiers in Central Gaul at the time of the Emperor Anastasius: the 32 neglected mints of the Visigoth kingdom of Toulouse», in S. JANNIARD (Éd.), *L'Antiquité tardive dans le centre et le centre-ouest de la Gaule (IIIe-VIe siècles)*, Colloque international ATEG 2018, Université de Tours, 6-8 décembre 2018, Tours, en prensa.

Tras alcanzar los visigodos estas prerrogativas pseudo-imperiales, los prefectos de Arlés comenzarán a estar subordinados a los reyes godos. De esta manera, y después de que Aegidius, el *comes et magister utriusque militiae per Gallias* fuese asediado en Arlés por los godos, el nuevo prefecto de la ciudad, Arvando (461-465 y 467-472) parece que ideó un plan para mantener a toda la Galia unida bajo su control y el de un poder militar conjunto visigodo-burgundio⁵⁷. Sidonio Apolinar nos describe de hecho una carta supuestamente enviada en el año 468 por el prefecto a Eurico, el rey godo, en la que le insta a no concluir una paz con el emperador griego (Anthemio) y a atacar en su lugar a los bretones al norte del Loira, dividiendo asimismo toda la Galia entre burgundios y visigodos⁵⁸. Esta epístola deja en claro que Arvando tenía la intención de utilizar las fuerzas visigodas de Eurico contra los britanos que habían desembarcado recientemente en Armórica, y también que consideraba a los burgundios como a aliados tanto de los visigodos en la Galia como de Arlés. Sobre todo, y si esta carta merece crédito, lo que se pone de manifiesto es que se encarga a los visigodos el controlar lo esencial de toda la Galia. Los francos salios, por ejemplo, son excluidos de toda posición de poder planeada por el prefecto, así como cualquier otra potencia situada al norte del Loira.

Dado que el plan elaborado por Arvando preveía una Galia que estaba esencialmente gobernada fueran visigodos, y secundariamente por los burgundios, no es sorprendente que, después de la desaparición de este prefecto, Eurico nombrara inmediatamente en su lugar a un aristócrata galo, un cierto Victorius⁵⁹. Indudablemente, este acto representaba un cambio definitivo de la relación establecida entre Toulouse y Arlés décadas antes, pues proclamaba ya abiertamente la intención de los visigodos de imponer toda su autoridad sobre la Prefectura de las Galias. Al hacer así, el reino de Toulouse asumía el control directo de la *Septimania*, pero también el de *Aquitania Prima*, cuya capital era Bourges, la cual incluía las estratégicamente importantes ciudades de Albi, Rodez o Cahors⁶⁰. *Aquitania Secunda* también pasaba a ser controlada por Toulouse, y, a la muerte

57 Paulin. Petricord. *V. S. Mart.* 6, 111 ff, Greg. Tur. *De Mir. S. Mart.* 1, 2.

58 *Epist.* 1.7.3-13: DALTON trans., 1.15-20.

59 LIVERMORE, *The twilight of the Goths*, cit. p. 47.

60 Fernando LÓPEZ SÁNCHEZ y Bernard SEGUIN, «Un tremissis pseudo-impérial à la lettre “R”, trouvé à Montfort-en Chalosse (Landes), probablement frappé à Rodez», *Cahiers umismatiques*, mars 2018, 216, pp. 27-32.

de Victorius (¿479?), Eurico se apoderaba igualmente de una gran parte de la Provenza (480). Los britones, que vivían al norte del Loira bajo su rey Riotamo habían sido contenidos⁶¹, y como informa Sidonio Apolinar, el puerto de Burdeos era por entonces visitado por bandas de ostrogodos, burgundios, hérulos e incluso sajones, todos atraídos por las posibilidades ofrecidas por la nueva Galia visigoda⁶². El poder visigodo se había mimetizado totalmente con el poder romano imperial y cuando Eurico murió en Arlés a finales del año 484, su hijo Alarico II fue aclamado ese mismo año ya en la capital visigoda, Toulouse⁶³. Sin duda P.S. Barnwell tiene toda la razón al sugerir que “la impresión de que los reyes (visigodos) son herederos de los gobernadores romanos se ve reforzada por [...] la provisión de códigos de leyes por parte de Teoderico I y Eurico, los cuales pueden verse como una continuación de la práctica de los prefectos romanos emitiendo edictos”⁶⁴. De hecho, los reyes visigodos de estos años se sentaron en una silla curul, típica del magistrado romano tradicional, y nunca en un trono, que solo se convirtió en característica de la monarquía visigoda de Toledo después del año 568⁶⁵.

Poco después de que Toulouse sucediera de forma total a Arlés en el mando de la Galia, la derrota de Alarico II en Vouillé en 507 condujo no obstante a una toma de posesión ostrogoda del sur de la Galia. Y Rávena se apoderó una vez más de lo esencial de la Prefectura⁶⁶. El efecto principal de la intervención ostrogoda en el sur de la Galia después del año 508, en el año 510 a más tardar, fue la recuperación del control directo del viejo *limes* sud-gálico que se extendía entre Milán y Narbona, en paralelo con lo que había ocurrido a principios del siglo V. Sin embargo, los ostrogodos no estuvieron nunca interesados en controlar el interior de la Galia, y fue esto, y no su falta de capacidad militar, lo que debe considerarse como el factor clave en el abandono de Toulouse como la capital visigoda de la Galia. A partir de este momento, la capital de los godos en el sur de la Galia fue Narbona, el término del corredor del sur de la Galia, y también una posición estratégica con respecto a Hispania. De nuevo, la vieja nación goda volvía

61 Jord. *Get.* 237-8; PLRE II, Euricus, pp. 427-428.

62 Ibidem.

63 *Chron. Gall.* 511, no 666.

64 Paul S. BARNWELL, *Kings, courtiers & imperium: the barbarian West, 565-725*, Duckworth, Londres, 1997, p. 74.

65 BARNWELL, *Kings, courtiers & imperium*, cit. pp. 73-74.

66 WOLFRAM, *History of the Goths*, cit. p. 293.

a adquirir los rasgos de un ejército expedicionario con bases en el viejo corredor sud-gálico, característica esta que perdurará a lo largo de toda la tutela ostrogoda y que se extenderá hasta que Mérida, Sevilla y finalmente Toledo se constituyan en las sucesoras de Toulouse, con sus traspasíes de avituallamiento respectivos. Sin embargo, el abandono de Toulouse y de Aquitania como centro gravitatorio del poder godo en Occidente condujo a la pérdida de todo el territorio del norte. Hasta entonces, hasta el año 507, la monarquía de Toulouse había brillantemente aspirado a controlar lo esencial de toda la Prefectura de las Galias. Y con muy reducidas fuerzas lo había conseguido.

BIBLIOGRAPHY

- APOLLINARIS, Sidonius, *The Letters of Sidonius*. Traducidas por ORMONDE M. Dalton, 2 vols., Clarendon Press, Oxford, 1915.
- ARCE, Javier, *Bárbaros y Romanos en Hispania (400-507 A.D.)*, Marcial Pons, Madrid, 2005.
- ARCE, Javier, «Los vándalos en Hispania (409-429 A.D.)» *Antiquité Tardive*, 10, 2002, pp. 75-85.
- BACHRACH, Bernard S, «Another Look at the Barbarian Settlement in Southern Gaul», *Traditio*, 25, 1969, pp. 354-358.
- BALTY, Jean-Charles, «Le groupe tétrarchique de Chiragan. Pour une mise en perspective historique du programme iconographique exceptionnel d'une des villae de Martres-Tolosane (Haute-Garonne)», *Comptes rendus des séances de l'Académie des Inscriptions et Belles-Lettres*, 152 /2, 2008, pp. 597-624.
- BARNWELL, Paul S, *Kings, courtiers & imperium: the barbarian West, 565-725*, Duckworth, Londres, 1997.
- BROWN, Peter Robert Lamont, *Por el ojo de una aguja: La riqueza, la caída de Roma y la construcción del cristianismo en Occidente (350-550 D.C.)* (El Acantilado, Barcelona, 2016). Traducido por Agustina Luengo, *Through the Eye of a Needle*, Princeton, Princeton University Press, 2012.
- BURNS, Vincent, «The Visigothic Settlement in Aquitania: Imperial Motives», *Historia*, 41/3, 1992, pp. 362-373.
- BURY, John Bagnell *History of the later Roman empire from the death of Theodosius I to the death of Justinian (A.D. 395 to A.D. 565)*, Macmillan, Londres, 1923.
- COURTENAY, E., Stevens, «Marcus, Gratian, Constantine», *Athenaeum n. s.*, 35, 1957, pp. 316-347.

- DE ABADAL, Ramón, *Del Reino de Tolosa al de Toledo. Discurso leído el día 27 de noviembre de 1960 en su recepción en la Real Academia de la Historia*, Real Academia de la Historia, Madrid 1960.
- DEMOUGEOT, Émilienne, «Autun et les invasions germaniques de la seconde moitié du IIIe siècle», *Sept siècles de civilisation gallo-romaine vus d'Autun*, in Christian GOUDINEAU y Alain REBOURG (Eds.), *Les villes augustéennes de Gaule. Actes du colloque internationale d'Autun*, 6, 7 et 8 juin 1985, Autun 1991, Société Eduenne des Lettres, Sciences et Arts, pp. 111-143.
- DEPLACE, Christine, *La fin de l'Empire romain d'Occident : Rome et les Wisigoths de 382 à 531*, Presses universitaires de Rennes, Rennes, 2015.
- DRINKWATER, John F. «The Usurpers Constantine III (407-411) and Jovinus (411-413)», *Britannia*, 29, 1998, pp. 269-298.
- FISCHER, Svante y LÓPEZ SÁNCHEZ, Fernando, «Subsidies for the Roman West? The flow of Constantinopolitan solidi to the Western Empire and Barbaricum», *Opuscula. Annual of the Swedish Institutes at Athens and Rome*, 9, 2016, pp.157-177, esp. p. 164-165.
- GOFFART, Walter. A, *Barbarian Tides: The Migration Age and the Later Roman Empire*, [The Middle Ages Series], University of Pennsylvania Press, Philadelphia, 2006.
- GOUDINEAU, Christian, «Les villes de la paix romaine», in Georges DUBY y Jacques LE GOFF (Ed.) *Histoire de la France urbaine I*, Seuil, Paris, 1980, pp. 155-391.
- GROS, Pierre, «Rapport de synthèse», in COLIN, Marie-Geneviève (Ed.), *Les enceintes augustéennes dans l'Occident romain (France, Italie, Espagne, Afrique du Nord)*, Actes du colloque international de Nîmes, IIIe Congrès archéologique de la Gaule méridionale, 9-12 oct. 1985, École Antique de Nîmes, Musée archéologique, Nîmes, 1987, pp. 159-164.
- HAGITH, Sivan, *Ausonius of Bordeaux: Genesis of a Gallic Aristocracy*, Routledge, Londres y Nueva York, 1993.
- HARRIES, Jill, *Sidonius Apollinaris and the fall of Rome, AD 407-485*, Clarendon Press Oxford, 1994.
- HEATHER, Peter J. *Goths and Romans*, Clarendon Press, Oxford, 1991.
- IRVIN OOST, Stewart, *Galla Placidia Augusta. A bibliographical Essay*, University of Chicago Press, Chicago, 1968.
- JULLIAN, Camille, *Histoire de la Gaule. T. 5. La civilisation gallo-romaine. État matériel*, Hachette et cie, Paris, 1920.
- KULIKOWSKI, Michel, *Late Roman Spain and its cities*, Johns Hopkins University Press, Baltimore-Londres, 2004.
- KULIKOWSKI, Michel, «Barbarians in Gaul. Usurpers in Britain», *Britannia*, 31, 2000, pp. 325-345.
- LABROUSSE, Michel, *Toulouse antique, des origines à rétablissement des Wisigoths*, E. de Boccard, Paris, 1968.
- LE GENTILHOMME, Pierre, «Le desastre d'Autun en 269», *REA*, 45, 3/4, 1943, 233-240.

- LIVERMORE, Harold V., *The twilight of the Goths: the rise and fall of the kingdom of Toledo c.575-711*, Elm Bank, Bristol, 2006.
- LÓPEZ SÁNCHEZ, Fernando, «Shifting frontiers in Central Gaul at the time of the Emperor Anastasius: the 32 neglected mints of the Visigoth kingdom of Toulouse», in S. Janniard (Éd.), *L'Antiquité tardive dans le centre et le centre-ouest de la Gaule (IIIe-VIIe siècles)*, Colloque international ATEG 2018, Université de Tours, 6-8 décembre 2018, Tours, en prensa.
- LÓPEZ SÁNCHEZ, Fernando, «The Suevic Kingdom. Why Gallaecia?», in James D'EMILIO (Ed.) *Culture and Society in Medieval Galicia: A Cultural Crossroads at the Edge of Europe*, Koninklijke Brill, Leiden-Boston, 2015, pp. 176-209.
- LÓPEZ SÁNCHEZ, Fernando, « Priscus Attalus second coin issues in Narbonne (414/5) and the circulation of clipped *siliquae* in Spain and Gaul (420-422) », *Revue belge de numismatique* 151, 2015, pp. 371-385.
- LÓPEZ SÁNCHEZ, Fernando, «Theodosius II and the consolidation of the Visigothic power in the West: the numismatic and the monetary evidences», in Rosa GARCÍA-GASCÓ, Saúl GONZÁLEZ SANCHEZ y David HERNANDEZ DE LA FUENTE (Ed.), *The Theodosian Age (A. D. 379-455). Power place, belief and learning at the end of the Western Empire*, BAR International Series 2493, Oxford, 2013, pp. 67-72.
- LÓPEZ SÁNCHEZ, Fernando, «Laeliano, el emperador de la *Legio XXX Ulpia* (268-269 d. C.)», In Ángel MORILLO, Norbert HANEL y Esperanza MARTÍN (Eds). *Limes XX. Estudios sobre la frontera romana/ Roman Frontier Studies*. Volumen II, Anejos de Gladius, CSIC. Ediciones Polifemo, Madrid, 2009, pp.1089-1102
- LÓPEZ SÁNCHEZ, Fernando y MARTÍNEZ CHICO, David, «An Assemblage of *siliquae*, mostly clipped, from Southern Spain», *The Numismatic Chronicle*, 181, en prensa.
- LÓPEZ SÁNCHEZ, Fernando y SEGUIN, Bernard, «Un tremissis pseudo-impérial à la lettre "R", trouvé à Montfort-en Chalosse (Landes), probablement frappé à Rodez», *Cahiers Numismatiques*, mars 2018, 216, pp. 27-32.
- MATTHEWS, John F., *Western Aristocracies and Imperial Court, AD 364-425*, Clarendon Press, Oxford, 1975.
- PADILLA MONGE, Aurelio, *La provincia romana de la Bética (252-422)*, Gráficas Sol, Écija, 1989.
- PLRE II = MARTINDALE, John Robert, *The Prosopography of the Later Roman Empire, Vol 2, AD 395-527*, Cambridge University Press, Cambridge, 1980.
- RAVOTTO, Alessandro, «La muralla romana de Barcelona, una empresa de finals del segle III», *Quarhis*, época 11, 10, 2014, pp. 140-162.
- RIC X = KENT, John Philip Cozens, *The Roman Imperial Coinage. Vol X. The divided and the fall of the western parts 395-491*, Spink, London, 1994.
- RIESS, Frank, *Narbonne and its Territory in Late Antiquity: From the Visigoths to the Arabs*, Ashgate, Farnham, 2013.
- ROUCHÉ, Michel, *L'Aquitaine des Wisigoths aux Arabes, 418-781: naissance d'une na-*

- tion, École des hautes études en sciences sociales, J. Touzot, Paris, 1979.
- SANDERS, Guy D. R., *The Palace of Diocletian at Split*, A thesis Presented to the Faculty of the Graduate School, University of Missouri, Columbia, 1989.
- SCHARF, Ralf, «Der Spanische Kaiser Maximus und die Ansiedlung der Westgoten in Aquitanien», *Historia*, 41, 1992, pp. 374-384.
- THOMPSON, Edward A., «The Settlement of the Barbarians in Southern Gaul», *The Journal of Roman Studies*, 46, 1956, pp. 65-75.
- WOLFRAM, Herwig, *History of the Goths*. Translated by THOMAS J. DUNLAP (Berkeley-London), New and completely revised edition from the 2nd German edition *Geschichte der Goten. Von den Anfängen bis zur Mitte des sechsten Jahrhunderts*, Beck, München, 1983), University of California Press, 1988.



Northern Gaul sou 440-450 4240mg (Hotel de la Monnaie)
Foto World Imaging 2009 (creative commons)



Mappa del regno visigoto disegnata nel 2009 da Javierfv1212 in base all'Euratlas della Cambridge medieval history (own work, creative commons).

L'emploi des *foederati* en bataille rangée: le cas de la Bataille des Champs Catalauniques (20 juin 451)

par GUILLAUME SARTOR

ABSTRACT: the present study shows how the Battle of the Catalaunian Fields (June 451) illustrates the operational and tactical efficiency of an imperial army capable of using the *foederati* (Goths, Franks, etc.) and their tactical specialties (infantry, cavalry, archery) to defeat Attila's army. This victory in pitched battle is based on cooperation and coordination between different types of combat formations of the imperial army, on the use of tactical practices of the *gentes* and their *foederati* by a Roman military command (Aetius) to thwart the "Scythian" tactical system. The imperial victory of June 451 also reveals how the imperial power had become dependent on its *foederati* and their leaders - whose cooperation was indispensable on the battlefield (Theodoric) - to maintain its hegemony over the *Pars Occidentis*.

KEY WORDS: *FOEDERATI*, IMPERIAL ARMY, TACTICS, INFANTRY, CAVALRY, ARCHERY, COMMAND, PITCHED BATTLE, AETIUS, THEODORIC, ATTLA, ROMANS, GOTHs, FRANKS, HUNS, EMPIRE, GAUL, CATALAUNIAN FIELDS.

RÉSUMÉ: la présente étude montre comment la Bataille des Champs Catalauniques (20 juin 451) illustre l'efficacité opérationnelle et tactique d'une armée impériale capable d'utiliser les *foederati* (Goths, Franks ...) et leurs spécialités tactiques (infanterie, cavalerie, archerie) pour vaincre l'armée d'Attila. Cette victoire en bataille rangée repose sur la coopération et coordination entre différents types de formations combattantes de l'armée impériale, sur un emploi des pratiques tactiques des *gentes* et de leurs *foederati* par un commandement militaire romain (Aetius) pour déjouer le système tactique « scythe ». La victoire impériale de juin 451 révèle également comment le pouvoir impérial était devenu dépendant de ses *foederati* et de leurs chefs – dont la coopération était indispensable sur le champ de bataille (Théodoric) – pour maintenir son hégémonie sur la *Pars Occidentis*.

MOTS CLEFS: *FOEDERATI*, ARMÉE IMPÉRIALE, TACTIQUE, INFANTRIE, CAVALERIE, ARCHERIE, COMMANDEMENT, BATAILLE RANGÉE, AETIUS, THÉODORIC, ATTLA, ROMAINS, GOTHs, FRANKS, HUNS, EMPIRE, GAULE, CHAMPS CATALAUNIQUES.

L'armée romaine du V^e siècle a, longtemps, été présentée comme insuffisamment opérante sur le plan tactique, opérationnel et stratégique, notamment du fait de sa barbarisation¹, modèle historiographique que nombre de travaux récents ont révisé².

Comme Sylvain Janniard l'a proposé dans son étude sur les transformations de l'armée romano-byzantine du III^e au VI^e siècle, à travers le « prisme de la bataille rangée », l'Empire fut capable d'aligner des armées aux organisations, approches et pratiques tactiques renouvelées, notamment par une coordination étroite entre les diverses armes sur les champs de bataille, et, au sein de celles-ci, entre les différentes spécialités (infanterie, cavalerie, archerie) sous un commandement efficient.

Avec les établissements de *gentes foederatae* sur le sol de la *Pars Occidentis*³ et les troubles générés par les guerres civiles et incursions barbares des années 400-420, les moyens et ressources pour entretenir l'armée régulière romaine devinrent insuffisants au point de pousser les gouvernants à diversifier leur recrutement militaire en se tournant vers les *foederati*, ces combattants étrangers provenant de *gentes* liées à l'Empire par *foedera* – les *gentes foederatae* –, qu'il s'agisse de *gentes* établies dans l'Empire (*intra fines imperii*) ou des *gentes foederatae* extérieures (*extra fines imperii*)⁴.

A partir des années 440 notamment, sous le patrice Aetius, le recours aux

-
- 1 S. JANNIARD, « L'armée romaine tardive dans quelques travaux récents. II^e partie: stratégies et technologies militaires », *Antiquité Tardive* 9, (2001), pp. 351-361.
 - 2 G. GREATREX, *Rome and Persia at War, 502-532*, Leeds, Francis Cairns, 1998; S. JANNIARD, « Végèce et les transformations de l'art de la guerre aux IV^e et V^e siècles après J.-C. », *Antiquité Tardive* 16, (2008), pp. 19-36; S. JANNIARD, *Les transformations de l'armée romano-byzantine (III^e-VI^e siècles apr. J.-C.): le paradigme de la bataille rangée*, thèse sous la direction de J.-M. CARRIÉ, Paris, 2010; I. SYVÄNNE, *The Age of the Hippotaxotai. The Art of War in Roman Military Revival and Disaster (491-636)* (Acta Universitatis Tamperensis 994), Tampere, 2004; A. SARANTIS, *Justinian's Balkan Wars. Campaigning, Diplomacy and Development in Illyricum, Thrace and the Northern World A.D. 527-65*, ARCA, Leeds, Francis Cairns, 2016; A. SARANTIS and N. CHRISTIE (ed.), *War and Warfare in Late Antiquity*, 2 volumes, Leiden/Boston, Brill, 2013.
 - 3 G. SARTOR, *Recherches sur les fédérés et l'armée romaine (de la fin du II^e siècle après J.-C. au début du VII^e siècle après J.-C.)*, thèse de doctorat inédite sous la direction de Jean-Michel CARRIÉ, 3 volumes, EHESS, Paris, 2018, ici volume II.
 - 4 SARTOR, *Recherches*, cit., I. Les *foederati* comme réponse aux difficultés financières impériales: SARTOR, *Recherches*, cit., III.

gentes foederatae « gauloises » prit une autre dimension au point de devenir prioritaire pour le maintien de l'hégémonie impériale dans la *Pars Occidentis*⁵. La Bataille des Champs Catalauniques du 20 juin 451 illustre sur le terrain ces choix politico-militaires.

L'historiographie moderne a souvent considérée cette bataille comme opposant deux armées barbares (Ph. Richardot), une armée impériale barbarisée face à l'armée d'Attila, constituée des contingents des divers peuples de son Empire⁶. Or aucune analyse tactique de l'affrontement n'a jamais vraiment été proposée⁷, l'historiographie moderne privilégiant une étude des sources de la bataille sans tenter de comprendre le récit de cet affrontement à l'aune des pratiques militaires romaines et barbares de l'époque que d'autres récits littéraires de nature historique (Ammien, Procope, Théophylacte Simocatta ...) ou traités militaires (Végèce, *Strategikon*) documentent⁸. Par ailleurs, cette bataille se révèle être un point d'observation majeur – comme la Bataille du *Frigidus*⁹ – de l'emploi tactique des *foederati* aux côtés des troupes romaines en bataille rangée.

La présente étude vise donc à compléter les travaux précédents de manière à évaluer le rôle des *foederati* dans la victoire impériale afin de démontrer la capacité impériale à employer avec efficacité ce type de troupes. Nous relirons cet affrontement à l'aune du renouvellement des pratiques tactiques (1), d'une coordination – et coopération – plus étroite entre les différents types de troupes, troupes régulières et *foederati* (2), d'une coordination entre les différentes spécialités (infanterie, cavalerie, archerie) assurées par ces troupes (3) sous un commandement efficient impliquant officiers romains et chefs fédérés (4).

5 SARTOR, *Recherches*, cit., III (aspects stratégiques).

6 H. JIN KIM, *The Huns, Rome, and the birth of Europe*, Cambridge, 2013.

7 Constat similaire chez E. M. SCHULTHEIS, *The Battle of the Catalaunian Fields, AD. 451*, Barnsley, Pen and Sword Military, 2019, p. xiii-xvi, 57-87.

8 U. TÄCKHOLM, « Aetius and the Battle of the Catalaunian Fields », *Opuscula Romana* VII, (1969), pp. 259-276; G. ZECCHINI, *Aezio: l'ultima difesa dell'Occidente romano*, L'Erma, Rome, 1983, p. 266-273; T. STICKLER, *Aetius. Gestaltungsspielräume eines Heermeisters im ausgehenden Weströmischen Reich*, Munich, 2002, p. 135-145; Ph. RICHARDOT, *La fin de l'armée romaine, 284-476*, Paris, Economica, 2005, p. 351-366; I. HUGHES, *Aetius Attila's nemesis*, Barnsley, Pen & Sword Military, 2012 (chapitre 14); SYVANNE, cit., p. 484; JIN KIM, cit., p. 73-78. La contribution sur l'armée romaine tardive de S. JANNIARD dans G. TRAINA (dir.), *Mondes en guerre. Tome I. De la préhistoire au Moyen Age*, Paris, Passés composés, 2019, n'a pu être consulté.

9 SARTOR, *Recherches*, cit., III (aspects tactiques) et notre publication à venir.

1. *Quelles sources pour la Bataille des Champs Catalauniques*¹⁰ ?

La Bataille des Champs Catalauniques (*Campus Mauriacus*) est – notamment pour les *foederati* – un des affrontements majeurs du V^e siècle qui reste cependant mal documenté, puisque les sources se réduisent à quelques références dans les *Chroniques* (Hydace, Prosper d'Aquitaine, ...) ¹¹, au récit tardif et orienté de Jordanès dans ses *Getica* auxquels s'ajoute l'historiographie franque mérovingienne (Grégoire de Tours, *Chronique de Frédégaire*) ¹², le contemporain Sidoine Apollinaire n'ayant pu mener à bien son « histoire de la guerre d'Attila » ¹³.

Si Jordanès est donc notre source essentielle, son récit n'est pas sans poser problème car nous ignorons qu'elles furent ses sources ¹⁴ et dans quelle mesure le récit ne subit pas l'influence de modèles littéraires et historiographiques comme Hérodote ¹⁵, Tite Live ou encore Claudien ¹⁶. Par ailleurs, le récit de la bataille a aussi pu être un moyen de donner une lecture de faits contemporains au VI^e siècle, qu'il s'agisse de Jordanès dans la Constantinople « justinienne » ou de Cassiodore – comme source supposée du récit de la bataille – dans l'Italie de Théodoric le Grand ¹⁷.

10 SCHULTHEIS, cit., p. xvi-xviii pour une appréciable présentation analytique et problématisée des sources pour une étude de la bataille.

11 Th. MOMMSEN, *Prosper Tiro, Epitoma Chronicon*, MGH. AA. IX, Berlin, 1892 avec dans le même volume: *Continuatio Prosperi Havniensis*. Pour Hydace: R. W. BURGESS, *The Chronicle of Hydatius and The Consularia Constantinopolitana: Two Contemporary Accounts of the Final Years of The Roman Empire*, Oxford, Clarendon Press, 1993.

12 TÄCKHOLM, cit., p. 259-266; M. BANNIARD, « L'aménagement de l'Histoire chez Grégoire de Tours: à propos de l'invasion de 451 (H.L. II 5-7) », *Romanobarbarica* 3, (1958), pp. 5-38, 15-17. Grégoire de Tours et Frédégaire: B. KRUSCH und W. LEVISON, *Gregorius Turo-nensis, Decem Libri Historiarum*, MGH. SRM. II, Berlin, 1951; A. KUSTERNIG, *Fredegarius, Chronica. Quelle zur Geschichte des 7. Und 8. Jahrhunderts*, Darmstadt, 1982.

13 SIDOINE, *Ep.* VIII, 15, 1-2. A. LOYEN, *Sidoine Apollinaire, Lettres*, II-III, Paris, Les Belles Lettres, 1970.

14 Cassiodore: S. J. BARNISH, « Old Kaspars: Attila's invasion of Gaul in the literary sources » in J. F. DRINKWATER, H. ELTON (ed.), *Fifth-Century Gaul: a Crisis of Identity?* Cambridge, 1992, p. 38-47; A. S. CHRISTIANSEN, *Cassiodorus, Jordanes and the History of the Goths: Study on the Migration Myth*, Copenhagen, 2002. TÄCKHOLM, cit., conteste l'idée que Jordanès ait puisé dans Priscus.

15 H. JIN KIM, « Herodotean' Allusions in Late Antiquity: Priscus, Jordanes and the Huns », *Byzantion*, 85, (2015), pp. 127-142.

16 Pour un aperçu de ces questions voir les travaux cités ci-dessus.

17 BARNISH, cit.,; C. WHATELY, « Jordanes, the Battle of the Catalaunian Plains, and Constantinople », *Dialogues d'histoire ancienne*, 8, (2013), pp. 65-78 ou encore SARTOR, *Recher-*



Wilhelm von Kaulbach (1805-74), *Die Hunnenschlacht* (1850), Staatsgalerie Stuttgart (permission to reuse, wikimedia commons)

La question des liens entre Priscus et Jordanès dans le récit de la bataille se pose également puisque ce dernier semble avoir complété le texte de Priscus d'une autre source reflétant une tradition gothique issue de Cassiodore ou d'une autre origine¹⁸. Mais Priscus dut représenter une source essentielle car son intérêt pour les affaires politiques et diplomatiques ne pouvait que le conduire à s'intéresser à la campagne gauloise d'Attila¹⁹ comme l'indiquent les passages suivants

ches, cit., I.

18 D. BRODKA, « Attila, Tyche und die Schlacht auf den Katalaunischen Feldern. Eine Untersuchung zum Geschichtsdenken des Priskos von Panion », *Hermes*, 136/2, (2008), pp. 227-245, 237-242.

19 D'un avis contraire: TÄCKHOLM, cit., p. 273 (raisons stylistiques, peu d'intérêt de Priscus pour les affaires militaires). Le faible intérêt traditionnellement donné à Priscus pour les questions militaires est à nuancer: Ph. RANCE, « A Roman-Lazi War in the Suda: a Fragment of Priscus? », *Classical Quarterly* 65, 2, (2015), pp. 852-867.

des *Getica* et des fragments de l'œuvre de Priscus. Ainsi, dans le prolongement de la diplomatie d'Aetius déployée sur le Rhin envers les *gentes* franques et documentée par Priscus²⁰, se trouve un passage de Jordanès qui suggère fortement l'emploi par ce dernier de Priscus. Célébrant la « diligence » d'Aetius, Jordanès énumère les *auxiliares* (« Francs, Sarmates, Armoriciens, Liticiens, Burgondions, Saxons, Ripares, Olibrions [...] sollicités comme auxiliaires, ainsi que plusieurs autres peuples de Celtique et de Germanie »)²¹ mobilisés. Or parmi eux se trouvaient les *Armoriciani* qui apparaissent également dans l'éloge funèbre dont Priscus honore le patrice: Aetius avait soumis ces populations révoltées contre les Romains (*parestêsato Aimorichianous aphêniasantas Rômaiôn*) pour les compter parmi les *paroikounta ethnê* et leurs chefs (*basileis*) qui lui étaient soumis comme alliés (*tês tôn barbarôn symmachias*)²². Le lien entre *paroikounta ethnê* et *symmachoi* se retrouve encore chez Priscus au sujet des *gentes* (*paroikounta ethnê*) fournissant les alliés (*symmachoi*) de l'empereur Majorien²³. *Symmachoi* désignant les *foederati* chez Priscus et *auxiliares* étant utilisé par Jordanès pour nommer les *foederati*, nous avons ici un signe vraisemblable – à travers la mention des *Armoriciani* comme *foederati* – de l'emploi par Jordanès du texte de Priscus au moins pour les préparatifs diplomatiques et la mobilisation des *foederati* par Aetius pour affronter Attila.

Si Jordanès constitue notre source fondamentale pour cette bataille, n'étant pas un historien de la *res militaris* et ses sources restant largement inaccessibles, il importe, pour une analyse tactique de la bataille, d'éclairer le texte des *Getica* par ce que d'autres sources (traités militaires, sources littéraires à caractère historique comme Procope ...) nous disent sur les modes de combat, tactiques et technologies militaires des armées romaines et des barbares²⁴. Ce faisant, il sera

20 PRISCUS, *Frg.* 20, 1 et 3.

21 JORDANÈS, cit., 191.

22 JEAN D'ANTIOCHE, *Frg.* 201 (ROBERTO, cit., p. 494-495) dont le passage provient de Priscus. Pour ce passage et les *Armoriciani*: U. ROBERTO, « LA LIBERTÀ DEGLI ARMORICANI E LA STORIOGRAFIA DELL'ORIENTE ROMANO » IN M. ROTILI (cur.), *Società multiculturali nei secoli V-IX. Scontri, convivenza, integrazione nel Mediterraneo occidentale*, Naples, 2001, p. 193-201.

23 PRISCUS, *Frg.* 36, 1; JEAN D'ANTIOCHE, *Frg.* 203 (ROBERTO, cit., p. 500-503).

24 Notre approche s'inscrit dans le droit fil des méthodes analytiques de S. JANNIARD et Ph. RANCE, « Narses and the Battle of *Taginae* (*Busta Gallorum*) 552: Procopius and the Sixth-Century Warfare », *Historia* 54, (2005), pp. 424-472. Approche similiaire: SCHULTHE-

également possible de voir que le texte de Jordanès laisse apparaître – au sein de l'agencement littéraire du récit – des données documentaires et factuelles très certainement héritées de la source utilisée par l'auteur des *Getica*.

2. Face aux Huns et leurs alliés, quelles troupes impériales ?

Dans l'affrontement de juin 451, le grand ordonnateur de la mobilisation fut le patrice et *magister utriusque militiae* Fl. Aetius, « sur les épaules duquel reposait l'Empire du Couchant » et qui rassembla de nombreux guerriers²⁵.

Bien qu'il soit difficile de préciser la nature des différentes troupes engagées, il ressort des sources une impression de diversité que révèlent les expressions *exercitus consociati* et *viri bellatores*²⁶. Au sein des coalisés se trouvaient des soldats romains (*Romani*)²⁷ issus des *comitatenses* de l'*exercitus gallicanus* ainsi que, peut-être, des armées *praesentales* d'Italie²⁸.

Aux *militēs* s'ajoutaient des *foederati* que Jordanès désigne comme *auxiliares*²⁹ (« Francs, Sarmates, Armoriciens, Liticiens, Burgondions, Saxons, Ripares, Olibrions, jadis soldats romains, mais à cette époque désormais sollicités comme auxiliaires, ainsi que plusieurs autres peuples de Celtique et de Germanie »)³⁰ et qui formaient la troisième composante de l'armée impériale avec les Romains et les Goths³¹. Toutefois, au sein des *auxiliares*, Jordanès mentionnait – avec

is, cit., (introduction, chapitres 4-5).

25 JORDANÈS, *Getica*, 191 avec Fr. GIUNTA e A. GRILLONE A. (cur.), *Jordanis de origine actibusque Getarum*, Rome, 1991; O. DEVILLERS, *Jordanès, histoire des Goths*, Paris, Belles Lettres, 1995.

26 PROSPER, cit., 1364. Les *viri bellatores* peuvent désigner soldats romains comme *foederati*.

27 JORDANÈS, cit., 191 distingue *miles romanus* et *auxiliares*.

28 JORDANÈS, cit., 197-198; PROSPER, cit., 1364. Troupes régulières *praesentales* en Italie: *NVAL. IX* (juin 440). Pour cette nouvelle: P. MEYER, *Leges Novellae ad Theodosianum pertinentes*, 2, Berlin, 1905.

29 Le vocabulaire de l'auxiliarat (*auxilium, auxilia, auxiliarii, auxiliares*) pour désigner les *foederati*: SARTOR, *Recherches*, cit., I.

30 JORDANÈS, cit., 191: ... *auxiliares: Franci, Sarmatae, Armoriciani, Liticiani, Burgundiones, Saxones, Ripari, Olibriones, quondam milites Romani, tunc vero iam in numero auxiliarium exquisiti, aliaeque nonnullae Celticae vel Germanicae nationes*.

31 JORDANÈS, cit., 194, 197. Jordanès cherche à montrer que les Goths sont une force militaire égale à celle des Romains: Goths et Romains sont liés et la *concordia* unit les « deux premières *gentes* de l'univers ». Il était impossible de faire des Goths des *auxiliares*: JORDANÈS, cit., 146, 181, 185, 205. Voir SARTOR, *Recherches*, cit., I (Jordanès comme source

une certaine confusion – des troupes régulières de différents statuts comme les *Sarmatae*, des lètes (*Liticiani* ?) ou ces *Ripari* vraisemblablement des unités *limitaneae* (*ripareses*)³². D'autres formations paraissent avoir été issues de populations provinciales installées sur le sol continental comme les *Briones*, « jadis soldats romains, mais [...] désormais sollicités comme auxiliaires » derrière lesquels, il faut voir des Bretons (*Briones*) établis dans le *Tractus Armonicanus* par Aetius vers 440 comme possibles *foederati* ou des populations pacifiées comme les *Armoriciani*, ces rebelles (*bagaudae*) auxquels le patrice pourrait avoir donné des *leges* (l'ancienne Loi des Bretons d'Armorique) transformant ces *Armoriciani* (*Arborychoi*) en « soldats des Romains » (*stratiôtai Rômaiôn*) avec le possible statut de *foederati*³³.

Les autres combattants, « Francs [...] Burgondions, Saxons », « peuples de Celtique et de Germanie » et Alains formaient les *auxiliares*, soit des *foederati* auxquels s'ajoutaient les Goths³⁴. Si les autres sources, notamment les *Chroniques*, insistent sur l'alliance romano-gothique³⁵, l'historiographie franque, avec Grégoire de Tours, met en avant le rôle des Francs³⁶ ce que la *Continuatio* de la *Chronique* de Prosper notait en célébrant l'*industria* du patrice qui avait

sur les fédérés).

- 32 STICKLER, cit., p. 141; M. SPRINGER, « *Riparii* – Ribuarier – Rheinfranken nebst einigen Bemerkungen zum Geographen von Ravenna » in D. GEUENICH (ed.), *Die Franken und die Alamannen bis zur « Schlacht bei Zülpich » (496/497)*, Berlin-New York, p. 200-269, 212-220. Autre interprétation: R. SCHARF, « Riparioli und Briones? Zwei Teilnehmer an der Schlacht auf den Katalaunischen Feldern », *MIÖG* 107, (1999), pp. 1-11.
- 33 Fl. MEROBAUDES, *Pan.* II, 8-13; PROCOPE, *Bell. Goth.* V, 12, 1-54, 12-13. Analyse avec présentation des sources, références complémentaires et hypothèses: Sartor *Recherches*, cit., II (traité) avec nos remarques ci-dessus sur les convergences textuelles entre Priscus et Jordanès. Il est aussi possible que les *Armoriciani* soient des troupes régulières du *Tractus Armonicanus*. Pour Procope: H. B. DEWING, *Procopius, History of the Wars*, 7 volumes, Londres-Cambridge Mass., Loeb Classical Library, 1914-1940. Pour Fl. Merobaudes: A. BRUZZONE, *F. Merobaudes, Panegerico in versi: introduzione e commento*, Rome, 1999.
- 34 JORDANÈS, cit., 191, 194, 197.
- 35 PROSPER, cit., 1364: ... cito et nostris et Gothis placuit, ut furori superborum hostium consociatis exercitibus regnaretur, tantaque patricii Aetii ... ; Hydace, cit., 149: *Gens Unorum pace rupta depraedatur provincias Galliarum ; plurime civitates effractae. In campis Catalaunicis, haud longe de civitate quam effregerant Mettis, Aetio duci et regi Theodori, quibus erat in pace societas ...*
- 36 GRÉGOIRE DE TOURS, cit., II, 7: *Igitur Aetius cum Gothis Francisque coniunctus adversus Attilanem confliquit ...* Les Francs dans le récit de Grégoire de Tours: BANNIARD, cit., p. 15-16, 17.

sollicité l'appui militaire (*in auxilium*) des Goths et des Francs³⁷. Priscus est ici précieux en confirmant le rôle militaire des Goths et des Francs, *gentes foederatae* majeures pourvoyeuses de *foederati* depuis les *foedera* des années 430-440, ce qu'Attila avait compris en voulant combattre les Romains et ces deux *gentes*³⁸.

Mais si Goths et Francs étaient les *gentes foederatae* essentielles du patrice, celui-ci avait diversifié ses sources de recrutement – depuis le tarissement du flux de *foederati* huns vers l'Empire – en se tournant également vers la *gens foederata Burgundionum* établie en *Sapaudia* depuis 438-439, dont les rois Hilpéric et Gundioc fournirent des *foederati*³⁹. Les Alains du *rex* Sangiban formaient, depuis 442, une *gens foederata* établie « au-delà de la Loire » autour d'Orléans⁴⁰. Enfin, le patrice mobilisa des *foederati* des « peuples de Celtique et de Germanie », qu'il s'agisse d'Alamans des *Germaniae I* et *II* ou *gentes* germaniques *extra fines imperii*⁴¹. Les *foederati* fournis par des *gentes foederatae* établies sur le sol gaulois représentaient donc la part essentielle des forces impériales⁴² par rapport aux

37 *Cons. Ital. Add. Prosp. Havn.* (451): ... *tam Gothos, ut diximus, quam etiam Francos in auxilium qui tunc vicina Rheno obtinebant, de industria vocaret.*

38 PRISCUS, *Frg.* 20, 1. La succession était, selon Priscus, un prétexte pour la guerre contre les Francs: c'est l'appui militaire que prêtaient les groupes francs à l'Empire qu'Attila voulait briser. Pour les *foedera* avec Goths (439) et Francs (432, 445/446): SARTOR, *Recherches*, cit., II et III (approche stratégique). Goths et Francs fédérés majeurs de l'Empire: G. SARTOR, « Des recompositions de la présence publique en Gaule? La question des *foederati* et des groupes francs d'Aegidius dans les années 450-460 » in *L'Antiquité tardive dans l'Est de la Gaule*, vol. III, *La présence de l'État dans l'Est de la Gaule durant l'Antiquité tardive*, Dijon, volume spécial de la Revue archéologique de l'Est, à paraître en 2020; G. SARTOR, « Les Goths fédérés et la « défense du Nom romain » en Méditerranée occidentale de 416 à 457 » in D. ISTRIA, M. HEIJMANS et B. POTTIER (dir), *La Méditerranée occidentale au V^e siècle*, colloque prévue à Aix-en-Provence, avril 2020, (à paraître en 2021). Pour Priscus: R. C. BLOCKLEY, *The Fragmentary Classicising Historians of The Later Roman Empire*, 2 volumes, Liverpool, Francis Cairns, 1983.

39 JORDANÈS, cit., 191, 231.

40 JORDANÈS, cit., 194, 198, 226. SARTOR, *Recherches*, cit., II (traité de 442).

41 JORDANÈS, cit., 191: ... *auxiliares [...] aliaeque nonnullae Celticae vel Germanicae nationes*. Voir SARTOR, *Recherches*, cit., II pour les *foedera* rhénans: FL. MERBAUDES, *Pan.* II, 5-8; JORDANÈS, cit., 176.

42 JORDANÈS, cit., 202-205 avec l'exhortation d'Attila à ses troupes: « Détaillez les nations disparates qui se sont coalisées: c'est bien la preuve qu'ils ont peur, s'ils se défendent en s'alliant [...]. Vous savez de combien peu de poids pèsent les armes romaines »; puisque les Romains s'en remettaient aux Alains et aux Goths, c'est là que se jouait « le sort de la guerre » (205). Le roi ajoutait: « un amalgame de coalisés ne pouvait soutenir la vue des Huns » (206).

unités romaines. Ce déséquilibre en faveur des *foederati* était renforcé par le fait que le patrice, de retour en Gaule pour affronter Attila, arrivait d'Italie « à la tête de forces auxiliaires faibles et clairsemées », derrière lesquelles il faut deviner le corps mobile d'intervention du patrice, constitué de *foederati*, notamment de Goths depuis le *foedus* de 439, commandés (?) par deux de ses *satellites*, Optila et Thraustila⁴³.

3. Préparer la campagne contre Attila

Si le déroulement de la campagne – sur le plan des pratiques et préparatifs des opérations militaires – aboutissant à la Bataille des Champs Catalauniques est mal connu, quelques remarques sont possibles. Les sources sont unanimes pour dire que les troupes sous commandement d'Aetius et les *foederati* goths de Théodoric I^{er} se heurtèrent, une première fois, aux forces d'Attila alors que « l'attaque de la ville d'Orléans » avait commencé: « tandis que déjà les murs tremblaient sous les chocs des béliers et qu'ils étaient sur le point de s'écrouler, voici qu'Aetius, ainsi que Théodoric, roi des Goths, et Thorismond son fils, accourent avec leurs armées vers la cité, rejetant l'armée ennemie »⁴⁴. Les troupes romaines et les contingents goths (*cum exercitibus suis*)⁴⁵ avaient fait leur jonction avant d'arriver à Orléans dont la défense impliquait une préalable concentration des forces impériales. Jordanès indique en effet que « Sangiban, le roi des Alains,

43 SIDOINE, *Carm.* VII, 328-330: dramatisation du panégyriste qui cherche à faire d'Avitus – et son alliance avec les Goths – l'indispensable solution pour l'Empire, 451 annonçant 455. Pour cette oeuvre: A. LOYEN, *Sidoine Apollinaire: Poèmes*, I, Paris, Les Belles Lettres, 1960. Optila, Thraustila et leurs hommes sont connus lors des événements romains de 455: Jean d'Antioche, *Frg.* 201 (ROBERTO, p. 494-497). Des *foederati* en Italie: NVAL. IX (24 juin 440). Sources et analyse: SARTOR, *Recherches*, cit., III (fonction stratégique) et G. SARTOR, « Les fédérés (*foederati*) comme gardes du corps du chef (empereur, officiers, chefs fédérés) du III^e au VI^e siècle » in C. WOLFF et P. FAURE (éd.), *Corps du chef et gardes du corps dans l'armée romaine. Actes du 7e congrès sur l'armée romaine*, Lyon, à paraître fin 2020. Pour Jean d'Antioche: U. ROBERTO, *Ioannis Antiocheni Fragmenta ex Historia Chronica*, Texte und Untersuchungen zu Geschichte der altchristlichen Literatur, Berlin-New York, 2005.

44 GRÉGOIRE DE TOURS, cit., II, 7 ; JORDANÈS, cit., 194. Analyse: A. LOYEN, « Le rôle de Saint-Aignan dans la défense d'Orléans », *Comptes rendus de l'Académie des inscriptions et Belles Lettres*, (1969), pp. 64-74; ZECCHINI, cit., p. 266-267; STICKLER, cit., p. 139.

45 GRÉGOIRE DE TOURS, cit., II, 7: ... *Aetius et Theodor Gothorum rex ac Thorismodus, filius eius, cum exercitibus suis ad civitatem adcurrunt adversumque hostem eiciunt repelluntque.*

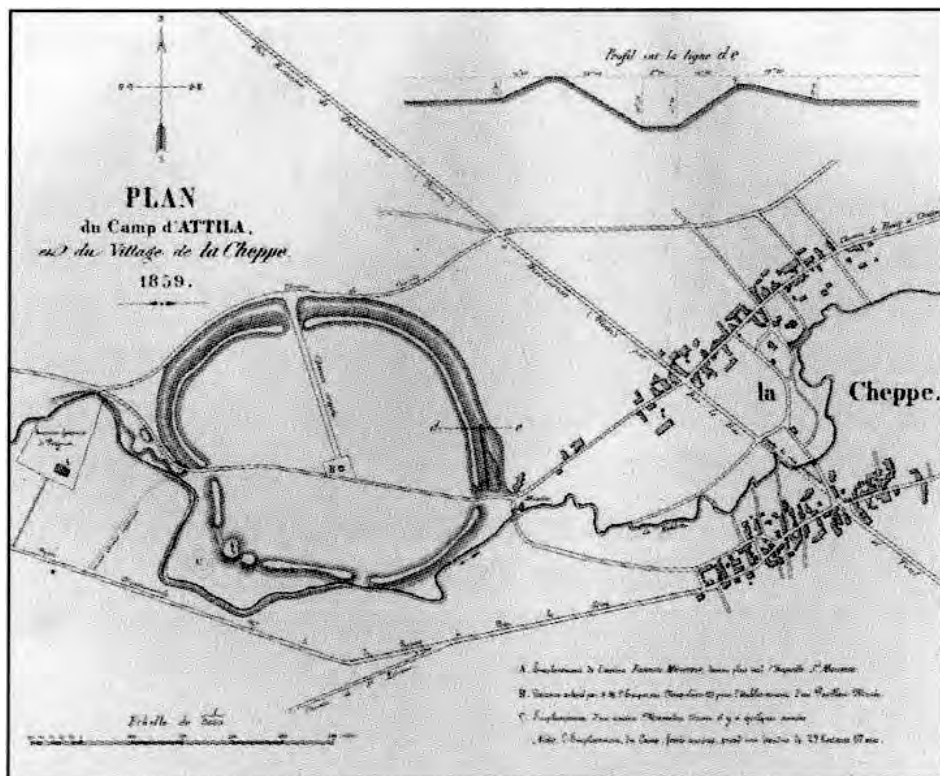

Camp d'Attila à la Cheppe relevé par Louis Barbat (1795-1870, auteur de *Histoire de Châlons*, 1855) le 1 janvier 1853 (G. Garitan licensed in Public Domain wikimedia commons)

terrorisé par d'apeurantes perspectives, [avait promis] à Attila » de lui remettre Orléans. Mais « dès qu'ils eurent connaissance de cela, Théodoric et Aetius fortifi[èr]ent, avant l'arrivée d'Attila, la ville en question, par de hautes levées de terre » et tinrent « à l'œil Sangiban »⁴⁶.

Orléans, site stratégique majeur puisque la cité verrouillait la Loire et ouvrait les provinces d'Aquitaine⁴⁷, était le point de concentration des troupes impériales. Ainsi, parmi les troupes du sud de la préfecture des Gaules, se trouvaient les

46 JORDANÈS, cit., 194: ... ubi Theodoricus et Aetius agnoverunt [...] suspectumque custodiunt Sangibanum et inter suos auxiliares medium statuunt cum propria gente.

47 Le rôle stratégique d'Orléans et de la Loire est exprimé par SIDOINE, *Ep.* VII, 12, 3 où Aetius est célébré comme le « libérateur de la Loire ».

foederati goths, les *comitatenses* sous commandement d'Aetius, les *foederati* d'Italie et les *foederati* burgondes remontant le couloir rhodanien tandis que du *Tractus Armoricanus*, venaient d'autres contingents (*Armoriciani*, Bretons), les *foederati* francs et les *foederati* des *nationes* de « Celtique et de Germanie » descendant des provinces belges et germaniques pour gagner la Loire ou Troyes⁴⁸. Les opérations pour empêcher la prise d'Orléans suggèrent l'existence de préparatifs, ce qui implique une concertation au sein des forces impériales, au moins de ses principales composantes, Romains, Goths et Francs.

Dans les étapes de concertation, le patrice Aetius tenait un rôle central puisqu'il était responsable du commandement opérationnel. Il avait rassemblé des *virī bel-latores* de partout⁴⁹, par des ordres de mobilisation lancés depuis Arles, son quartier général⁵⁰ d'où il avait eu connaissance de l'avancée hunnique, Orléans apparaissant comme la première cible stratégique d'Attila⁵¹: selon Sidoine, les ordres de mobilisation avaient été transmis avant les premières marches opérationnelles puisque le patrice reçut « en cours de route, la bouleversante nouvelle que les Goths resteraient dans leurs cantonnements pour attendre les Huns »⁵². Pourtant, c'est bien avant d'arriver à Orléans que les forces de la coalition impériale (*exercitus consociati*) se concentrèrent – au moins partiellement – puisque selon la *Vie de Saint Aignan* (X) Aetius et Thorismond firent reposer leurs *exercitus* à quelques heures de marche de la cité (*apud exercitus eorum merediae resederant*).

C'est, peut-être, Avitus qui fut chargé de transmettre l'ordre de mobilisation et de conduire les Goths de leurs *sedes* jusqu'au lieu où les forces de la coalition impériale (« les Romains et les Wisigoths, avec leurs auxiliaires ») en marche vers la Loire devaient faire jonction⁵³, tandis que l'officier impérial Aegidius mobilisait

48 Carte: SCHULTHEIS, cit., p. 63.

49 JORDANÈS, cit., 191; PROSPER, cit., 1364 (451); *Cons. Ital. Add. Prosp. Havn.* (451); SIDOINE, *Carm.* VII, 330-334.

50 Arles quartier général: HYDACE, cit., 86 et 88.

51 Voir aussi SCHULTHEIS, cit., p. 64. Itinéraire des Huns: ZECCHINI, cit., p. 267. *Vita Aniani IV: Accedit enim non post multo tempore per Attila rege persecutio Galliarum. Tunc denique ad exploranda auxilia armatus Christo, proficiscitur in partes Arelatensium civitatis ad Agetio patricio ...*; GRÉGOIRE DE TOURS, cit., II, 7: *... Aetium advenire, ad quem et Arelate abierat prius susceptus futuri*. LOYEN, *Rôle*, cit., p. 65-66, 71. Pour la *Vita Aniani*: B. KRUSCH, *MGH, SRM*, III, 1896, p. 107-118.

52 SIDOINE, *Carm.* VII, 330-334.

53 SIDOINE, *Carm.* VII, 339-346, 347-352: Avitus immobilisait « dans leurs cantonnements

des *foederati* francs⁵⁴. C'est, en tout cas, par le biais de *legati* que les ordres de mobilisation – des *litterae*⁵⁵ – étaient convoyés à l'image de la *legatio* envoyée à Toulouse en juin 451 auprès des chefs goths pour les engager à rejoindre l'armée impériale afin de secourir l'Empire⁵⁶.

Ainsi, Aetius, comme Corippe au sujet de Jean Troglita, dut utiliser des officiers et messagers à cheval, pour transmettre les ordres de mobilisation et de rassemblement des troupes: afin de rassembler les forces romaines « dispersées » et les *gentes* fédérées, le général avait envoyé des *ministri* à cheval pour « communiquer promptement ses volontés (*optima mandata*) », transmettre ses ordres (*praecepta*) pour « réunir les peuples et les soldats (*gentesque suosques*) » à Laribus, où il avait donné « rendez-vous à ses soldats, aux chefs et aux barbares (*duces gentesque*) [...] fidèles à Rome »⁵⁷.

La question des préparatifs de la campagne du printemps 451 implique quelques remarques sur les aspects logistiques de cette dernière. En effet, la *providentia* d'Aetius, dans les préparatifs de la campagne, impliquait la mobilisation de ressources matérielles pour ravitailler la coalition, tâche confiée au *praefectus praetorio per Gallias* Tonantius Ferreolus qui avait soutenu Aetius « par la seule efficacité des mesures prises »⁵⁸. Bien qu'on ignore le détail des « mesures prises », il est évident que le *praefectus* fut chargé, au moins partiellement, du ravitaillement des troupes mobilisées dans la logique de la *novelle* justinienne CXXX de 545 qui réglementait la fourniture des *alimenta* et *annonae* pour les armées *in expeditione* dans l'Empire, y compris pour les *foederati* (*gente in auxilium, ethnous eis symmachian*)⁵⁹. Toutefois, dans le cas de la campagne de 451, il est possible qu'Aetius ait surtout compté sur la capacité des *gentes foederatae* à

des milliers d'hommes » et poussait « au combat la furie [des] nouveaux serviteurs ».

54 SARTOR, *Recherches*, cit., III (mobilisation) et SARTOR, *Recompositions*, cit.,

55 AMMIEN MARCELLIN, cit., XXVIII, 5, 8-13. Voir SARTOR, *Recherches*, cit., III (mobilisation).

56 JORDANÈS, cit., 187-190.

57 CORIPPE, *Johannide*, VII, 55-79, 133-149. Pour Corippe: J. DIGGLE et F. D. R. GOODYEAR, *FLAVII CRESCONII CORIPPI IOHANNIDOS LIBRI VIII*, CAMBRIDGE, 1970.

58 SIDOINE, *Ep.* VII, 12, 3-4.

59 *NJUST.* CXXX, 1-9, 8, Voir SARTOR, *Recherches*, cit., III (logistique). Lors des préparatifs pour la campagne de l'été 548, Jean Troglita qui avait rassemblé son *exercitus romanus* et ses fédérés maures (*Massyli*) dans la « plaine littorale » fournissait « la subsistance des alliés et des Latins »: Corippe, *Johannide*, VIII, 41-48.

couvrir une partie des frais de campagne de leurs *foederati*⁶⁰, soulageant ainsi les contribuables romains de lourds prélèvements⁶¹.

Dans ses préparatifs opérationnels, la campagne qui devait conduire au *Campus Mauriacus* témoigne d'un dispositif stratégique impérial centré, en Gaule, sur une ligne principale de défense de la Loire aux premiers contreforts alpins, avec une succession de *gentes foederatae*, et les restes de l'armée impériale de Gaule stationnée au nord de la Loire pour rétablir – ou maintenir – l'autorité impériale entre Loire et Rhin⁶²: des *gentes* stationnées (*consistentes*) sur la Loire⁶³, Goths et Alains, Aetius obtint des contingents qui furent renforcés des *foederati* burgondes venus de *Sapaudia* depuis le couloir rhodanien. Du nord de la Loire, depuis le *Rhenus restitutus* et ses deux rives (*alterna ripa*), des Francs établis près du Rhin (*tunc vicina Rheno obtinebant*) fournirent des contingents venant s'agréger à l'armée de campagne du patrice. Si les *gentes* étaient établies de manière à défendre des secteurs stratégiques définis qui correspondaient à leurs *sedes*, elles participaient aussi à la fourniture de contingents destinés aux armées mobiles de campagne de l'Empire engagées pour des *expeditiones* ponctuelles, à l'image de la campagne gauloise de l'été 451⁶⁴.

4. L'ordre de bataille de la coalition impériale

Après avoir rejoint les « Champs catalauniques qu'on nomme aussi Mauriaques », les deux armées se rencontrèrent vers le 20 juin⁶⁵. L'armée impériale fut disposée en ordre de bataille par Aetius et le roi goth Théodoric⁶⁶.

60 Comme dans le cas des *foederati* maures (*gentesque [...] quae nostra fideles foedera semper habent*) qui, en 547, rejoignaient Jean Troglita, amenant « avec eux de nombreux troupeaux » (*Pecuararia secum multa trahunt gentes*): CORIPPE, *Johannide*, VII, 50-72.

61 SIDOINE, *Ep.* VII, 12, 3: Tonantius, par son action, s'attira les faveurs « des habitants de la province » et lorsqu'il tenait « les rênes du gouvernement des Gaules », il soulagea les « possesseurs de la terre » du « joug des impôts ». S'agit-il d'une allusion aux bienfaits du système de financement des *foederati* qui reposait, partiellement, sur les ressources des biens fonciers de leurs *sedes* ? Voir SARTOR, *Recherches*, cit., III (fédérés, finances, entretien matériel).

62 SARTOR, *Recherches*, cit., III (stratégie); G. HALSALL, *Barbarian Migrations and the Roman West*, 375-568, Cambridge, 2007, p. 237, 248-249.

63 PROSPER, cit., 1371; JORDANÈS, cit., 194.

64 SARTOR, *Recherches*, cit., III (stratégie).

65 SCHULTHEIS, cit., p. 67-71, 67-69 (localisation),

66 Plan et ordre de bataille: SCHULTHEIS, cit., p. 72.

Sangiban, le *rex Alanorum*, était placé « avec sa nation, au plein milieu de leurs auxiliaires » « car ils veillaient, avec une grande science militaire, à ce que celui-ci, sur la résolution duquel ils ne comptaient guère, fût entouré par la foule de leurs fidèles »⁶⁷. Théodoric et les Goths « occupaient ainsi l'aile droite de l'armée, Aetius et les Romains l'aile gauche »⁶⁸.

Le roi hun était positionné « au centre avec les plus valeureux de tous les siens », « l'élite de sa nation », avec sur ses flancs « les multiples peuples et les différentes races » soumis, les Goths de Valamir, Theudimir et Vidimir sur l'aile gauche, tandis que l'aile droite était occupée par les Gépides d'Ardaric⁶⁹. Attila voulait frapper les Alains, puis les Goths: « dédaignant leur armée [celle des Romains], attaquez les Alains, pressez les Wisigoths »⁷⁰. Au centre, les Alains semblent avoir constitué l'essentiel des combattants⁷¹. Les coalisés pourraient avoir élevé « des remparts dans les parties de plaine »⁷² afin de gêner les charges de cavalerie ennemie, ce qui renvoie aux « chevaux de frise » et « trous-de-loups »⁷³. S. Janniard a également souligné l'emploi de *munitiones* par les coalisés « dans la plaine qui sépare les deux lignes de bataille », vraisemblablement

67 JORDANÈS, cit., 194, 198. La méfiance que Jordanès attribue à Aetius et à Théodoric envers les Alains pourrait trouver un écho dans les recommandations du *Strategikon* pour le *strategos* qui, en bataille rangée en terrain découvert, devait s'assurer que les mouvements de la deuxième ligne de l'armée impériale soient cachés jusqu'au dernier moment derrière la première ligne, de manière à tromper l'ennemi comme les alliés (*tois symmachois*), sur le dispositif tactique adopté par le général: MAURICE, *Strategikon*, VII, B, 4. Le *Strategikon*: G. T. DENNIS und E. GAMILLSHEG, *Das Strategikon des Maurikios*, Vienne, 1981; Ph. RANCE, *The Roman Art of War in Late Antiquity: the Strategikon of the Emperor Maurice. A Translation with Introduction and Commentary*, Londres, 2006.

68 JORDANÈS, cit., 197.

69 JORDANÈS, cit., 198-199. Le dispositif tactique d'Attila intégrait Gépides, Goths, d'« autres roitelets », la « foule des rois aux chefs des différentes races »: JORDANÈS, cit., 199-200. Cela pourrait expliquer les différences entre le dispositif adopté par le roi hun et les principes fondamentaux du dispositif des lignes de batailles des « peuples scythes » (Turcs, Avars, Huns) que l'on retrouve dans le *Strategikon*, XI, 2 où les peuples scythes ne forment pas leur ligne de bataille en trois parties, mais en unités de taille variable.

70 JORDANÈS, cit., 204-205.

71 De Sarmates comme clibanaires: JORDANÈS, cit., 191; AMMIEN MARCELLIN, cit., XVII, 12, 2. Pour Ammien Marcellin: Ed. GALLETIER, G. SABBAGH, J. FONTAINE, A.-M. MARIÉ et L. ANGLIVIEL DE LA BEAUMELLE, *Ammien Marcellin, Histoires, Livres XVII-XXXI*, Paris, Les Belles Lettres, 1968-1999.

72 JORDANÈS, cit., 204: ... *et sera poenitudine in campis munitudines efflagitant.*

73 RANCE, cit., p. 438 n. 54.

au centre du dispositif impérial, devant les *foederati* alains « afin d'interdire aux Huns la mise en place de leur méthode traditionnelle de combat »⁷⁴. Selon S. Janniard, le silence de Jordanès sur les événements survenus au centre de l'ordre de bataille hunnique suggère que « l'établissement de cette barrière de chevaux de frise aurait ainsi maintenu les Huns à distance du centre romain et les aurait contraints à ne compter que sur la longue portée de leur archerie. Tandis qu'aux deux ailes romaines Aetius et ses alliés passaient à l'assaut des lignes adverses, le centre du dispositif hunnique était neutralisé jusqu'à la charge des Wisigoths »⁷⁵.

5. *Avantages du terrain et réflexions tactiques*

Aetius et Thorismond s'emparèrent du « sommet d'une hauteur » (*in editum collis excrescens*) qui fut l'objet des premiers combats: le fils du roi goth et le patrice se « frayèrent de haute lutte un chemin pour atteindre les parties élevées de la colline »⁷⁶. « Les deux armées désiraient occuper cette dernière, car l'avantage du terrain était d'un apport non négligeable » et « tandis que le sommet de cette hauteur » restait inoccupé, les combats commencèrent: contrôlant l'éminence, Thorismond et Aetius « se trouvèrent en position de supériorité » et à « la faveur de cette situation », « chassèrent aisément les Huns qui arrivaient »⁷⁷. Il était également possible aux archers impériaux de viser plus efficacement les positions ennemies⁷⁸. La présence de Thorismond aux côtés d'Aetius pour la prise du sommet de la colline pourrait, notamment, s'expliquer par la présence de redou-

74 S. JANNIARD, « Les adaptations de l'armée romaine aux modes de combat des peuples des steppes (fin IV^e-début VI^e siècle apr. J.-C.) » in U. ROBERTO e L. MACELLA (cur.), *Governare e riformare l'impero al momento della sua divisione: Oriente, Occidente, Illirico*, Rome, Publications de l'École française de Rome, 2015: <http://books.openedition.org/efr/2793>.

75 JANNIARD, *Adaptations*, cit., p. 29.

76 JORDANÈS, cit., 197-201.

77 JORDANÈS, cit., 197: *Quem uterque cupiens exercitus obtineret, quia loci oppotunitas non parvum beneficium conferret* ... Combats pour la colline: JORDANÈS, cit., 201.

78 L'occupation des hauteurs rend les tirs plus efficaces: VÉGÈCE, *Epitoma rei militaris*, III, 13, 1-2 avec JANNIARD, *Végèce*, cit., p. 24-25. Des exemples: PROCOPE, cit., V, 27, 3-10 et VIII, 29, 11, 12-13. Pour Végèce: M. D. REEVE (ed.), *Vegëtius. Epitoma Rei Militaris. Scriptorum Classicorum Bibliotheca Oxoniensis*, Oxford, Clarendon Press, 2004.

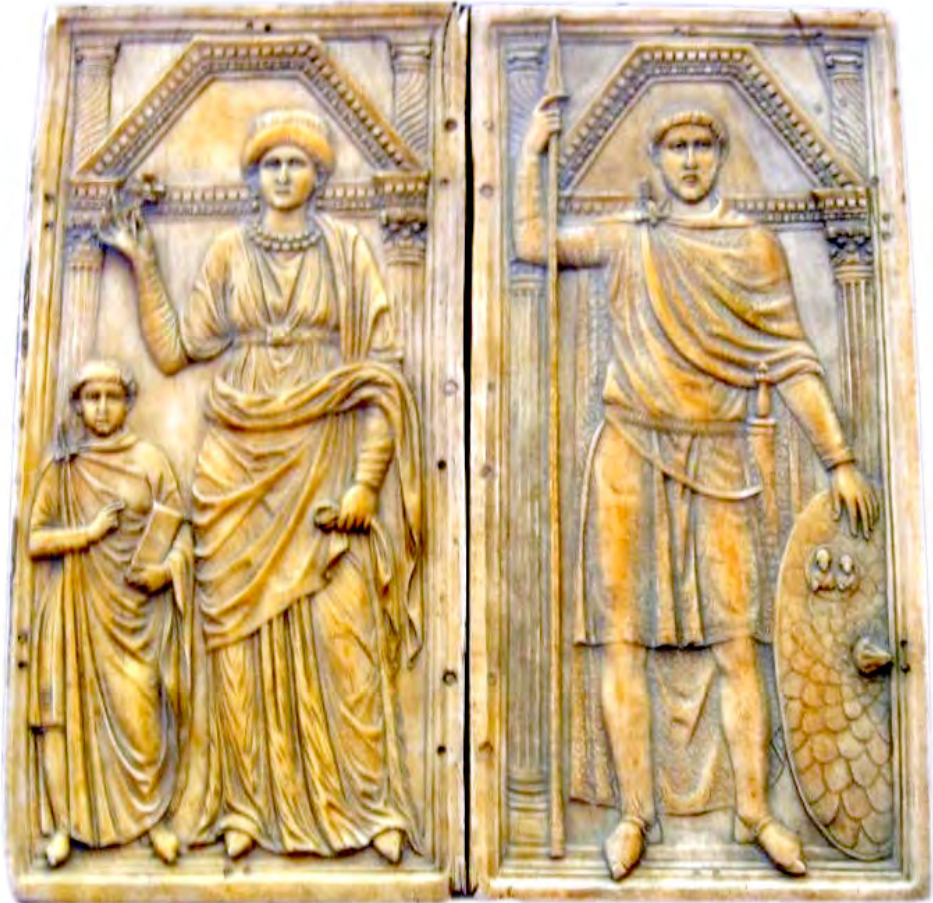

Stilicho mit seiner Frau Serena und Sohn Eucherius auf einer Replik eines Elfenbein-Dyptichons (dittico della Cattedrale di Monza, fotografato al Römisch-Germanisches Zentralmuseum, Mainz von Büllenwacher (licensed un Public Domain, wikimedia commons)

tables archers (*sagittarii*) goths⁷⁹ ou d'archers hunns d'Aetius⁸⁰. Avec ses archers, romains ou fédérés, l'occupation de la colline offrait à Aetius deux avantages sur

79 Des archers goths: VÉGÈCE, cit., I, 20, 4; AMMIEN MARCELLIN, cit., XXXI, 13, 1; PROCOPE, cit., V, 27, 27-29; AGATHIAS, *Hist.* I, 8, 1-6 et I, 9, 1-5. Pour Agathias: R. KEYDELL, *Agathiae Myrinaei Historiarum libri quinque*, volume II, CFHB, Berlin, 1967. P. MARAVAL, *Agathias, Histoires*, Paris, Les Belles Lettres, 2007.

80 Optila et Thraustila, deux guerriers d'Aetius, étaient des archers: JEAN D'ANTIOCHE, *Frg.* 201 (ROBERTO, cit., p. 494-497).

les archers montés adverses⁸¹: « l'amélioration de la force de pénétration des projectiles et l'opposition de l'obstacle supplémentaire de la pente aux adversaires », notamment aux cavaliers de l'armée hunnique dont la supériorité était affectée⁸².

Bien que le déroulement tactique de la bataille ne puisse être précisément reconstitué, le fait qu'Attila voulait attaquer les Alains et presser les Goths de Théodoric suggère l'importance tactique que l'état-major romain et les chefs fédérés accordaient à leurs contingents, en particulier les Alains et les Goths. Le choix d'Aetius et de Théodoric de placer les contingents alains au centre de la ligne de bataille, révèle une réflexion tactique réelle et, du point de vue hunnique, un choix déroutant puisque le dispositif tactique impérial ne positionnait pas l'infanterie au centre et les cavaleries sur les ailes⁸³.

Les Alains et leur roi, conformément à une pratique fréquente consistant à placer au centre les troupes alliées moins disciplinées et/ou moins familiarisées avec les usages tactiques impériaux⁸⁴, devaient être essentiellement des « cavaliers bardés de fer » (*equus ferratus*)⁸⁵, contophores qui devaient charger le centre de la ligne de bataille hunnique, où Attila avait massé « l'élite de sa nation », ses archers montés⁸⁶: face à une redoutable archerie montée (Avars, Huns), les Romains préféraient le combat rapproché pour annihiler l'efficacité des tirs ennemis⁸⁷. C'est très vraisemblablement cette fonction tactique que se virent attribuer les cavaliers alains: cuirassés, ils étaient protégés des volées de flèches adverses,

81 JORDANÈS, cit., 198-199. Supériorité des archers montés huns: AMMIEN MARCELLIN, cit., XXXI, 2, 8-9; MAURICE, cit., XI, 2.

82 JORDANÈS, cit., 202: ... *exercitum turbatum* ... JANNIARD, *Végèce*, cit., p. 25.

83 JANNIARD, *Transformations*, cit.,

84 Et non en raison d'une loyauté douteuse: JORDANÈS, cit., 197-198. On trouve le même argument quant au choix de Narsès d'obliger ses *foederati* (*symmachoi*) à combattre à pied au centre de la ligne de bataille: PROCOPE, cit., VIII, 31, 5 avec RANCE, cit., p. 461-462.

85 De ceux que commandait le *ferocissimus rex* Goar/Eochar: CONSTANCE DE LYON, *Vita Germ.* VI, 28, 1-22. Voir R. BORJUS, *Constance de Lyon, Vie de Saint-Germain d'Auxerre*, Paris, Le Cerf, 1965.

86 Charge de cavaliers fédérés (*auxiliis externis*) alains (*acceleravit equis*) du *praefectus gentis Alanae*, Saul à Pollentia (avril 402): CLAUDIEN, *Bell. Goth.* 580-597. Pour Claudien: J.-L. CHARLET, *Claudien. Œuvres. Poèmes politiques (399-404)*, Paris, Les Belles Lettres, 2017. Archers huns ou archers de l'armée d'Attila: JORDANÈS, cit., 206, 213.

87 MAURICE, cit., XI, 2 et VII, Prol. A; THÉOPHYLACTE SIMOCATTA, *Hist.* VIII, 2, 11. Voir RANCE, cit., p. 467-468. Pour Théophylacte: C. DE BOOR, *Theophylacti Simocattae Historiae*, Stuttgart, 1972; M. WHITBY and M. WHITBY, *The History of Theophylact Simocatta: an English translation with introduction and notes*, Oxford, Clarendon Press, 1986.

et maniant le *contus*, puisque contophores, ils pouvaient briser les lignes ennemies, empêchant ainsi les archers de tirer⁸⁸. Mais les cavaliers alains pouvant être contophores et archers⁸⁹, ils avaient, peut-être, la tâche de rivaliser avec les archers hunns avant de charger les lignes ennemies⁹⁰.

L'importance numérique des *foederati* et les choix tactiques de l'état-major avaient donné à l'ordre de bataille impérial une forme atypique puisque les *foederati* étaient également répartis sur les ailes et « au centre » où Sangiban, « à la tête des Alains », se trouvait « en plein milieu » des *foederati (auxiliares)* (Francs, Burgondes, Alamans ...) et autres formations engagées (Armoricains, Bretons ...), ce qui rend probable, la présence aux côtés des Alains, d'autres *foederati*, peut-être des archers positionnés en retrait de la ligne de bataille pour viser les positions ennemies avant le combat rapproché⁹¹. Sur les ailes, d'autres *foederati* opéraient, comme cavaliers ou fantassins et comme archers montés ou à pied⁹². Sur son aile gauche, Aetius disposait de soldats romains (cataphractaires, fantassins lourds), mais aussi de *foederati*, cavaliers et archers notamment. C'est sur l'aile gauche que les premiers combats commencèrent.

6. *Les premiers combats: déjouer « l'effet de surprise opérationnelle » des armées hunniques, un succès tactique de la coalition impériale*

Sur l'aile gauche, se trouvaient, parmi les *foederati*, des Francs, puisque des combats opposèrent, « de nuit », Francs et Gépides, « les Francs combattaient pour les Romains et les Gépides pour les Huns »⁹³. Or les Gépides étaient posi-

88 SCHULTHEIS, cit., p. 80-82 propose une reconstruction similaire. Toutefois, notons que l'hypothèse dans laquelle les *foederati* alains devaient charger les archers montés hunns au centre de la ligne de bataille hunnique, est fragilisée par la présence des *munitiones* qui formaient un obstacle à leur assaut.

89 PROCOPE, cit., VIII, 8, 34

90 Tirs des archers hunns sur les positions impériales: JORDANÈS, cit., 206.

91 Archers en retrait de la ligne de bataille constituée des fantassins: AGATHIAS, cit., II, 8, 1-5; MAURICE, cit., XII, B, 12 et XII, A, 7. Archers ou javeliniers dans l'ordre de bataille romain: JANNIARD, *Végèce*, cit., p. 28.

92 Selon le *Strategikon*, les peuples blonds (Francs, Alamans, Burgondes) avaient d'excellents cavaliers contophores. Mais ils savaient également mener de redoutables charges d'infanterie: MAURICE, cit., III, 5 et XI, 3. Archers à pied aux ailes: PROCOPE, cit., VIII, 31, 1-8 et VIII, 32, 5-10. Archers montés aux ailes: AGATHIAS, cit., II, 8, 1 et II, 9, 2-6.

93 JORDANÈS, cit., 217.

tionnés sur l'aile droite d'Attila, soit face à l'aile romaine sous commandement d'Aetius. Ces combats eurent lieu « avant la mêlée générale » et de nuit (*noctu*) ou aux premières lueurs du jour, avant l'affrontement en bataille rangée du 20 juin 451⁹⁴. S'affrontant pour s'emparer de la colline, Francs *foederati* impériaux et Gépides d'Attila⁹⁵ pourraient avoir été des fantassins dont l'emploi était approprié pour des opérations nocturnes. Précisément, les Francs étaient experts dans les armes de jet (javelots, *angones*, « haches à double tranchant » (*bipennes*), « lances à crochets » (*lanceis uncatis*) et « haches de jet » (*securibusque missilibus*)), armement recommandé pour des opérations de nuit⁹⁶. Par ailleurs, Végèce rappelait l'importance de posséder, sur l'aile gauche (*in sinistra parte exercitus*) des cavaliers mais aussi des fantassins légers, rapides (*bonos equites supernumerarios et velocissimos pedites*), pour empêcher les encerclements (*de quibus sinistrum cornu semper extendat, ne circumveniat ab hostibus*)⁹⁷. Enfin, l'affrontement sur l'aile gauche romaine pourrait s'expliquer par les pratiques militaires hunniques: comme le propose S. Janniard, « Attila a probablement cherché à faire contourner nuitamment la coalition impériale par ses alliés Gépides de façon à produire, au moment de la bataille attendue, l'effet de surprise opérationnel caractéristique des armées hunniques. Trois quarts de siècle après leur première rencontre avec ces dernières, les troupes impériales étaient cependant au fait des pratiques des Huns: les Francs devaient avoir été placés en éveil et employés à patrouiller sur de longues distances afin d'éviter la dissimulation et la survenue inopinée des Gépides »⁹⁸. Les coalisés réussirent à annuler « l'effet de surprise opérationnel caractéristique des armées hunniques »⁹⁹.

Passés ces premiers affrontements, d'autres escarmouches eurent certainement lieu avant le début effectif de la bataille, « à la neuvième heure », vers quinze heures, jusqu'à ce que la nuit vienne mettre un terme au combat¹⁰⁰.

94 ZECCHINI, cit., p. 269.

95 JANNIARD, *Adaptations*, cit., p. 9.

96 MAURICE, cit., IX, 2: l'organisation d'attaques de nuit à confier aux archers, lanceurs de javelots, montés ou à pied. Application: PROCOPE, cit., IV, 12, 10-20. Fantassins et cavaliers francs, armement et tactiques: PROCOPE, cit., VI, 25, 2-4; AGATHIAS, cit., II, 5, 1-9; SIDOINE, *Ep.* IV, 20, 2-3; *Carm.* V, 246-249.

97 VÉGÈCE, cit., III, 18, 1-16, 2-9; cit., III, 19; cit., III, 20, 5-15.

98 JANNIARD, *Adaptations*, cit., p. 9.

99 JANNIARD, *Adaptations*, cit., p. 9, 24.

100 JORDANÈS, cit., 196, 211-212; HYDACE, cit., 142.

7. L'engagement de la bataille rangée

La bataille dut commencer¹⁰¹ par un échange de tirs d'archers, les archers, romains et fédérés goths, ayant l'avantage, depuis le sommet de la colline, pour bombarder les archers montés huns au centre du dispositif d'Attila: en application de préceptes tactiques, Aetius avait occupé la colline car dans des combats d'archers, tous les efforts devaient être faits pour occuper les éminences du terrain, ce qui permettait aussi de déjouer les tentatives d'embuscades¹⁰². Du centre romain, les archers alains pouvaient également « arroser » les lignes hunniques. Puis, conformément aux choix tactiques de l'état-major, les cavaliers cuirassés alains durent charger le centre de la ligne de bataille de l'armée hunnique, notamment les archers, pour engager le combat « au corps à corps »¹⁰³, même si on ne peut exclure que les Alains aient combattu comme fantassins pour former, dans ce « refused centre » (Ph. Rance), une phalange cuirassée et hérissée de lances afin de repousser la charge hunnique¹⁰⁴.

Le dispositif tactique impérial, une fois le combat au corps à corps engagé, pourrait avoir pris la forme d'une ligne de bataille en croissant (*lunaris, bicornis, mênoeides*)¹⁰⁵, ce dispositif permettant d'envelopper la ligne de bataille ennemie¹⁰⁶. On trouve dans le *Strategikon* les recommandations sur la mise en place et l'application de cette formation en croissant (*mênoeidôs*)¹⁰⁷. Le positionnement de cavaliers comme *promachoi* sur les deux ailes de l'armée devait permettre d'empêcher des embuscades sur l'aile gauche et d'en lancer depuis l'aile droite, ce que Jordanès suggère: « les Wisigoths se détachent des Alains, attaquent les

101 Plans et déroulement de la bataille: SCHULTHEIS, cit., p. 75-82.

102 MAURICE, cit., VII, B, 2. JANNIARD, *Végèce*, cit., p. 24-25.

103 JORDANÈS, cit., 207: ... *manus manibus congregiuntur* ... MAURICE, cit., XI, 2. Selon SYVÄNNE, cit., p. 484, les Alains cédèrent sous la pression hunnique, obligeant les Goths à enfoncer l'aile gauche de l'armée d'Attila.

104 Comme les fédérés lazes et soldats romains à Hippis (PROCOPE, cit., VIII, 8, 29-34) ou comme les fédérés (*symmachoi*) germaniques de Narsès à *Busta Gallorum* (PROCOPE, cit., VIII, 31, 5). Voir RANCE 2005, p. 459-462 et SARTOR, *Recherches*, cit., III. Les Huns disposaient aussi d'une cavalerie cuirassée contophore: JANNIARD, *Adaptations*, cit., p. 13.

105 Narsès à *Casilinum*: AGATHIAS, cit., II, 9, 2-6; Narsès à *Busta Gallorum*: PROCOPE, cit., VI-II, 32, 5-10.

106 RANCE, cit., p. 462-465, 464: « 'a crescent formation', essentially the offensive role of both flanks combined with a refused centre ». Voir SYVÄNNE, cit., p. 224-226, 484.

107 MAURICE, cit., III, 13-14 avec RANCE, cit., p. 464.

bataillons des Huns et ils auraient sans doute tué Attila si celui-ci n'avait d'abord prudemment pris la fuite et ne s'était promptement retranché avec les siens dans l'enceinte de son camp »¹⁰⁸. Le *Strategikon* indique que cette formation en croissant était appropriée lorsque la ligne de bataille ennemie était plus courte que celle de l'armée impériale avec un double-mouvement de la part des *hyperkerastai* sur l'aile droite et des *plagiophylakes* sur l'aile gauche qui devaient envelopper, avant le début de la charge au centre, les ailes de l'ennemi¹⁰⁹. Dans ce dispositif, l'aile gauche avait une fonction défensive confortée par l'occupation de la colline, tandis que l'aile droite tenait le rôle offensif ainsi que le *Strategikon* le suggère¹¹⁰, mais également Végèce qui rappelait que le généralissime (*dux, qui praecipuam sustinet potestatem*) devait se trouver sur l'aile droite (*in parte dextra stare consuevit*) avec une force suffisante de cavaliers et de fantassins légers (*equitibus supernumerariis mixtis peditibus expeditis*) pour envelopper l'aile gauche ennemie qui lui faisait face (*adversarium sinistrum cornu, quod contra ipsum stat, circumire debet et a tergo semper urgere*), tandis que l'officier (*dux*) en charge de l'aile gauche de l'armée (*in sinistra parte exercitus*) devait, avec la cavalerie et des fantassins légers rapides (*bonos equites supernumerarios et velocissimos pedites*), empêcher toute manœuvre d'enveloppement de la part de l'ennemi¹¹¹. A la différence que le patrice qui était le général en chef des opérations se tenait sur l'aile gauche – et non selon Végèce sur l'aile droite réservée au chef fédéré Théodoric –, le dispositif tactique des coalisés est proche des principes énoncés par Végèce comme par le *Strategikon*. Dans le schéma tactique que nous tentons de reconstituer, Aetius pourrait avoir positionné son aile gauche sur la colline de manière à l'éloigner de l'aile droite de l'ennemi et de ses tirs d'archers ou de javelots (*sinistram alam tuam a dextra adversarii longius separabis ne vel missibilia ad eam vel sagittae perveniant*), conformément aux recommandations de Végèce pour poursuivre, une fois le combat engagé par l'aile droite qui avait un rôle offensif (*dextram autem alam tuam sinistrae alae ilius iunges et ibi primum inchoa proelium*), la manœuvre d'encerclement (*ita ut cum equitibus optimis et probatissimis peditibus sinistram partem illius, ad quam te iunxeris, adgredia-*

108 MAURICE, cit., II, 5; JORDANÈS, cit., 210: ... *Vesegothae dividentes se ab Alanis invadunt Hunnorum catervas* ... RANCE, cit., p. 463-464.

109 MAURICE, cit., III, 10, 13-14.

110 MAURICE, cit., II, 4 et 14; MAURICE, cit., III, 10.

111 VÉGÈCE, cit., III, 18, 2-9; cit., III, 19; cit., III, 20, 5-15.



Possible diptych of Aetius. Historian Ian Hughes in his book *Aetius: Attila's Nemesis* suggests that this may very well be Aetius. (foto Tatrarny licensed in Public Domain, wikimedia commons)

ris atque circumeas et detrudendo atque supercurrendo ad hostium terga pervenias)¹¹². C'est vraisemblablement ce rôle tactique offensif que les Goths fédérés et leurs cavaliers durent tenir l'aile droite même si la manœuvre d'encercllement nécessita d'abord, pour les Goths, d'enfoncer le « contingent des Ostrogoths » stationnés sur l'aile gauche¹¹³. Etant donné leur positionnement sur les ailes de

112 VÉGÈCE, cit., III, 20, 5-15.

113 JORDANÈS, cit., 198-199.

leurs armées respectives, il s'agissait de cavaliers goths (*turmae*)¹¹⁴ qu'Isidore de Séville et Procope décrivaient avec leurs charges de cavaliers contophores¹¹⁵. Attila avait parfaitement considéré la situation tactique en confiant au *regimen Ostrogotharum* le soin de « se battre contre leurs parents » les (Wisi)Goths¹¹⁶, car il espérait confier aux cavaliers goths de Valamir la tâche de vaincre, par leurs charges de cuirassiers contophores, la cavalerie des *foederati* goths. La référence au « trait d'Andagis » (*telo Andagis*) du « contingent des Ostrogoths » qui aurait tué le roi goth fédéré Théodoric¹¹⁷, conforte dans l'idée de combats de cavaliers cuirassés contophores¹¹⁸ à l'avantage des Goths *foederati*.

La vigueur de leur charge permit d'enfoncer l'aile gauche de l'armée ennemie puis son centre, par ce qui s'apparente à une manœuvre d'enveloppement: les « Wisigoths se détachent des Alains, attaquent les bataillons des Huns (*Hunnorum catervas*) et ils auraient sans doute tué Attila si celui-ci n'avait d'abord prudemment pris la fuite »¹¹⁹. Le mouvement d'enveloppement des Goths sur la partie centrale de la ligne de bataille de l'armée d'Attila devait consister en une charge de cavaliers, même si on ne peut exclure des mouvements (charge ?) des fantassins lourds goths¹²⁰ capables de briser des assauts de cavalerie¹²¹.

Bien qu'on ne puisse reconstituer le déroulement de la bataille sur l'aile gauche de l'armée romaine soutenue par d'autres *foederati* sous commandement d'Aetius, on doit supposer des combats pour conserver le contrôle de la colline d'où les archers impériaux, romains et fédérés, visaient les positions ennemies. Il

114 SIDOINE, *Carm.* VII, 349-350: *turmae pellitae*.

115 ISIDORE DE SÉVILLE, *Hist. Goth.* LIX ; PROCOPE, cit., V, 16, 11 et VIII, 32, 6-9. Pour Isidore: C. R. ALONSO, *Las Historias de los Godos, Vandalos y Suevos de Isidoro de Sevilla*, Leon, 1975.

116 JORDANÈS, cit., 199.

117 Théodoric tué d'une lance amale ou vidé de sa monture: JORDANÈS, cit., 209; HYDACE, cit., 149; GRÉGOIRE DE TOURS, cit., II, 7.

118 Des combats aux javelots: ISIDORE DE SÉVILLE, cit., LIX décrivait les Goths combattant à cheval (*equitando confligunt*) avec lances (*hastis/contus* et javelots (*iaculis*). Présence possible d'archers sur l'aile droite commandée par Théodoric: MAURICE, cit., II, 4.

119 JORDANÈS, cit., 210: *Tunc Vesegothae, dividentes se ab Alanis, invadunt Hunnorum catervas ...* avec RANCE, cit., p. 463-464, 463 n. 158 et TÄCKHOLM, cit., p. 259-276.

120 Des fantassins goths ou romains ou fédérés: JORDANÈS, cit., 209 rappelle que Théodoric, vidé de sa monture meurt « piétiné par les siens »: JANNIARD, *Adaptations*, cit., p. 34.

121 La cavalerie gothique déroutée se réfugia derrière les fantassins goths (*oi Gothôn pezoï*) qui repoussèrent la cavalerie romaine: PROCOPE, cit., V, 18, 16-17 et V, 29, 13-15.

est possible que pour se protéger des archers huns, les soldats et certains *foederati* aient adopté la formation en « tortue » (*acies testudinesque conecctunt*)¹²² aussi appelée *chelônê* ou *fulcum/phoulkon* qui permettait de se protéger de charges de cavaliers ou d'un bombardement ennemi¹²³.

On peut supposer des combats d'infanterie (« on se bat au corps à corps ») opposant les guerriers francs massés dans le secteur, ainsi que des Burgondes ou Alamans aux guerriers d'Attila: Gépides, Ruges, Francs¹²⁴, car il est peu vraisemblable que l'affrontement aux Champs Catalauniques se soit réduit à un combat de cavaleries¹²⁵. Il est possible que les coalisés (*exercitus consociati*) sur l'aile gauche, mêlant unités romaines et fédérés aient poursuivi la manœuvre d'encerclement en application tactique de cette formation en croissant¹²⁶, en profitant, particulièrement, du contrôle de la colline qui leur permettait, de la même manière que pour les troupes impériales à *Busta Gallorum*, de mieux encadrer les troupes ennemies en les conduisant à affronter la charge des cavaliers cuirassés alains¹²⁷, pendant que les Goths massés sur l'aile droite pressaient, par leur charge de cavaliers contophores, le *regimen Ostrogotharum*, avec peut-être, également des tirs d'archers goths pour gêner les cavaliers adverses¹²⁸. Mais « lors de la bataille, ce sont les cavaleries de la coalition romaine qui se sont chargées, aux deux ailes, de l'acte décisif: elles s'emparent à l'aile gauche du sommet d'une éminence, ce qui leur permet de tourner les lignes d'Attila ; depuis l'aile droite,

122 JORDANÈS, cit., 204: la « tortue » (*et acies testudinesque*) des Romains dans le discours d'Attila à ses troupes. JANNIARD, *Adaptations*, cit., p. 35 note que « l'ordre dense de l'infanterie impériale se déduit de la description par Attila des fantassins romains rangés « en tortue » (*dum in ordine coeunt et acies testudinesque conecctunt*, 204) et de la mort du roi wisigoth Théodoric, écrasé par l'avancée des troupes à pied après qu'il a été désarçonné (209) ».

123 Ainsi à Mammès: PROCOPE, cit., IV, 11, 48-51. MAURICE, cit., XII, A, 7 et XII, B, 16 avec RANCE, cit., p. 437-440, 439-441.

124 Combats au corps à corps: JORDANÈS, cit., 207. Francs d'Attila: SIDOINE, *Carm.* VII, 324-325.

125 RANCE, cit., p. 463 n. 158 contrairement à TÄCKHOLM, cit., p. 259-276. SYVÄNNE, cit., p. 484: les forces de l'aile gauche étaient des fantassins.

126 VÉGÈCE, cit., III, 20, 5-15. ZECCHINI, cit., p. 271 n. 46.

127 RANCE, cit., p. 462-463. Les archers aux ailes à *Casilinum*: AGATHIAS, cit., II, 9, 2-6.

128 Des archers à pied (*oi pezoï toxotoï*) sur les ailes romaines à *Busta Gallorum* qui donnaient à la ligne de bataille romaine la forme d'un croissant se refermant sur l'intérieur pour enserrer la ligne de bataille gothique: PROCOPE, cit., VIII, 32, 5-10 avec RANCE, cit., p. 462-463.

une charge de cavalerie fédérée wisigothique semble avoir rompu l'ensemble du dispositif hunnique. L'infanterie impériale, en ordre dense, paraît n'avoir joué qu'un rôle de soutien actif »¹²⁹.

La bataille se poursuivit jusqu'à la « nuit obscure » (*nocte caeca, noctis confusione*): après avoir donné l'assaut contre « les bataillons hunns » et la retraite d'Attila « avec les siens dans l'enceinte de son camp » où « il bénéficiait de la clôture constituée par les chariots », les combats se poursuivirent, Thorismond, par exemple, croyant « rejoindre ses propres troupes, dans la nuit obscure, [...] se porta vers les chariots des ennemis » où, tandis « qu'il combattait avec bravoure », il fut sauvé « grâce à la vigilance des siens »¹³⁰. Aetius, « pour sa part, séparé des autres par cette nuit où tout se mêlait, égaré au milieu des ennemis et redoutant que les Goths n'eussent connu quelque mauvaise fortune, cherchait pareillement son chemin » jusqu'à « parvenir au camp de ses alliés (*socia castra*) » où il passa le reste de la nuit sous protection de leurs boucliers »¹³¹.

La référence au « camp de ses alliés » amène à formuler quelques remarques. On peut, en effet, se demander si certains Goths ne formaient pas, depuis le *foedus* de 439 et l'alliance étroite entre Théodoric et le patrice, une partie des gardes du corps de ce dernier¹³², quoi qu'en dise Jordanès à propos du départ des Goths et de Thorismond vers Toulouse¹³³. On peut ajouter aux Goths, la présence de Francs parmi les troupes assurant la protection du patrice comme le laisse penser la *Chronique* de Frédégaire rapportant la présence de Francs aux côtés d'Aetius pour suivre *usque Toringia*, la retraite d'Attila¹³⁴. Même si leur engagement aux côtés d'Aetius peut être une manœuvre de l'historiographie franque pour rééquilibrer, politiquement et symboliquement, la place des Francs aux côtés des autres *gentes* dans l'alliance contre Attila, il ne faut pas oublier que le patrice avait trouvé chez les Francs des alliés, tel ce prince franc dont Aetius avait fait un

129 JANNIARD, *Végèce*, p. 34.

130 JORDANÈS, cit., 211. Les chariots comme remparts défensifs: AMMIEN MARCELLIN, cit., XXXI, 2, 10, 18 et XXXI, 7, 5-7.

131 JORDANÈS, cit., 210-211.

132 SARTOR, *fédérés*, cit.,

133 JORDANÈS, cit., 215-217 avec notre contribution à venir.

134 FRÉDÉGAIRE, *Chron.* II, 53: ... *Agecius vero cum suis etiam Francos secum habens, post tergum direxit Chunorum, quos usque Toringia a longe prosecutus.*

foederatus en concluant avec lui une alliance militaire¹³⁵ et qu'Attila avait choisi, comme nous l'avons rappelé, de faire la guerre aux Francs car ils formaient des *gentes foederatae* du patrice.

8. Après la bataille

« Le lendemain [de la bataille], à l'aube, lorsqu'ils virent que le champ de bataille était couvert de cadavres et que les Huns n'osaient pas sortir de leur camp, [les Romains et leurs alliés] prirent conscience que la victoire leur appartenait »¹³⁶. Attila refusant de se rendre, les chefs des coalisés « se réun[er]ent et discut[er]ent de l'attitude à adopter envers Attila après sa défaite »¹³⁷. Il fut décidé de l'épuiser par un siège (*obsidio*) « puisqu'il n'avait pas grande quantité de ravitaillement et que ses propres archers, postés à l'intérieur du camp, en interdisaient l'accès par les volées de flèches qu'ils décochaient »¹³⁸. Il s'agit là de la même règle en cas de victoire sur un ennemi retranché derrière des remparts plus tard consacrée dans le *Strategikon*: empêcher son ravitaillement et tirs d'archers, notamment pour bloquer les sorties ennemies, tâche confiée aux archers romains et/ou fédérés¹³⁹.

Pour des raisons qui ne nous intéressent pas ici, Attila et son armée se retirèrent¹⁴⁰ et Aetius renvoya *foederati* goths et *foederati* francs *ad sedes proprias*¹⁴¹. Néanmoins, les opérations ne s'arrêtèrent pas là puisque sur le plan opérationnel, Aetius, ainsi que le rapporte Frédégaire, poursuivit jusqu'en Thuringe, avec ses troupes (*cum suis*) et avec des Francs (*Francos secum habens*), les troupes d'Attila en retraite¹⁴². Même si aucune source ne confirme Frédégaire, rien n'interdit d'accorder crédit à cette poursuite car les *foederati* pouvaient participer aux opé-

135 PRISCUS, *Frg.* 20, 3: ... *philia te kai homaichmia [...] Aetion epi symmachia.*

136 JORDANÈS, cit., 212.

137 JORDANÈS, cit., 212: ... *conveniunt itaque Gothi Romanique et quid agerent de superato Attila, deliberant.*

138 JORDANÈS, cit., 213-214.

139 MAURICE, cit., X, 1 et VII, B, 12; JORDANÈS, cit., 212-213: tirs des archers impériaux lorsque Jordanès compare Attila à un « lion [...] acculé, par les traits des chasseurs ».

140 JORDANÈS, cit., 216 avec TÄCKHOLM, cit., p. 275-276 et ZECCHINI, cit., p. 272.

141 GRÉGOIRE DE TOURS, cit., II, 7; JORDANÈS, cit., 216. La démobilisation: SARTOR, *Recherches*, cit., III.

142 FRÉDÉGAIRE, cit., II, 53. TÄCKHOLM, cit., p. 276; ZECCHINI, cit., p. 85.

rations d'harcèlement d'une armée en retraite¹⁴³. Quant au fait qu'il s'agisse de Francs, plusieurs raisons peuvent l'expliquer. Il peut s'agir de *foederati* francs liés à des *duces* restés auprès du patrice après la démobilisation des *foederati* du principal *rex francorum*¹⁴⁴, peut-être de ces *foederati* francs – liés à Aegidius ? – qui formaient les alliés privilégiés du patrice et fournissaient ses gardes du corps. De plus, la présence franque se justifiait par la bonne connaissance que ces soldats avaient de l'espace rhénan, de ces forêts et zones fluviales¹⁴⁵. Tactiquement, pour Aetius, il s'agissait d'accompagner la retraite hunnique en s'appuyant sur des *gentes foederatae* franques et leurs *duces* qui avaient apporté leur aide (*auxilium*), démontrant ainsi que le Rhin (*Rhenus restitutus*) restait gardé, sur ses deux rives (*alterna ripa*) par des *gentes* grâce aux *foedera* conclus¹⁴⁶.

9. Quelques remarques conclusives sur le rôle tactique des fédérés dans les batailles rangées

Pour des raisons indéterminées mêlant considérations politiques et militaires¹⁴⁷, la coalition impériale ne put – ou ne voulut – achever la destruction de l'ennemi. Malgré tout, et bien que la reconstitution de cette bataille rangée implique de nombreuses hypothèses basées sur les usages tactiques de l'époque à partir des sources factuelles et des traités militaires, plusieurs remarques sont possibles.

Tout d'abord, l'armée impériale ou armée des coalisés (*exercitus consociati*) rassemblée en juin 451 comptait un nombre élevé de *foederati* issus essentiellement de *gentes foederatae intra fines imperii*. Cette armée hétérogène, était capable de manœuvrer en application des préceptes tactiques de l'époque et du schéma tactique arrêté par l'état-major (Aetius, officiers romains, chefs fédérés). Les *foederati* étaient capables d'appliquer les préceptes tactiques définis, qu'ils aient été placés sous commandement d'officiers romains, de leurs chefs ethniques, qui avaient l'expérience nécessaire dans le commandement opérationnel et une certaine maîtrise dans l'application sur le terrain, des principes tac-

143 VÉGÈCE, cit., III, 22, 14-20; MAURICE, cit., VII, B, 12.

144 GRÉGOIRE DE TOURS, cit., II, 7: ... *Francorum regem dolo fugavit* ...

145 SIDOINE, *Carm.* VII, 235-240.

146 FL. MEROBAUDES, *Pan.* II, 5-8 avec SARTOR, *Recherches*, cit., II.

147 TÄCKHOLM, cit., p. 269-274 et ZECCHINI, cit., p. 85, 271-272.

tiques fondamentaux. En particulier, l'affrontement des Champs Catalauniques qui s'acheva sur un succès impérial, montre l'application tactique de la formation en croissant (*bicornis, lunaris, mênoeidôs*) avec manœuvre d'encercllement réalisée par des unités régulières et des *foederati* selon un schéma tactique adapté face au « système scythe » (Avars, Turcs, Huns) en empêchant leurs manœuvres d'enveloppement¹⁴⁸.

C'est au contact des armées impériales – voire en les affrontant – en évoluant sous commandement de leurs officiers et/ou de leurs chefs fédérés que les *foederati* avaient acquis l'expérience suffisante dans l'application opérationnelle des principes tactiques fondamentaux en usage dans les armées de l'époque. Les choix d'Aetius et de son état-major de placer les Alains au centre de la ligne de bataille et les Goths sur l'aile droite montrent que le commandement romain avait une parfaite connaissance des atouts tactiques qu'offrait tel ou tel contingent en fonction de l'ennemi à affronter: l'importance des Goths – si elle n'est pas le reflet déformant de Jordanès – pourrait résulter du poids tactique des cavaliers goths cuirassés contophores qui avaient vaincu les *foederati* huns de Litorius.

Considérés comme le fer de lance de l'Empire dans sa guerre contre les Goths, les *foederati* huns avaient représenté, pour l'état-major occidental, un atout tactique majeur: lorsque les Goths avaient peur, les Romains s'en remettaient aux Huns¹⁴⁹. Les *foederati* huns (*cum auxiliari Hunorum manu*) engagés « contre les Goths » sous commandement du *magister militum* Litorius étaient des cavaliers (*equites Scythici*)¹⁵⁰. Ces *equites*, pour l'essentiel, des archers montés, pouvaient par leur archerie neutraliser les charges de cavaliers contophores: les archers montés (*hippotoxotai*) des Huns combattaient de loin alors que les Goths s'en remettaient à leurs cavaliers cuirassés contophores¹⁵¹. Litorius et Aetius avaient considéré cet emploi tactique des Huns comme Bélisaire ou Narsès avec leurs « auxiliaires barbares – des Massagètes –, tous des archers à cheval » face aux Vandales ou Goths qui s'appuyaient sur leurs charges de cavaliers lanciers et

148 MAURICE, cit., XII, A, 7 et XI, 2. RANCE, cit., p. 464 n. 167.

149 SALVIEN, *De Gub. Dei*. VII, 9, 39 et VII, 10, 40-44. Le rôle militaire, tactique, stratégique des *foederati* huns: SARTOR, *Recherches*, cit., III. Pour Salvien: G. LAGARRIGUE, *Salvien de Marseille: Du Gouvernement de Dieu*, Paris, Le Cerf, 1975.

150 SIDOINE, *Carm.* VII, 246-270, 303-305; PROSPER, cit., 1335; HYDACE, cit., 108.

151 AMMIEN MARCELLIN, cit., XXXI, 2, 9; PROCOPE, cit., V, 27, 27-29.

sur le combat rapproché, faute de disposer d'archers performants¹⁵². Aux tirs d'archers pour privilégier le combat de loin face à un ennemi qui préférerait les charges de lanciers et le combat au corps à corps, s'ajoutaient les embuscades, retraites et fuites simulées suivant le « stratagème barbare pratiqué surtout par les Huns »¹⁵³.

Mais l'échec des *foederati* huns sous les murs de Toulouse pourrait avoir été à l'origine d'une réorientation tactique pour l'état-major des armées impériales en Occident et pour le généralissime Aetius qui aurait choisi de diversifier son recours ethnico-tactique aux *foederati* en ne se remettant plus exclusivement au modèle hunnique de l'archerie montée. Il n'est pas invraisemblable de penser qu'Aetius avait repensé, avec cette défaite et le nouveau *foedus* de 439 qui faisait des Goths de *foederati* impériaux et du roi Théodoric un *foederatus* privilégié du patrice¹⁵⁴, sa réflexion tactique: les archers montés huns avaient montré leur limite face aux cavaliers cuirassés lanciers goths qui pouvaient devenir un outil essentiel pour maintenir l'hégémonie impériale et, naturellement, en juin 451 pour affronter les cavaliers et archers montés huns. Enfin, la Bataille des Champs Catalauniques suggère que dans une armée hétérogène formée de nombreux *foederati*, de *militēs romani*, le commandement avait la capacité à faire coopérer, par le biais des chefs ethniques et officiers romains, ces différents combattants afin de tirer le meilleur avantage tactique de chaque contingent¹⁵⁵. Le fait qu'Aetius ait été un observateur et un utilisateur des pratiques et technologies militaires hunniques¹⁵⁶, est un facteur explicatif – non unique – des choix tactiques adoptés face aux archers montés huns.

Des préceptes et recommandations issus des traités militaires aux réalités du terrain – telles qu'on peut les reconstituer –, on peut formuler quelques remarques conclusives sur le rôle tactique des fédérés lors de la Bataille des Champs Catalauniques. Une recommandation du *Strategikon* préconisait que les contingents alliés (*tous ethnīkous*) devaient être organisés selon leurs propres

152 PROCOPE, cit., IV 11, 9-11 et VI, 1, 4, 6-10.

153 PROCOPE, cit., VIII, 32, 6-10: Totila ordonne à ses cavaliers de charger avec leur lance (*contus*) s'exposant aux tirs des archers montés. Face aux peuples scythes qui combattent à distance, le *Strategikon*, XI, 2 recommande une charge dense de cavalerie pour le combat rapproché. Voir aussi AGATHIAS, cit., I, 22, 1-6.

154 SARTOR, *Recherches*, cit., II-III; SARTOR, *Goths*, cit.,

155 MAURICE, cit., II, 6.

156 SARTOR, *Recherches*, cit., III.



Presunto ritratto di un condottiero Goto. Dettaglio del mosaico del Gran Palazzo di Istanbul (foto Ghirlanajo 2006, licensed in unrestricted public domain, wikimedia commons).

usages et engagés pour les assauts et les embuscades¹⁵⁷, recommandation qui fut pleinement appliquée au *campus Mauriacus*.

Tout d'abord, les différents contingents fédérés étaient organisés en unités ethnico-tactiques (*turmae pellitae* des Goths par exemple) et placés sous commandement de leurs chefs ethniques (*duces, reges*) suivant un dispositif identique à ce que rapporte Hydace au sujet de l'intervention hispanique des Goths au nom de l'empereur Avitus: l'armée des Goths était suivie « d'une multitude de peuples variés avec leurs chefs »¹⁵⁸. Parmi les chefs barbares à la tête de leurs contingents lors de la Bataille des Champs Catalauniques, on connaît plusieurs *reges*: le roi goth Théodoric I^{er} et ses fils Thorismond et Théodoric¹⁵⁹, le roi des Alains « établis au-delà de la Loire », Sangiban¹⁶⁰. Nul doute que les rois burgondes, Gundioc

157 MAURICE, cit., II, 6.

158 HYDACE, cit., 179 (457): ... *variae nationis cum ducibus suis* ...

159 JORDANÈS, cit., 189: le rôle de Théodoric est passé sous silence. FRÉDÉGAIRE, *Chron.* II, 53 rapporte le commandement de Théodoric sur « de nombreux soldats d'élite (*cum nimia multitudinem et fortissimus Gothorum pugnatores advenit*) ».

160 JORDANÈS, cit., 194. Le fédéré Saul, *praefectus gentis Alanae*, conduit ses *auxilia externa*:

et Hilpéric avec leurs troupes¹⁶¹ étaient présents tandis que les *foederati* francs étaient commandés par différents *duces* qu'un *rex* supérieur supervisait (Mérovée ?)¹⁶². La présence d'un roi franc, mais aussi de *regales*, *duces* est possible, signe d'un morcellement politique franc mais aussi d'un renforcement du pouvoir royal¹⁶³. Les *virii bellatores* d'Aetius comptaient certainement d'autres *reguli*, *optimates* et *comites*, engagés avec leurs combattants par *foedera*¹⁶⁴. Le principe de l'identité ethnico-politique entre troupes et commandement reposait sur une exigence pratique: transmettre les ordres à leurs troupes et les faire exécuter.

S'il est difficile de reconstituer l'organisation de la chaîne de commandement – à la différence de la bataille de *Frigidus*¹⁶⁵ – à l'exception des chefs fédérés (*reges*, *regales*, *optimates*, *duces*) qui commandaient leurs contingents, comme Sangiban (*cum propria gente*)¹⁶⁶, on peut néanmoins supposer la présence d'officiers romains chargés de commander les unités romaines (*Romani*) rangées sur l'aile gauche comme les *comites* Agrippinus, Flavius Ricimer, Avitus ou encore Aegidius qui peuvent aussi avoir été chargés d'assurer l'encadrement supérieur et la transmission des ordres aux *foederati* et à leurs chefs, tels Aegidius auprès des Francs¹⁶⁷ ou Avitus qui après avoir participé à la mobilisation des Goths en juin 451 depuis leurs *sedes* aquitains, aurait conduit au combat leurs *turmae*

CLAUDIEN, *Bell. Goth.* 580-597.

161 JORDANÈS, cit., 231.

162 *Cons. Ital. Add. Prosp. Havn.* (451): ... *Non enim tunc reges gens Francorum habebat, sed ducibus contenti erant ...*; GRÉGOIRE DE TOURS, cit., II, 9.

163 Présence d'un roi franc selon Grégoire qui indique qu'Aetius renvoya – ce que Jordanès confirme – Thorismond et ses Goths dans leurs cantonnements, procédé qu'il usa également auprès du roi des Francs: GRÉGOIRE DE TOURS, cit., II, 7: ... *Expletoque bello, ait Aetius Thorismodo: « Festina velociter redire in patriam, ne insistente germano a patris regno priveris ».* *Haec ille audiens, cum velocitate discessit, quasi anticipaturus fratrem et prior patris cathedram adepturus. Simili et Francorum regem dolo fugavit.* Autres *regales*, *duces* liés par *foedera* à l'Empire: GRÉGOIRE DE TOURS, cit., II, 9. Des divisions entre chefs francs: PRISCUS, *Frg.* 20, 3. SARTOR, *Recherches*, cit., III (commandement).

164 J. F. DRINKWATER, *The Alamanni and Rome 213-496 (Caracalla to Clovis)*, Oxford, Clarendon Press, 2007, p., 80-81, 163. Concernant les Goths, Jordanès, cit., 189 évoque les *comites* qui approuvèrent la décision de leur roi d'apporter son soutien à l'Empire. SIDOINE, *Carm.* VII, 399-404: les *proceres Vesorum* et *duces pariter Scythicusque senatus*.

165 G. SARTOR, « L'Empire des Théodoses et les *regna Orientis* (379-450): politique militaire et diplomatie impériale à l'égard des *foederati* orientaux », *Antiquité Tardive*, 16, (2008), pp. 37-78; SARTOR, *Recherches*, cit., III (commandement).

166 JORDANÈS, cit., 194: ... *Sangibanum et inter suos auxiliares [...] cum propria gente.*

167 SARTOR, *Recompositions*, cit.,

*pellitae*¹⁶⁸. Certains des *satellites*, *armigeri* ou *bucellarii* d'Aetius, tels Optila et Thraustila, probablement présents aux Champs Catalauniques, y commandaient leurs guerriers¹⁶⁹. Peut-être assuraient-ils un lien opérationnel sur le champ de bataille entre le patrice et les chefs fédérés.

Les préconisations du *Strategikon* sur l'emploi des alliés (*tous ethniques*) pour les assauts et les embuscades se vérifient également aux Champs Catalauniques puisque les *foederati* francs furent employés pour déjouer les tentatives d'embuscades gépides. Quant aux assauts (*eis te koursoras*), ce sont bien des *foederati* qui en furent chargés avec leurs cavaliers, Alains et Goths. Cette dernière préconisation rejoignait une autre recommandation appliquée au *Frigidus* et durant d'autres affrontements: « il valait mieux lancer » les *foederati* « à l'attaque de l'adversaire et prendre d'abord les risques avec eux », ce qui épargnait les vies romaines comme le rappelait Claudien: le généralissime Stilicon préservait les *milites* romains, puisque les « contingents auxiliaires » (*auxilia*) recrutés auprès des *gentes* de l'*Hister* en combattant contre les Goths d'Alaric, s'affaiblissaient eux-mêmes tout en servant l'Empire¹⁷⁰. Si rien ne permet d'affirmer que ce dernier principe fut une priorité du patrice dans les choix tactiques qui placèrent Théodoric et ses Goths sur l'aile droite et les Alains au centre de la ligne de bataille, il n'en reste pas moins que c'est l'application d'un principe tactique offensif qui présida au choix de faire porter aux cavaliers cuirassés contophores goths la charge offensive¹⁷¹.

168 SIDOINE, *Carm.* VII, 352.

169 JEAN D'ANTIOCHE, *Frg.* 201 (ROBERTO, cit., p. 496-497).

170 ZOSIME, *Historia nova*, IV, 58, 2. Analyse: SARTOR, *Recherches*, cit., III. Pour Zosime: FR. PASCHOUD, *Zosime. Histoire nouvelle. Livre IV*, Tome II, 2^e partie, Paris, Les Belles Lettres, 1979. CLAUDIEN, *VI. Cons. Hon.* 218-222. Claudien: M. DEWAR, *Claudian*, Panegyricus de Sexto Consulatu Honorii Augusti, Oxford, Clarendon Press, 1996.

171 Ce que nous observons lors de la bataille de *Callinicum* pour laquelle Bélisaire avait confié son aile droite aux cavaliers fédérés saracènes ghassânites qui devaient assurer la dispersion ou l'encerlement des cavaliers saracènes des Perses: PROCOPE, cit., I, 18, 1-17, 26, 35. La bataille de Latara à l'été 548 montre également que les *foederati* devaient assurer un rôle tactique important dans les forces de la coalition impériale. Préparant le schéma tactique pour le déploiement de leurs troupes avant l'engagement de Latara, les chefs maures rebelles préconisaient une bataille décisive en frappant « le camp où commande l'odieux Cusina [...] tout fier de son titre de général » et placé à la tête d'*acies Maurorum*, de « trente chefs soumis à son autorité », avec chacun « mille guerriers » et des soldats romains. L'importance des forces commandées par Cusina suggère que Jean Troglita envisageait de confier le rôle tactique important aux fédérés maures: CORIPPE, *Johannide*, VIII,

Les choix tactiques opérés posent la question des modalités de la prise de décision au sein de l'état-major. Si Aetius, en tant que généralissime, assurait le commandement suprême¹⁷², il est probable que les décisions tactiques étaient prises au sein de l'état-major, avec les autres officiers romains et les chefs fédérés, en particulier le roi goth, d'autres chefs ayant clairement une position subalterne dans le processus décisionnel comme le roi alain Sangiban placé avec ses Alains « au plein milieu de leurs auxiliaires » après une commune décision entre Aetius et Théodoric¹⁷³. De même, au lendemain de la bataille, tandis que les « Huns n'osaient pas sortir de leur camp », « Goths et Romains » se réunirent pour discuter « de l'attitude à adopter » envers Attila¹⁷⁴. On peut, sur la base de Corippe traitant des préparatifs de la bataille de Latara en 548, supposer que le patrice s'adressa, lors du *consilium*, aux troupes impériales, soldats et officiers romains, chefs et combattants fédérés, pour les exhorter au combat comme pour rappeler les principes tactiques dont l'application devait assurer la victoire¹⁷⁵.

Si les discussions tactiques impliquaient Aetius et les chefs fédérés – et pas uniquement les Goths –, Théodoric devenu un *foederatus* et allié privilégié du patrice depuis le *foedus* de 439 pourrait avoir eu un rôle essentiel, tout comme le roi franc présent, leurs *gentes* étant essentielles dans les forces militaires du patrice. Ayant acquis, après les avoir combattus puis en devenant leurs alliés en tant que *foederati*, l'expérience militaire, tactique et opérationnelle des armées impériales, les chefs fédérés avaient une parfaite conscience des risques que faisaient supporter à leurs hommes les choix tactiques. C'est pourquoi on peut se demander si le rôle tactique offensif des Goths n'était pas le résultat d'un choix délibéré de leurs chefs. Bien qu'il faille se montrer prudent dans l'utilisation de Jordanès, on ne peut écarter l'idée que le poids tactique et militaire des Goths dans l'affrontement a pu résulter de la volonté des Goths et de leurs *reges*, Théodoric et Thorismond, d'accroître le poids militaire de leur *gens foederata* auprès de l'Empire comme

266-275. Voir SARTOR, *Recherches*, cit., III (analyse des batailles).

172 L'habileté politique, militaire et tactique du patrice est perceptible chez PROSPER, cit., 1364 louant la *providentia* d'Aetius.

173 JORDANÈS, cit., 194.

174 JORDANÈS, cit., 212-213.

175 CORIPPE, *Johannide*, VIII, 180-205 où le *magister utriusque militiae* Jean Troglita « fait avancer son armée hors du camp, assemble le *consilium* [...] se place sur un tertre élevé » autour duquel accourent généraux, tribuns, soldats et « la troupe des Massyles, alliés de Rome » (*fidelis contrahitur Massyla manus*).

devait le faire Théodoric II avec Avitus. Ainsi, lors de la mobilisation de juin 451 contre Attila, les sources, Sidoine et Jordanès, indiquent que les Romains envoyèrent des *legati* à Toulouse, auprès du roi Théodoric, afin d'engager les Goths à joindre leurs forces aux troupes impériales pour porter « secours » à l'Empire dont ils possédaient « une partie »¹⁷⁶. Les chefs goths ont pu accepter l'idée de combattre contre les Huns, voyant là la possibilité de devenir indispensable aux Romains. Ainsi, le fait d'occuper pour Théodoric et ses Goths « l'aile droite de l'armée » alors qu'Aetius et les Romains étaient sur l'aile gauche défensive, pourrait résulter de choix assumés par les chefs goths qui voyaient l'occasion de peser tactiquement dans le succès impérial et d'en tirer les avantages politiques, matériels et diplomatiques dans leurs relations avec l'Empire. De fait, l'état major romain et les chefs goths devaient avoir parfaitement conscience des enjeux et des gains en cas de victoire sur Attila. D'une part, Aetius savait qu'il ne pouvait se dispenser de la cavalerie cuirassée contophore des Goths fédérés, ce qui revenait à leur donner un rôle tactique majeur en leur confiant l'aile offensive avec le risque que les Goths, en cas de victoire, retirent de nombreux avantages. D'autre part, si les Goths savaient que l'aile offensive les exposait à de lourdes pertes, ils n'ignoraient pas qu'une victoire d'Attila menacerait leurs acquis et leur position au sein de l'Empire¹⁷⁷. Surtout, les chefs goths, Théodoric, Thorismond et le futur Théodoric (II), assistés des *comites* présents jugeaient qu'il fallait aussi saisir l'occasion – comme Théodoric II à l'été 455 – en devenant indispensable au pouvoir impérial¹⁷⁸. Capables de peser dans les choix tactiques de l'état-major et auprès d'Aetius, les chefs goths pourraient ainsi avoir agi à la manière du chef maure fédéré Cusina, « l'allié fidèle de Rome », qui, à la bataille de Marta (Mareth), poussa le généralissime Jean Troglita à marcher contre l'« Ilague fugitif » pour « anéantir cette nation [...] épuisée »¹⁷⁹.

Le fait, pour les *foederati* et leurs chefs, de prouver leur valeur au combat¹⁸⁰

176 JORDANÈS, cit., 188-190.

177 JORDANÈS, cit., 188-190; PRISCUS, *Frg.* 20, 1.

178 SARTOR, *Recherches*, cit., II (traité) et III (rôle militaire, stratégique, avantages matériels et rôle des chefs fédérés); SARTOR, *Goths*, cit.,

179 CORIPPE, *Johannide*, VI, 255-268, 468-478.

180 La bataille de *Volturnus/Casilinum* évoque la détermination des chefs fédérés et de leurs hommes dans les combats pour démontrer leur courage et leur excellence: Sinduald, « le général des Hérules » s'illustra, avec ses hommes, parmi les barbares, « de manière nullement inférieure aux autres »: AGATHIAS, cit., II, 7, 1-7 et II, 9, 9-13. AGATHIAS, cit., I, 14,

était un moyen de renforcer leur position ou d'accroître leur poids politico-militaire dans l'alliance impériale avec tous les avantages qui en résultaient comme lorsque les Goths de Théodoric II se voyaient en *milites* impériaux au service d'Avitus en 455¹⁸¹ ou comme lorsqu'en 565, les Avars réclamaient à Justin II une révalorisation des présents (*dôra, munera, dona*) en contrepartie des *foedera pacis* et du service armé rendu au titre de l'alliance conclue sous Justinien puisqu'ils avaient « détruit en masse les barbares [...] qui dévastaient sans cesse les alentours de la Thrace »¹⁸².

Enfin, la Bataille des Champs Catalauniques montre que les exigences tactiques prévalaient sur les recommandations de nature politico-militaire: tandis que le *Strategikon* préconisait d'éloigner avant la bataille, les troupes de la même race (*homogeneis*) que l'ennemi, pour éviter les collusions avec ce dernier¹⁸³, aux Champs Catalauniques, il fut décidé d'opposer Goths d'Aquitaine aux Goths d'Attila. Les *foederati* étaient devenus, sur le plan tactique et militaire, un élément essentiel de la machine de guerre impériale, même si le *Strategikon* rappelait que le général devait être prudent dans l'emploi des *foederati* (*symmachoi*) auxquels on devait dissimuler les pratiques militaires romaines, formations et méthodes de combat afin d'empêcher les trahisons¹⁸⁴. Le principe de réalité militaire, tactique et stratégique – et les rapports de force politique – dans l'Occident des années 440-450 impliquait de dépasser ses préventions.

Dans une *Pars Occidentis* manquant de ressources pour entretenir une armée romaine régulière suffisante, le recours aux *foederati* fournis par les *gentes foederatae* paraissait comme une solution qui imposait aux autorités romaines d'utiliser avec efficacité tactique ces combattants, ce dont la Bataille des Champs Catalauniques rend compte. Cette dernière bataille, en démontrant les capacités opérationnelles, tactiques et manœuvrières, en témoignant de la coopération

7: le courage des Hérules, « leur longue expérience des dangers ».

181 SIDOINE, *Carm.* VII, 499-521 avec SARTOR, *Recherches*, cit., III (dynamiques et promotions) et SARTOR, *Goths*, cit.,

182 MÉNANDRE, *Frg.* 8; CORIPPE, *Eloge de l'empereur Justin II*, III, 302-307. Corippe et Ménandre: S. ANTÈS, *Corippe, Eloge de l'empereur Justin II*, Les Belles Lettres, Paris, 1981; R. C. BLOCKLEY, *The History of Menander the Guardsman*, Liverpool, Francis Cairns, 1985.

183 MAURICE, cit., VII, A, 6, 15.

184 MAURICE, cit., VIII, 2, 80 et VII, B, 4.

entre armes et entre formations armées de différentes natures, montre que l'armée impériale et ses officiers – mais non plus seulement romaine, l'armée impériale désignant les forces régulières romaines, les *foederati* et autres supplétifs¹⁸⁵ – étaient capables de défendre l'hégémonie impériale en Occident¹⁸⁶. Néanmoins, la Bataille des Champs Catalauniques révèle aussi que le pouvoir impérial et ses représentants étaient dépendants des *gentes foederatae*, à l'image d'Aetius dont le pouvoir considérable reposait, pour défendre l'Empire, sur « son alliance avec les barbares » (*tês tôn barbarôn symmachias*), leurs rois (*basileis*) et peuples (*paroikounta ethnê*)¹⁸⁷.

185 Justin II pouvait compter sur les *gentes* et *famosa regna* qui le servaient (*servire, servitio, servitum*) et qui restaient *fideles* « après avoir été des ennemis ». « Les rois et les races assujetties » (*subiecti reges et gentes*) à la puissance impériale, aux côtés des *ductores, numeri* et *fortesque tribuni*, participaient aux *arma* de l'Empire: CORIPPE, *Eloge*, cit., III, 335-358, 370-371, 383-389.

186 L'emploi des contingents fédérés fournis par les *gentes* semble avoir fait débat au sein de certains représentants des élites de l'Empire qui voyaient dans l'emploi des *gentes* le signe d'une faiblesse, thème qui apparaît chez JORDANÈS, cit., 202-206 (discours d'Attila: « Détaillez les nations disparates qui se sont coalisées (*adnutatas dispicite dissonas gentes: indicium pavoris est societate defendi*): c'est bien la preuve qu'ils ont peur, s'ils se défendent en s'alliant [...]. Vous savez de combien peu de poids pèsent les armes romaines » ; « un amalgame de coalisés (*adunata collectio*) ne pouvait soutenir la vue des Huns ») mais aussi chez PROCOPE, cit., VIII, 30, 17-20, à propos de *Busta Gallorum* dans un discours prêté au roi Totila moquant le manque d'unité de l'armée impériale qui était une mobilisation hétéroclite de combattants de tous horizons ethniques (*ex ethnôn [...] malista pleistôn*) et dont l'alliance (*symmachia*) n'était mue par aucune volonté commune: les Huns, Hérules et Lombards ne combattaient que pour les seules richesses (*chrêmata*) déployées par l'Empire pour les engager et ne pouvaient se sentir concernés par la cause impériale, fragilisant ainsi l'armée impériale: une fois en possession de leur paie (*misthos*) ou sur ordre de leurs chefs, ils quitteront le champ de bataille ou ne montreront que peu de volonté à combattre. Jordanès, écrivant en Orient comme Procope, pourrait ainsi s'être fait l'écho, à travers son récit de la Bataille des Champs Catalauniques, de ses tensions idéologiques et politiques sur l'emploi des *gentes*: mais en célébrant la victoire sur Attila grâce aux Goths et à la prévoyance d'Aetius – tout comme Procope célébrait (VIII, 33, 11-12) la victoire impériale de 552 en louant les Romains comme leurs alliés barbares (*symmachoi barbaroi*) pour avoir combattu avec bravoure et avoir fait preuve du même enthousiasme dans le combat –, Jordanès pourrait avoir aussi participé à ces débats en offrant l'image, en accord avec les discours du pouvoir impérial, d'un Empire capable de mobiliser les *gentes* pour sa cause supérieure. Voir SARTOR, *Recherches*, cit., III (idéologie impériale et fédérés).

187 JEAN D'ANTIOCHE, *Frg.* 201 (ROBERTO, cit., p. 494-495).

BIBLIOGRAPHY

- ALONSO, Cristobal, Rogriguez, *Las Historias de los Godos, Vandalos y Suevos de Isidoro de Sevilla*, Leon, 1975.
- ANTÈS, Serge, *Corippe, Eloge de l'empereur Justin II*, Les Belles Lettres, Paris, 1981.
- BANNIARD, Michel, « L'aménagement de l'Histoire chez Grégoire de Tours: à propos de l'invasion de 451 (H.L. II 5-7) », *Romanobarbarica* 3, (1958), pp. 5-38.
- BARNISH, Samuel J., « Old Kaspars: Attila's invasion of Gaul in the literary sources » in J. F. DRINKWATER, H. ELTON (ed.), *Fifth-Century Gaul: a Crisis of Identity?* Cambridge, 1992, p. 38-47.
- BLOCKLEY, Roger Charles, *The Fragmentary Classicising Historians of The Later Roman Empire*, 2 volumes, Liverpool, Francis Cairns, 1983 (Priscus).
- BLOCKLEY, Roger Charles, *The History of Menander the Guardsman*, Liverpool, Francis Cairns, 1985.
- BORIUS, René, *Constance de Lyon, Vie de Saint-Germain d'Auxerre*, Paris, Le Cerf, 1965.
- BRODKA, Dariusz, « Attila, Tyche und die Schlact auf den Katalaunischen Feldern. Eine Untersuchung zum Geschichtsdenken des Priskos von Panion », *Hermes*, 136/2, (2008), pp. 227-245.
- BRUZZONE, Antonella, *F. Merobaudes, Panegerico in versi: introduzione e commento*, Rome, 1999.
- BURGESS, Richard W., *The Chronicle of Hydatius and The Consularia Constantinopolitana: Two Contemporary Accounts of the Final Years of The Roman Empire*, Oxford, Clarendon Press, 1993.
- CHARLET, Jean-Louis, *Claudien. Œuvres. Poèmes politiques (399-404)*, Paris, Les Belles Lettres, 2017.
- CHRISTIANSEN, Arne Sjøby, *Cassiodorus, Jordanes and the History of the Goths: Study on the Migration Myth*, Copenhagen, 2002.
- DE BOOR, Carl, *Theophylacti Simocattae Historiae*, Stuttgart, 1972.
- DENNIS, George, T., GAMILLSHEG, Ernst, *Das Strategikon des Maurikios*, Vienne, 1981.
- DEVILLERS, Olivier, *Jordanès, histoire des Goths*, Paris, Belles Lettres, 1995.
- DEWAR, Michael, *Claudian, Panegyrycus de Sexto Consulatu Honorii Augusti*, Oxford, Clarendon Press, 1996.
- DEWING, Henry, Bronson, *Procopius, History of the Wars*, 7 volumes, Londres-Cambridge Mass., Loeb Classical Library, 1914-1940.
- DIGGLE, James, GOODYEAR, Francis, David, R., *Flavii Cresconii Corippi Iohannidos libri VIII*, Cambridge, 1970.
- DRINKWATER, John, F., *The Alamanni and Rome 213-496 (Caracalla to Clovis)*, Oxford, Clarendon Press, 2007.
- GALLETIER Edouard, SABBAH, Guy, FONTAINE, Jacques, MARIÉ, Anne-Marie et ANGLIVIEL DE

- LA BEAUMELLE, Laurent, *Ammien Marcellin, Histoires, Livres XVII-XXXI*, Paris, Les Belles Lettres, 1968-1999.
- GIUNTA, Francesco, GRILLONE, Antonino (cur.), *Iordanis de origine actibusque Getarum*, Rome, 1991.
- GREATREX, Geoffrey, *Rome and Persia at War, 502-532*, Leeds, Francis Cairns, 1998.
- HALSALL, Guy, *Barbarian Migrations and the Roman West, 375-568*, Cambridge, 2007.
- HEATHER, Peter, *The Fall of the Roman Empire. A New History of Rome and the Barbarians*, Oxford University Press, 2006.
- HUGHES, Ian, *Aetius Attila's nemesis*, Barnsley, Pen & Sword Military, 2012.
- JANNIARD, Sylvain, « L'armée romaine tardive dans quelques travaux récents. II^e partie: stratégies et technologies militaires », *Antiquité Tardive* 9, (2001), pp. 351-361.
- JANNIARD, Sylvain, « Végèce et les transformations de l'art de la guerre aux IV^e et V^e siècles après J.-C. », *Antiquité Tardive* 16, (2008), pp. 19-36.
- JANNIARD, Sylvain, *Les transformations de l'armée romano-byzantine (III^e-VI^e siècles apr. J.-C.): le paradigme de la bataille rangée*, thèse sous la direction de J.-M. CARRIÉ, Paris, 2010.
- JANNIARD, Sylvain « Les adaptations de l'armée romaine aux modes de combat des peuples des steppes (fin IV^e-début VI^e siècle apr. J.-C.) » in U. ROBERTO e L. MACELLA (cur.), *Governare e riformare l'impero al momento della sua divisione: Oriente, Occidente, Illirico*, Rome, Publications de l'École française de Rome, 2015: <http://books.openedition.org/efr/2793>.
- KEYDELL, Rudolf, *Agathiae Myrinaei Historiarum libri quinque*, volume II, CFHB, Berlin, 1967.
- KRUSCH, Bruno, *Vita s. Aniani episcopi Aurelianensis*, MGH, SRM, III, Berlin, 1896, p. 107-118.
- KRUSCH, Bruno, LEVISON, Wilhelm, *Gregorius Turonensis, Decem Libri Historiarum*, MGH. SRM. II, Berlin, 1951.
- KUSTERNIG, Andreas, *Fredegarius, Chronica. Quelle zur Geschichte des 7. Und 8. Jahrhunderts*, Darmstadt, 1982.
- JIN KIM, Huyn, *The Huns, Rome, and the birth of Europe*, Cambridge, 2013.
- JIN KIM, Huyn, « Herodotean⁷ Allusions in Late Antiquity: Priscus, Jordanes and the Huns », *Byzantion*, 85, (2015), pp. 127-142.
- LAGARRIGUE, George, *Salvien de Marseille: Du Gouvernement de Dieu*, Paris, Le Cerf, 1975.
- LOYEN, André, *Sidoine Apollinaire: Poèmes*, I, Paris, Les Belles Lettres, 1960.
- LOYEN, André, « Le rôle de Saint-Aignan dans la défense d'Orléans », *Comptes rendus de l'Académie des inscriptions et Belles Lettres*, (1969), pp. 64-74.
- LOYEN, André, *Sidoine Apollinaire, Lettres*, II-III, Paris, Les Belles Lettres, 1970.
- MAENCHEN-HELFFEN, Otto John, *The World of the Huns: Studies in Their History and*

- Culture*, Berkeley, University of California Press, 1973.
- MARAVAL, Pierre, *Agathias, Histoires*, Paris, Les Belles Lettres, 2007.
- MEYER, Paul, *Leges Novellae ad Theodosianum pertinentes*, 2, Berlin, 1905.
- MOMMSEN, Theodor, *Prosper Tiro, Epitoma Chronicon*, MGH. AA. IX, Berlin, 1892.
- PASCHOUD, François, *Zosime. Histoire nouvelle. Livre IV, Tome II, 2^e partie*, Paris, Les Belles Lettres, 1979.
- RANCE, Philip, « Narses and the Battle of Taginae (Busta Gallorum) 552: Procopius and the Sixth-Century Warfare », *Historia* 54, (2005), pp. 424-472.
- RANCE, Philip, *The Roman Art of War in Late Antiquity: the Strategikon of the Emperor Maurice. A Translation with Introduction and Commentary*, Londres, 2006.
- RANCE, Philip, « A Roman-Lazi War in the Suda: a Fragment of Priscus? », *Classical Quarterly* 65, 2, (2015), pp. 852-867.
- REEVE, Michael D., *Vegetius. Epitoma Rei Militaris. Scriptorum Classicorum Bibliotheca Oxoniensis*, Oxford, Clarendon Press, 2004.
- RICHARDOT, Philippe, *La fin de l'armée romaine, 284-476*, Paris, Economica, 2005.
- ROBERTO, Umberto, « LA LIBERTÀ DEGLI ARMORICANI E LA STORIOGRAFIA DELL'ORIENTE ROMANO » in M. ROTILI (cur.), *Società multiculturali nei secoli V-IX. Scontri, convivenza, integrazione nel Mediterraneo occidentale*, Naples, 2001, p. 193-201.
- ROBERTO, Umberto, *Ioannis Antiocheni Fragmenta ex Historia Chronica*, Texte und Untersuchungen zu Geschichte der altchrislichen Literatur, Berlin-New York, 2005.
- SARANTIS, Alexander, *Justinian's Balkan Wars. Campaigning, Diplomacy and Development in Illyricum, Thrace and the Northern World A.D. 527-65*, ARCA, Leeds, Francis Cairns, 2016.
- SARANTIS, Alexander and CHRISTIE Neil (ed.), *War and Warfare in Late Antiquity*, 2 volumes, Leiden/Boston, Brill, 2013.
- SARTOR, Guillaume, « L'Empire des Théodoses et les *regna Orientis* (379-450): politique militaire et diplomatie impériale à l'égard des *foederati* orientaux », *Antiquité Tardive*, 16, (2008), pp. 37-78.
- SARTOR, Guillaume, *Recherches sur les fédérés et l'armée romaine (de la fin du II^e siècle après J.-C. au début du VII^e siècle après J.-C.)*, thèse de doctorat inédite sous la direction de Jean-Michel CARRIÉ, 3 volumes, EHESS, Paris, 2018.
- SARTOR, Guillaume, « Des recompositions de la présence publique en Gaule? La question des *foederati* et des groupes francs d'Aegidius dans les années 450-460 » in *L'Antiquité tardive dans l'Est de la Gaule, vol. III, La présence de l'État dans l'Est de la Gaule durant l'Antiquité tardive*, Dijon, volume spécial de la Revue archéologique de l'Est, à paraître en 2020.
- SARTOR, Guillaume, « Les fédérés (*foederati*) comme gardes du corps du chef (empereur, officiers, chefs fédérés) du III^e au VI^e siècle » in C. WOLFF et P. FAURE (éd.), *Corps du chef et gardes du corps dans l'armée romaine. Actes du 7^e congrès sur l'armée romaine*, Lyon, à paraître fin 2020.

- SARTOR, Guillaume, « Les Goths fédérés et la « défense du Nom romain » en Méditerranée occidentale de 416 à 457 » in D. ISTRIA, M. HEJMANS et B. POTTIER (dir), *La Méditerranée occidentale au V^e siècle*, colloque prévue à Aix-en-Provence, avril 2020, (à paraître en 2021).
- SCHARF, Ralf, « Riparioli und Briones? Zwei Teilnehmer an der Schlacht auf den Katalaunischen Feldern », *MIÖG* 107, (1999), pp. 1-11.
- SCHOELL, Rudolf, KROLL Wilhelm, *Corpus Iuris Civilis*, III, Berlin, 1895.
- SCHULTHEIS, Evan, Michael, *The Battle of the Catalaunian Fields, AD. 451*, Barnsley, Pen and Sword Military, 2019.
- SPRINGER, Matthias, « *Riparii* – Ribuarier – Rheinfranken nebst einigen Bemerkungen zum Geographen von Ravenna » in D. GEUENICH (ed.), *Die Franken und die Alamannen bis zur « Schlacht bei Zülpich » (496/497)*, Berlin-New York, p. 200-269.
- STICKLER, Timo, *Aetius. Gestaltungsspielräume eines Heermeisters im ausgehenden Weströmischen Reich*, Munich, 2002.
- SYVÄNNE, Ilkka, *The Age of the Hippotoxotai. The Art of War in Roman Military Revival and Disaster (491–636)*, Tampere, 2004.
- TÄCKHOLM, Ulf, « Aetius and the Battle of the Catalaunian Fields », *Opuscula Romana* VII, (1969), pp. 259-276.
- THOMPSON, Edward Arthur, *The Huns*, revised ed., Wiley, 1999.
- WHATELY, Conor, « Jordanes, the Battle of the Catalaunian Plains, and Constantinople », *Dialogues d'histoire ancienne*, 8, (2013), pp. 65-78.
- WHITBY, Mary, WHITBY, Michael, *The History of Theophylact Simocatta: an English translation with introduction and notes*, Oxford, Clarendon Press, 1986.
- ZECCHINI, Giuseppe, *Aezio: l'ultima difesa dell'Occidente romano*, L'Erma, Rome, 1983.



Gallia, *The Atlas of Ancient and Classical Geography*, by Samuel Butler, 1907

The onager, according to Ammianus Marcellinus: a critical reconstruction

by MARC CHERRETTÉ

ABSTRACT. - The onager was a special Late-Roman one-armed stone-thrower and totally different from the existing and more common two-armed artillery of that era, the *ballistae* and *catapultae*. The name ‘onager’ appeared in Ancient texts of the 4th C.A.D. (Ammianus Marcellinus; Renatus Vegetius). Until now Ammianus’ description (Res Gestae, XXIII, 4) is the only existing technical and accurate report of this type of one-armed stone-thrower.

Based upon his description, from the 19th century on it has been studied by a lot of scholars and it led nearly all of them to that typical image of the onager, nowadays living a life of its own in many similar replicas. They all usually show the throwing-arm hitting a wooden buffer. As to me, I found that modern scholars maybe too quickly passed over some parts of his text, - in my opinion important parts but to them apparently rather uninformative- so their translations could leave room for imagination and speculations. That prompted me to a revision of the Ancient text, combining linguistic and technical considerations and partly based upon my handmade scale-models- call it a kind of experimental archaeology. Hereby the translations and concepts of aforementioned scholars were examined, criticised and contrasted with my alternative ideas. My research concluded with a final concept of an onager, to be strained with sinew-ropes albeit for this case, with skeins of horsetail hair. This paper will now focus on that final version. It surely might be controversial since totally breaking with all the prevailing ideas.

KEYWORDS: AMMIANUS MARCELLINUS, THE LATE ROMAN ONAGER, *NERVI TORTI*, LIGAMENTUM NUCHAE, *MACHINA SERRATORIA*, *REPAGULA*, *GIBBA*, *FULMENTUM*, *TORMENTUM*, ROMAN TECHNOLOGY & WARFARE.

SUMMARY:

0 Latin text by Ammianus. 1 Status quaestionis. 2 The Latin vocabulary, examined in a different way. 3 Elucidations for the benefit of a new translation. 4 On the way to a final concept of Ammianus’ onager. 5 Overall conclusions. 6 Epilogue

<i>liber XXIII, caput IV (4-7): Descriptiones muralium machinarum, ballistae, scorpionis vel onagri, arietis, helepoleos, ac malleoli.</i>	
Line	§
	4.
1	<i>Scorpionis autem, quem appellant nunc onagrum, huiusmodi forma est.</i>
3	<i>Dolantur axes duo quernei vel ilicei curvanturque mediocriter, ut</i>
5	<i>prominere videantur in gibbas, hique in modum serratoriae machinae</i>
	<i>connectuntur, ex utroque latere patentius perforati; quos inter per cavernas</i>
	<i>funes colligantur robusti compagem, ne dissiliat, continentes.</i>
	5.
7	<i>Ab hac medietate restium ligneus stilus exurgens obliquus et in modum</i>
9	<i>iugalis temonis erectus ita nervorum nodulis implicatur, ut altius tolli</i>
11	<i>possit et inclinari; summitatique eius unci ferrei copulantur, e quibus</i>
13	<i>pendet stuppea vel ferrea funda.</i>
15	<i>Cui ligno fulmentum prosternitur ingens, cilicium paleis confertum</i>
17	<i>minutis, validis nexibus illigatum. Et locatur super congestos caespites vel</i>
19	<i>latericios aggeres. Nam muro saxeo huiusmodi moles imposita disiectat</i>
21	<i>quidquid invenerit subter concussionem violenta, non pondere.</i>
23	6.
25	<i>Cum igitur ad concertationem ventum fuerit, lapide rotundo fundae</i>
27	<i>imposito quaterni altrinsecus iuvenes repagula, quibus incorporati sunt</i>
	<i>funes, explicantes retrorsus stilum paene supinum inclinant; itaque</i>
	<i>demum sublimis adstans magister claustrum, quod totius operis continet</i>
	<i>vincula, reserat malleo forti perculsum; unde absolutus ictu volucris stilus</i>
	<i>et mollitudine offensus cilicii saxum contorquet, quidquid incurrerit,</i>
	<i>collisurum.</i>
	7.
	<i>Et tormentum quidem appellatur ex eo, quod omnis explicatio torquetur;</i>
	<i>scorpio autem, quoniam aculeum desuper habet erectum; cui etiam onagri</i>
	<i>vocabulum indidit aetas novella ea re, quod asini feri, cum vena(n)tibus</i>
	<i>agitantur, ita eminus lapides post terga calcitrando emittunt, ut perforent</i>
	<i>pectora sequentium aut perfractis ossibus capita ipsa displodant.</i>

LATIN TEXT BY AMMIANUS MARCELLINUS:

1

THE ONAGER: STATUS QAESTIONIS

In contrast to their achievements and treatises about the more common classic artillery, the translations/interpretations of Ammianus' text by authors like Sir Payne-Gallwey, Oberst E. Schramm, E.W. Marsden a.o. – although trendsetting – struck me as rather uncertain and somewhat deficient. Their ideas were based on recurring common principles and characteristics of the two-armed torsion *ballistae* and *catapultae* – more familiar to them. Probably the lack of accompanying Ancient drawings has led to their typical replicas with but weak performances.

Invariably, they used two beams (*axes duo*) interconnected by cross beams, based on the sentence ‘*in modum serratoriae machinae connectuntur*’ which they interpreted as a frame-construction, somehow resembling a carpenter's frame-saw. But that is a somewhat unfortunate comparison, since the tensioning-rope of that saw is located at the front of it – thus not in the middle which is alas the case in their onagers.

The phrase ‘*curvanturque mediocriter*’ meant to them that the beams were fashioned and given a moderate curvature. In these beams two large holes (*patentius perforati*) were bored in each side (*ex utroque latere*) through which powerful ropes (*funes ... robusti ...*) were stretched preventing the structure from falling apart.

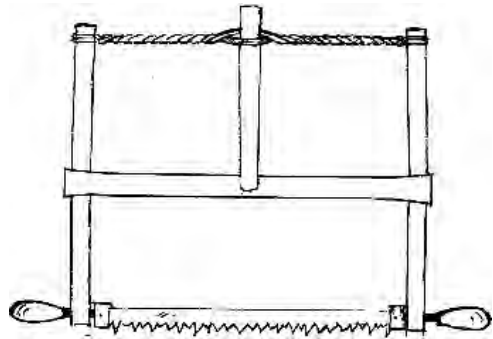

Fig.1 : A carpenter's frame- saw

But further on in their translations suddenly these ropes are considered as the resilient twists of sinew ropes (*nervi torti*). Indeed, they then deduced from the sentence ‘*ab hac medietate restium*’ that ‘in’ or ‘from’ those ropes (*restium*) a stem or sling-arm (*stilus*) rose up (*exurgens ...ita nervorum nodulis implicatur...*) So, they had to conclude that these ropes had suddenly too become the sinew-ropes or *nervi torti* in which the arm was fixed.

Another misapprehension is their translation of ‘*cui ligno ful(c)mentum prosternitur*’ suggesting the existence of a huge (wooden) buffer (*fulmentum*) as part of the onager and in front of the arm (*cui ligno*), fitted with a sack (*cilicium*) of chaff (*paleis minutis*) used as a cushion to muffle the recoil of the released arm.

Then they got somehow stuck again with the arrangements to pull down the arm. Indeed, they consistently translated ‘*repagula*’ as the ‘handspikes’ of the winch, used by the 2 teams of 4 men (*quaterni iuvenes ... altrinsecus*) to lower the arm. Finally, they positioned the presumed winch at the back of the onager, which alas made it physically impossible for the 4 men on each side to work together at the same place and time as one team.

Despite these unclarities, many replicas were built following the above-mentioned principles, including those by Payne-Gallwey, Schramm and Marsden, to mention some of the most renowned ones.

It should be mentioned, they remained indebted to the common principles of construction and torsion-power of the two-armed *ballista*. Indeed, although they provided only one bundle of sinew, one must remark that their onager was just an enlarged version of one half of the torsion-frame of that *ballista*. Their onager’s arm was also hammered into the bundle of sinew and they even used washers (*modioli*) and levers in their replicas to tighten the bundle.

Their sole real ‘innovation’ was the use of a huge buffer with a muffling cushion, intended to soften the recoil of the arm (*mollitudine offensus cilicii*), once released.

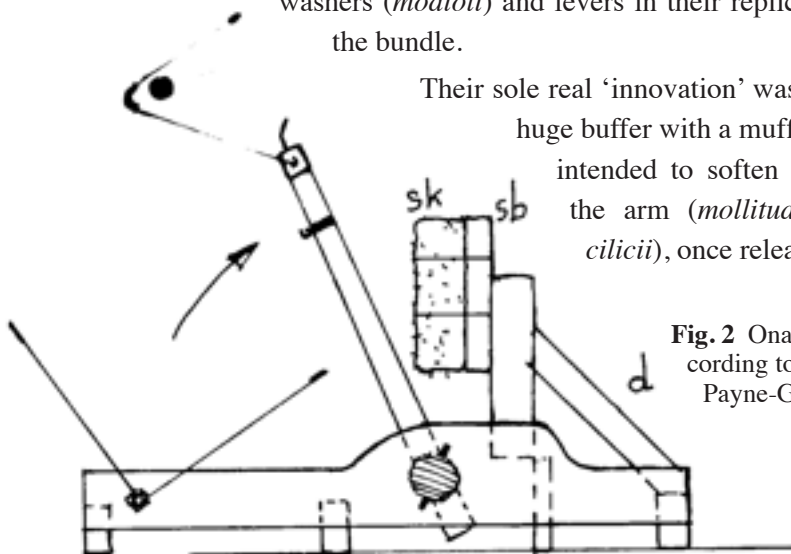
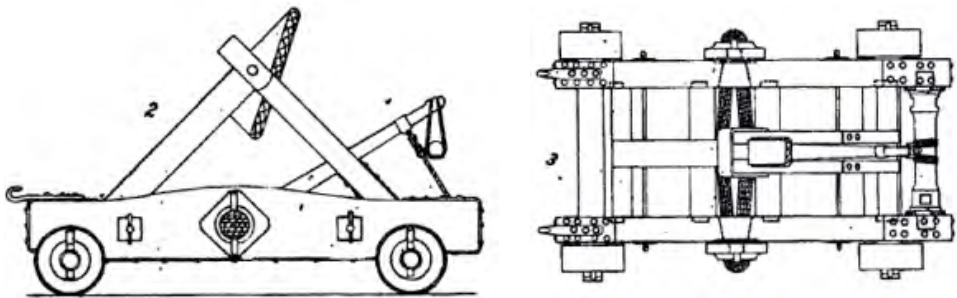

Fig. 2 Onager according to Sir Ralph Payne-Gallwey¹

¹ More about Sir R. Payne-Gallwey: see E. W. MARSDEN; 1971 *Greek and Roman Artillery Technical Treatises*; VIII the Onager – p.249-265

In Payne-Gallwey's model the recoil of the arm (*stilus*) is absorbed via the buffer (sb) and its muffling cushion (sk) (stuffed with chaff) mainly by a few struts (d) which are by that subject to compressive forces and stress.

At first the buffer had an oblique position, but the arm broke too often and in the end Payne-Gallwey had to bring the buffer into a simple vertical position. His biggest model weighed 2 tons and hurled a stone of 8 pounds (± 8 Minae) over some 500 yards.



Figures 3. Onager built by Oberst E. Schramm ²

Notice the middle part of Schramm's drawings, showing the strong resemblance to the spring-frame of a *ballista*. His engine could hurl stones up to 300 m far, but it should be mentioned that these stones hardly weighed 4 pounds. Compared to the size of the weapon, it's a rather poor result, certainly in battle conditions.

While Payne-Gallwey had some troubles with the buffer which got loose by the force of the recoil, Schramm had a lot of problems with the arm (*stilus*) which tended to break at the recoil, by smashing against the buffer at a certain angle. He therefore had to seek the right angle which he calculated to be optimal at $> 65^\circ$ (for more info, also see Marsden³).

Schramm failed to manufacture the *nervi* of sinew either, but he used ropes

2 E. SCHRAMM; 'Griechisch-römische Geschütze. Bemerkungen zu der Rekonstruktion': 1910 - Metz Verlag -G. Scriba, Tafel 10

3 MARSDEN E.W. ; *Greek and Roman Artillery - Technical Treatises* – 1971 (Oxford at the Clarendon Press) p.262.

of horsehair (*Rosshaarbespannung*)⁴ as he also did for all his *ballistae* and *cata-pultae*⁵.

Another remarkable feature in his onager was that he needed to twist and tend the resilient bundle up to a combined tractive force of ~60 Ton (!) in order to gain the required throwing-power. So the cross beams of his frame must have been extremely necessary to help the side beams withstand this enormous force... Ammianus by contrast, mentions no cross beams at all ...

Marsden⁶ built an onager respecting most of the principles of Schramm (as in Fig. 3). Here too the shock of the recoiling arm is absorbed, via a buffer (sb) and a cushion (sk), mainly by a pair of longitudinal, parallel bars or beams (t), subject to tractive forces. These tensile bars (t) start from the two main beams and come together near the buffer (sb) (Fig. 4).

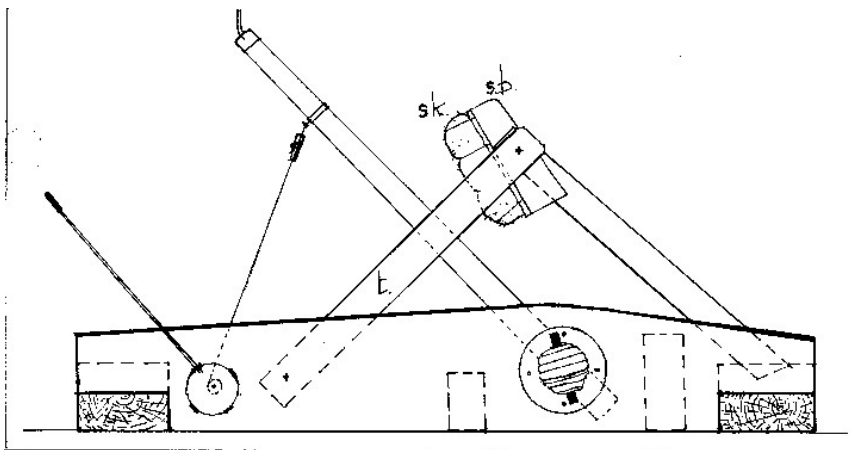

Fig. 4

The schematic figure 4 shows how Marsden too, just as the former authors, was struggling with Ammianus' text:

- '*curvanturque mediocriter*': he solves this 'problem' by fashioning the big side beams into a slightly curved shape.

4 DIELS H. & SCHRAMM E.; *Abhandlungen d. Kön. Preussischen Akademie d. Wissenschaften*, 1918 (Berlin), nr. 2 /48

5 SCHRAMM'S replicas were built (1903-1908) for the Saalburg, Bad Homburg– Germany.

6 MARSDEN. E.W. *Greek and Roman Artillery- Technical Treatises* – 1971 (Oxford at the Clarendon Press) p.251-265

- ‘*patientius perforati*’ means to him the existence of large spring-holes.
- ‘*Ab hac medietate restium*’ is translated as: ‘from this tangle of ropes, ‘from the middle of the cords ...’.

So, Marsden – just as his predecessors – also makes these cords (*restium*) function as the bundle of *nervi*. Moreover, he adds cross beams to connect the side beams (he needs them for the stability of the whole) and this ground-frame-work reminds him too of a frame-saw.

There are still a lot of other reconstructions possible: e.g. in Fig. 5, which is inspired by contemporary models.

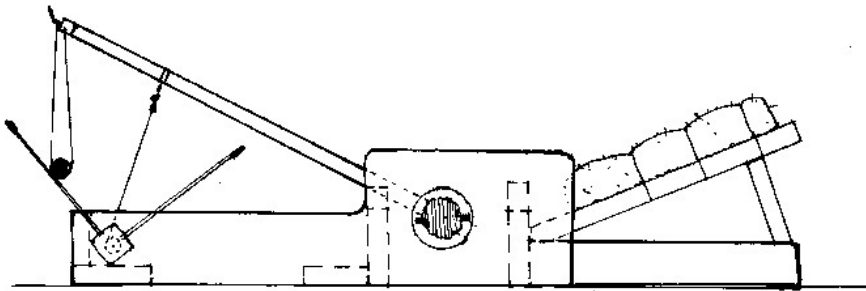

Fig. 5

Another interesting variant is the one by Professor J. Fontaine⁷. Compared to his predecessors, his design is innovative. He situated the muffling cushion on the ground, in front of and also disconnected from the onager : thus without a buffer construction. To him, the ground was the *fulcimentum*. He also paid more attention to details that were neglected by his colleagues: e.g. the ropes (*funes robusti*), holding his construction together so he did not use cross beams either. But at straining his onager, the engine would simply collapse.

I can conclude that most of these onagers, as constructed by the aforementioned scholars may be feasible concepts - though not necessarily powerful- of one-armed stone-throwers and valuable as such. They however don't fit with that special type of onager as described so accurately by Ammianus.

I will now discuss the aforementioned models with their rather stereotypical representations in more detail and demonstrate that they all have, to a certain extent, linguistic or technical shortcomings.

⁷ Fontaine J., *Ammien Marcellin, Histoire*, 1977 (Paris) Tôme IV, figure II.

2

VOCABULARY, EXAMINED IN A DIFFERENT WAY

The previous conclusion encouraged me to review Ammianus' description linguistically as well as technically.

The first and foremost necessary step was to set the previous interpretations aside and then re-translate the Latin text. While doing that, I considered all kinds of plausible alternatives for certain Latin words and verbs, especially where they gave way in the past to rather deficient translations. Besides I paid special attention to some apparently unnecessary but yet so important sections (*marked with **) of the text.

- *curvanturque.*
- *mediocriter:*
- *prominere in gibbas.*
- *in modum machinae serratoriae.*
- * *ex utroque latere patentius perforati*
- * *funes robusti, quos inter per cavernas colligantur compagem, ne dissiliat continentes*
- *ab hac .*
- * *in modum iugalis temonis erectus*
- * *ita nervorum nodulis implicatur, ut altius tolli possit et inclinari*
- *fulmentum /fulcimentum*
- *repagula*
- * *explicantes retrorsus*
- * *et tormentum quidem appellatur ex eo, quod omnis explicatio torquetur*

3

ELUCIDATIONS FOR A NEW TRANSLATION

My new and alternative interpretations wouldn't have been possible without a critical approach of the pre-mentioned models, combined with technical considerations from the theories of mechanics, dynamics and the strength of materials. Consequently, the standard models of Payne-Gallwey, Schramm, Marsden will be subjected to this critical examination.

My new translation is also the result of experimental research, whereby I've built and tried out a lot of scale models, some of which were soon abandoned while others gave birth to new insights and to other new models and so on. Eventually I retained 3 scale-models which were hardly different from each other due to being based on the same working-principles. Of them, both Version-1 and Version-2A were already discussed and described in detail in some of my earlier articles⁸. Although they already led me to the definitive translation they were later on surpassed by a last and final scale-model, Version-2B, for reasons which I shall explain in this paper.

ABOUT AMMIANUS' TEXT, LIBER XXIII, CAPUT IV : §4

LINES 2-3

Schramm interpreted '*machinae serratoriae*' – and thus the main construction of the onager – as a frame-saw. Additionally he had the beams sawn until they had a light curved hunchback: '*curvanturque mediocriter*' (Fig. 3). Marsden too compared the construction with a frame-saw and he too had the side beams fashioned till they were slightly curved (Fig. 4). These side beams are hereby interconnected with cross beams.

Critical reflections on figures 2 to 5

1. First of all we have to remark that Ammianus mentions two beams only – *duo axes*. He never wrote about other beams nor cross beams.

8 - JRMES : Volume 12/13 2001/2 (ISSN 0961-3684) ; p.117-133

- VOBOV-Info nr.55- juni 2002 (EMKA Kruishoutem –Belgium) p.3-29

- M. Cherretté, *Artillery in Ancient Times, the Onager a critical reconstruction*; 2018 (P.A.M. Velzeke – Belgium)

2. Sawing or cutting the side beams out into a lightly curved form does not provide a technical advantage nor is it necessary. On the contrary, it weakens those beams by cutting through the wood fibres which happens to be in a heavily loaded zone (by flexion and by torsion) caused by the wrenching of the sinew bundle (*nervi torti*) while pulling the arm (*stilus*) down backwards. There is also a lot of unnecessary debris and waste of valuable wood, an issue the ancient engineers were anxious about.
3. Moreover, their interpretations are not in accordance with the original Latin text: *gibba* actually means a hunchback and not a curvature or a bow-shape.

Alternative translation

Serra = saw; *serram ducere*; *serra secare* = to saw. *Serrarius* (and not *serrator*, which we could have expected anyway but isn't a Latin term) means 'carpenter'. Therefore *serratorius* is not derived from 'serrator', a non-existing word, but rather from 'serratus' which means 'serrated, indented' as e.g. ancient coins sometimes were: *nummi serrati*. Hence I'm convinced that '*machinae serratoriae*' refers to a construction 'resembling' a gear mechanism with indented wheels. We may not forget the Romans were familiar with these kind of tools and constructions, using them in hoisting apparatus, watermills et cetera (Vitruvius: *De Architectura, Liber X*).

Curvanturque should be understood as 'being provided with a rounding, a curved aspect or a curved item'. Therefore Ammianus at the same time mentioned the word '*gibbae*' (humps or hunchbacks) to complete the idea.

Combining all these alternative translations/ interpretations leads me to a totally new design: Ammianus definitely alludes to two halves of indented cylinders, gripping in each other like cog-wheels do. The following question was now where to situate these indented half-cylinders : ... *mediocriter* ... *prominere*...

1. *Mediocriter*: an adverb of *mediocris* (*medius*/middle & *ocris* /height)

This adverb means literally 'in between the highest and lowest point of the cross-section of that *axis* (=log/beam), or 'at mid-height'; as a consequence of my design, the *gibbae* lay 'in between' the two beams (logs) / duo axes (Fig. 6).

2. *Prominere*: *pro-eminere*

Once again this verb gives the answer: they are implanted at one end or ex-

tremity of each beam: ‘*pro-*’. Their protruding like a hunchback is confirmed by ‘*-eminere*’ and ‘*gibbae*’. Hereby, the only remark or question– but with important consequences for the final design – is whether they are implanted approximately or completely at the end of the beam.

Depending on these choices two different versions of an onager are possible: a Version-1 (Fig. 6) versus a Version-2 (Fig.7).

Figures 6: Version-1

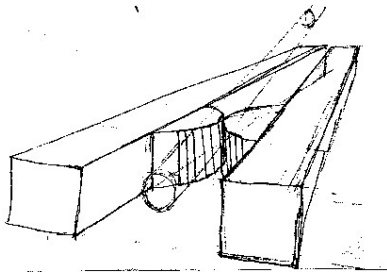

Fig. 6A

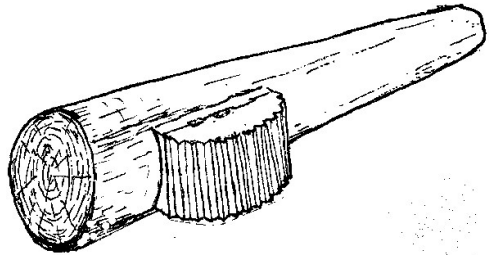

Fig. 6B

Figures 7: Version-2.

In the Version-2 the half-cylinders are positioned at the far end of the beams, which better corresponds to the meaning of the verb ‘*pro-eminere*’. ‘*Pro*’ indeed indicates a forward position.

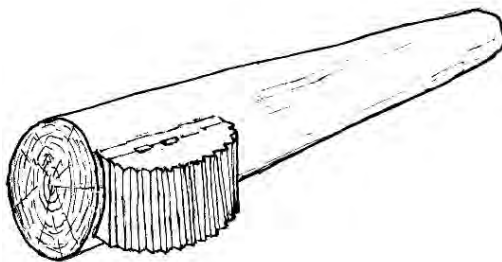

Fig. 7A

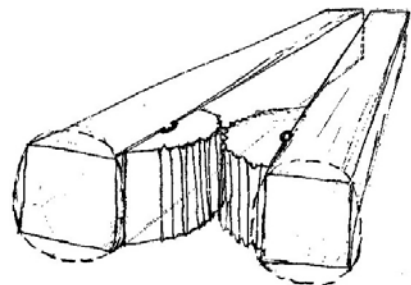
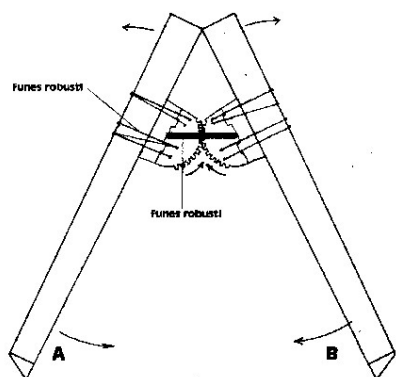

Fig. 7B

LINES 4-5

Schramm, Marsden among others seem to neglect the deeper meaning or relevance of the phrase ‘*funes robusti ... ut compagem ne dissiliat ..*’ They pass over it in relative indifference, not giving a conclusive explanation. My research led me to 2 possible alternative versions.

The alternative Version-1 (Fig. 6 & 8) : In this case the far ends of the beams are pulled together (Fig. 8 & 9) by means of built-in tackles. For more information about operating this model see P.A.M. Velzeke ⁹.

**Fig. 8****Fig. 9**The alternative Versions-2 (Figures 10A & 10B)

In the case of Version-2, due to the implantation of the half-cylinders at the front ends of the beams, the rotating manoeuvre will evolve in the reverse sense as can be seen in figures 10. Of course, the indented half-cylinders or wheels need to be securely attached to the beams. Yet, these half-cylinders also have to be joined together so that they won't lose mutual contact at rest as well as during the operation – i.e. the rotating manoeuvres, necessary to stretch the resilient bundles of my onager.

⁹ M. Cherretté: *Artillery in Ancient Times– the Onager, a critical reconstruction*, 2018; P.A.M. Velzeke



Fig.10A

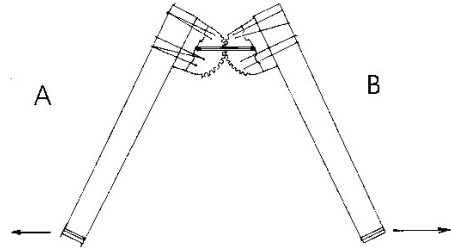

Fig.10B

In Fig.10A my onager is still under construction: the two *axes* with their *gibbae*, provisionally lying down, still without the throwing-arm and its bundles of '*nervi torti*'. The beams A and B are the *duo axes* with rectangular or circular cross-section (logs) which will be straddled (Fig.10B), once the bundle of *nervi* and *stilus* in place (Fig. 11). Ammianus will call them '*repagula*' (see further Lines 17-18) because of the suggestive hinged manoeuvre at straining the onager.

Here, the straining will be realized by 'unfolding' the onager, pulling at the free ends of its beams (*explicantes retrorsus*) by means of capstans (see further).

In Figures 11-12 all connections are realized just by using strong ropes: *funes robusti*. Ropes to tighten the half-cylinders to the beams (*axes duo* or *repagula*) and ropes, laid around and being put through a centered hole in the two half-wheels.

These ropes are repeatedly pulled through holes and are at the same time an explanation for '*patientius perforati ...*'. At first the indented half-cylinders are to be fitted rigidly onto the beams for evident constructional reasons, especially at rest. But they also are to be held together in a strong but fluid way (by ropes/*funes*) to allow, without losing their mutual contact (*compagem*) the rotating manoeuvres necessary for straining the onager under full tension. Note that the ropes, connecting the half-cylinders to each other, must pass through their geometric centres.

By that the whole system can easily rotate without intricate wooden or iron components or additional gadgets. All my scale models (scale 1:15) proved the effectiveness of this simple rotating-mechanism. Finally we have here a clear and simple design of the onager.

LINE 7 - *Ab hac medietate restium*

In line 7 ‘*ab*’ does not mean ‘out of’ for in that case, Ammianus would have used ‘*ex*’. The reality however is different: ‘*ab*’ clearly and simply means ‘beyond’. Therefore, ‘*ab hac medietate restium*’ means that the arm is turning up somewhere beyond (before or after) the ropes holding the beams and half-cylinders together. This seems to me the mistake repeatedly made by former authors. Consequently, they had the *stilus* turning up ‘out of’ the middle of ‘their’ ropes (*funes robusti*) while at the same time they considered these ropes as the resilient bundle of sinews (*nervi torti*).

My statement gives a totally different image of the onager, as illustrated in figure 8 (Version-1) and in figures 10-11 -12 (Versions-2). Here the arm/*stilus* does not turn up out of the middle of the cords / ropes but at a certain distance from/ beyond (*ab hac*) the middle of them. It must be clear that Ammianus provided this text-section only to emphasize “*ab*” and that the main purpose of the ropes (*funes*) and holes (*amplius perforati*) is just the tight fixation and connection of the half-cylinders and the beams as a whole.

The so-called ‘*nervi*’ of my scale-models of the Version-1 and Version-2A were made of rubber skeins, for reasons explained later in this article. Figures 11 & 12 A show a Version-2A, with ‘*nervi*’ made of rubber skeins.

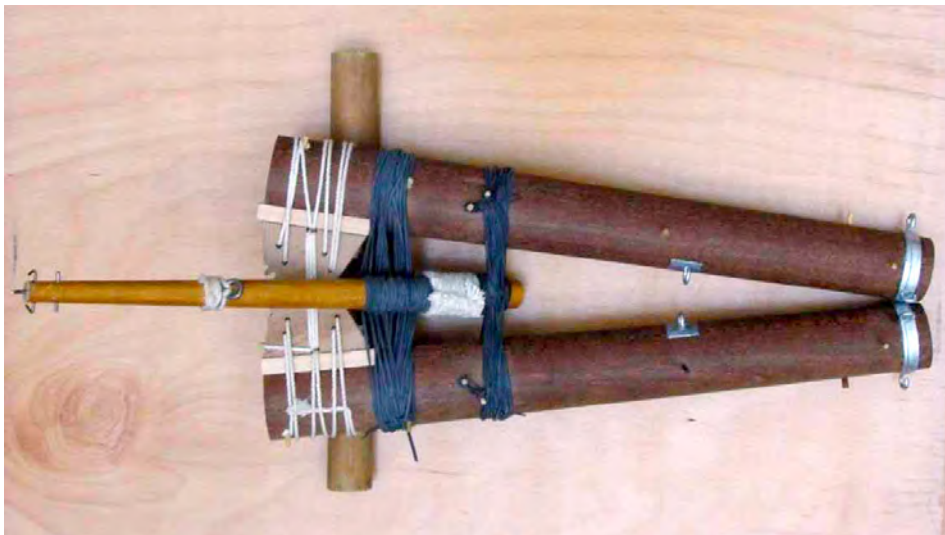

Fig. 11: *Ab hac medietate restium*

LINES 7-8 - *stilus exurgens obliquus et in modum iugalis temonis erectus*

Obliquus can be an adjective for the oblique position of the throwing-arm, but then ‘*oblique*’ should better fit since related to the verb ‘*exurgens*’. So I would rather use ‘*obliquus*’ as it is related to the tapering form of the wooden stick or arm.

In any case, ‘*in modum iugalis temonis erectus*’ marks an inclined position (figures 12) derived from the comparison with the oblique, slightly up-tilted position of the yoke-pole of ox-carts:.

**Fig. 12A**

Version-2A: ‘*nervi*’-skeins of rubber.

**Fig. 12B:**

Version-2B: ‘*nervi*’-skeins of horsetail-hair.

In the figures 11-12, I apply the same reasoning about ‘*Ab hac*..’ so the *stilus* is wrapped in the *nervi*-bundles, just beyond (*ab*) the cogwheels and tightening ropes (*funes robusti*).

As I already said, at first I used rubber strands for they could be a good alternative for the supposedly highly resilient *nervi* (e.g. of Ligamentum Nuchae): Version-2A. Later on, resuming my research for a similar model of Version-2A, I explicitly used *nervi*-strands made of horsetail hair, a suitable alternative for ropes of real sinew as I shall explain more in detail in the following sections. It will become my final design: Version-2B.

LINES 8-9 - *ut altius tolli possit et inclinari*

These lines are very important for both Versions-1 and -2, for Ammianus here reveals the forwards-orientated oblique or nearly horizontal position of the arm. The phrase ‘*ut altius tolli possit et inclinari*’ cannot have a different meaning.

Indeed, during the straining action the arm is at first lifted into a vertical position and then pulled down in a nearly horizontal position, all in one smooth, fluid movement. Particularly for Versions-2A and -2B, you will easily picture that swaying movement of the arm during the engine's straining.

As to the former scholars, a vertical or an inclined mounting of their wooden buffer is not in line with Ammianus' text - which indicates a swaying movement of the *stilus* - since their buffer will just prevent the arm from doing so. That is especially regrettable because the ample sway of the arm by Ammianus' onager gives it the opportunity to make full use of the supposed elastic and mechanical features of the '*nervi torti*'.

Beyond doubt the elastic and mechanical characteristics of '*nervi torti*' must have been uncommon. According to Heron's artillery manual (*Belopoeica*), their artificers used a stretcher to impart great tension to each strand of the sinew-bundles in the frames of their *ballistae* and *catapultae*. These strands were so intensively tightened that their 'diameter was reduced by one-third' which must include a remarkable elongation. However, this way the ancient artificers in advance wasted a great deal of the total available power of their bundles of sinews, by pre-stressing them in their frames or cases, thus even before starting to pull back the bowstring and so the arms of their artillery pieces.

In my design of an onager, there is none of this waste, here the required throwing-power is gradually built up by lifting and then pulling the throwing-arm backwards and down over more than 120° (*paene supinum*), combined with the elongation in the *nervi* caused by closing (Version-1) or straddling (Versions-2) the onager-beams (*repagula*). At the same time I avoid the complicated process of pre-tensioning the sinew-bundles as happens e.g. by Schramm's replica.

LINES 8-9 - *ita nervorum nodulis implicatur, ut altius tolli possit ét inclinari*

In the case of Ammianus' onager several separate strands or bundles of sinew (*nervi*) are fastened to the arm: *nodulis* = plural. Versions-2 show how this can be done. It's evident that the method of fixing the arm by hammering it into the sinew-bundles - as is the case for the arms of *ballistae* and *catapultae* - is no longer applicable to this kind of onager: the arm is now wrapped (*implicatur*) in the strands (*nodulis*).

LINES 11-12 - *fulmentum = fulcimentum*

Here again, my new translation will deviate thoroughly from the commonly accepted interpretations so far. I myself have always had serious doubts about the practical utility, necessity and technical feasibility of a wooden buffer. First of all, I don't see any advantage (ballistic nor technical) of the premature interruption of the recoil of the throwing-arm in the middle of its sway. After all, the stone by effect of the centrifugal force is yet slung before the arm is stopped by the muffling cushion and buffer.

A buffer may only make sense if the *stilus* would end in a spoon instead of a sling. Indeed the stone can only be launched by the spoon if the arm is stopped in its course at a certain aimed angle - here the angle of the buffer- so that the stone will fly off at that angle. However, Ammianus clearly mentions a sling (*funda*), not a spoon.

Moreover, the former scholars made things difficult for themselves and their replicas. Their vertical or slanting buffers underwent a tremendous force at each recoil and hit of the arm, which only caused troubles. The arm often broke or the buffers came loose. As a solution, they varied the angles of the buffer or reinforced their buffer constructions which made them heavier too. It is also important to recall they were launching only small stones. Payne-Gallwey's onager, for instance, weighed about 2 Tons while it was able to sling a load of 3.5 kg, albeit over 450m. Thus what kind of colossus would be needed to sling a stone of 2 *Talenta* (~ 52 kg) ?

However, the above-mentioned authors provided their onagers with a buffer. The only advantage was to gain a kind of pre-straining force in the sinew-bundle, balanced by the buffer which aim was to hold the arm in place during this straining process.

Nevertheless, stocking available energy in the onager can also be obtained without a buffer: if from the start one fits the arm into the sinew-bundles (*implicatur nodulis*) in a forward-orientated and slightly oblique position (*obliquus ... in modum temonis iugalis erectus ut ...*) the required force can be built up by pulling back the arm, because now possible over $> 120^\circ$ (*ut altius tolli possit et inclinari ...*).

Based on these technical and linguistic considerations, I am convinced that there is no need for that kind of buffer- alas generally accepted so far. So I have discarded it from my reconstructions moreover since my rotating system was difficult to

match – or even incompatible with – the above-mentioned buffer constructions.

For sure Ammianus did mention a '*fulcimentum*' and a cushion/ sack, stuffed with fine chaff: *cilicium paleis confertum minutis*. Therefore I will now first try to find out the real meaning of *fulcimentum* and the necessity of the cushion too. *Fulcimentum* in Latin also means 'trestle, trestle table or something like the support of a bed', and thus is something with a horizontal and supporting function, certainly not an obstacle, such as a buffer. Ammianus also uses the verb '*proster-nitur*' and that can only indicate that the construction (*fulcimentum*!) supporting the onager (*cui ligno*) is spread out horizontally. In addition it was '*ingens*', thus 'huge' compared with the onager itself which implies that the *fulcimentum* is no part of the onager. Therefore it is not a buffer but a kind of a vast wooden work-bench, supporting the onager, the soldiers and the assisting capstans, at the same time muffling its recoil as a whole.



Fig.13



Fig. 14

Figure 13 (Column of Trajan) shows soldiers operating a *ballista* or a *catapulta*, placed upon a wooden platform or construction, consisting of multiple layers of timbers, laid cross-wise as a lattice. Probably the *fulcimentum* was constructed in the same way. In addition it was in turn laid upon a supple base of several layers of sods or turf (Fig. 14) or bricks (*et locatur super congestos caespites vel latericios aggeres*) for it may be of some interest to recall that the Romans were used to building turf-faced ramparts around their military camps.

Such *fulcimentum* was very useful , Fig.14 speaks for itself. Upon platforms

of this size, one can place the onagers of Versions-2, the capstans or treadmills, the ropes and tackles, a roller beam beneath the onager, the personnel, etcetera without any problem while the platform rests upon piles of turf or brick layers to provide a supple base.

Cilicium was in the former interpretations of Schramm, Marsden and others a muffling cushion, stuffed with fine chaff and attached to the buffer by strong binding.

My alternative translation offers two possible interpretations: the Cilician goat-skin or cushion can be either attached to (or laid upon) the *fulcimentum* (only for Version-1) or laid somewhere upon the onager (= *cui ligno* = dative), precisely where the stilus will recoil and hit. It's the case for both onager-Versions-2 : e.g. see Figures 18, 25, 26).

With my onager of Version-2B – which will become the ultimate version – the muffling cushion is fastened to the half-cylinders because they are part of the onager (*lignum*) and are to be protected against a probable hit by the arm at its recoil: Fig.26. Moreover, from the grammatical point of view, this interpretation is the best translation: *cui ligno* (= dative) *illigatum cilicium*.

LINE 14

Concussione doesn't mean 'by the blow' (according to former authors) but 'by the reaction' of the onager as a whole, namely the concussion afterwards, as a result of the recoil; hence the necessity of placing the onager upon a consistent wooden platform, the *fulcimentum*. The Romans were used to build such massive wooden stacks of crossed timber layers (e.g. column of Trajan), some placed in turn upon a supple base of several layers of sods or bricks. Such resilient bases of bricklayers have been found e.g. at the Roman fort of Bremenium by Sir I. Richmond¹⁰.

In my opinion *Concussione* also implies the evidence of the use of a wooden roller under the onager. Indeed, that roller will allow the concussion and eliminate all kind of friction forces between the *fulcimentum* and the onager when in operation.

¹⁰ Richmond I.A. *The Romans in Redesdale, History of Northumberland*, XV Newcastle, 1940

LINE 17

Once again, my new translation deviates thoroughly from the former ones. Payne-Gallwey, Schramm and Marsden assumed a priori that a winch was used to pull down the arm and that it was always situated at the rear of the onager, although Ammianus didn't mention anything on that kind. However, by doing so they made a consistent translation rather difficult. Indeed, because of that 'a priori' they were then inclined (not to say obliged) to translate the word '*repagula*' as 'the handspikes' of that winch.

But the Latin text is immediately inconsistent with this kind of interpretation for '*repagula, quibus incorporati sunt funes*' can in that case only be translated literally as follows: '*the sticks or handspikes into which the pulling ropes are fitted*' ...?

It's clear that this makes no sense at all: at the best the ropes are to be attached into the winch-axle, but not into the handspikes, unless the Ancients – in this case Ammianus too – used the word '*repagula*' in the metaphorical sense and meant the winch into which the handspikes were put. I think this isn't the case either, since the Romans used specific terms for this kind of devices and tools: *succulae* (winch), *vectis* (levers), *ergatum* (capstan) etc.

LINES 17-18 - The alternative translation for *repagula*

In Latin, *repagula* are locking-bars, as used in the Ancient town gates. Figures 15 show this more explicitly.

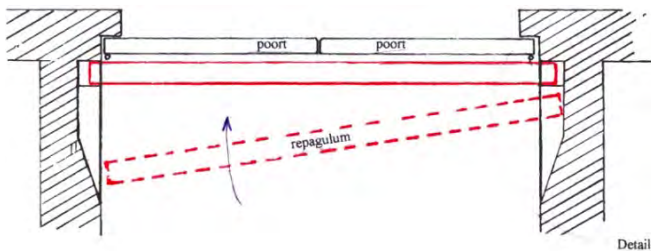
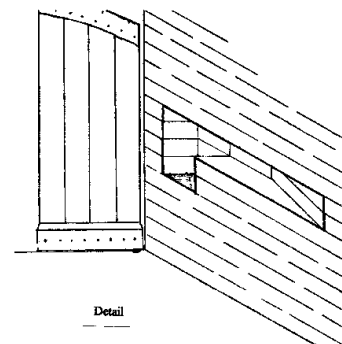
**Fig.15A****Fig.15B**

Well, the way these *repagula* are manoeuvred is very suggestive for the analogue hinged movement of the two beams of my onager during its straining phase because - as I will explain further on - the straining of the onager of Versions-2 is done by a rotation of the beams around the *gibbae*. That's the reason too why Ammianus compared the beams (*axes*) of his onager with 'repagula'. On each of both sides of the onager, four young stalwarts (*quaterni iuvenes*) are straddling the onager-beams (*repagula ...explicantes retrorsus*) and are pulling down (*inclinant*) the arm nearly horizontally (*stilum paene supinum*).

Lines 17 and 18 - The key-clauses for operating the onager.

Here for the first time a clearly causal relation becomes obvious between on the one hand the widening movement (as to the Versions-2) or the closing manoeuvre (as to Version-1) and on the other hand the pulling backwards down of the *stilus*. Indeed, by using the present participle 'explicantes' Ammianus emphasized the simultaneity of both actions: the displacement of the beams and the pulling down of the arm. So there must be a causal and technical link between these two motions.

How to realise that important principle of synchronism will be explained further in this paper. This principle will be feasible in both Versions, but especially well if the clause '*repagula ...explicantes retrorsus*' is interpreted as 'opening or widening the position of the beams at their other end in a moving-backwards manoeuvre (*retrorsus*)' (Fig. 10B): Versions-2. Linguistically, this is also the most correct interpretation.

I may say that the two slightly different possibilities (the 'widening as well as the closing of the beams) were interesting enough to me to be fully examined and I have to admit that in the beginning Version-1 (see Fig.9) seemed attractive. Nevertheless, through my experimenting with other scale models and thanks to the thereby growing insights into the matter itself, I gradually became convinced that Version-2 (Fig.10B) was the most plausible design. The pros and cons will become clearer in the following paragraphs.

The clause '*quibus incorporati sunt funes*' may now get more attention and can again be interpreted in two meanings, depending on whether version we choose.

Version - 1

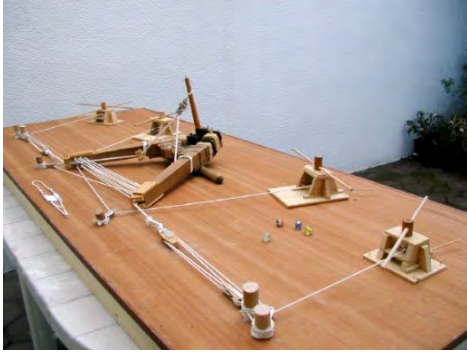

Fig. 16A



Fig. 16B

My first interpretation, was a literal one of ‘*quibus incorporati sunt funes*’ as shown in figures 16. Here we talk about ropes incorporated and fitted into the rear ends of the beams themselves. They help, via built-in pulleys forming a tackle, the operating crews to pull the beams towards each other, at the same time straining the onager by this motion. Alas, the deployment and operating of this onager-model turned out to be too intricate. As one can see, I needed at best 4 capstans (2 at each side) which isn’t really what Ammianus described as ‘*quaterni altrinsecus iuvenes*’, indicating probably just 2 capstans.

Also in the trial settings of this Version-1 the emplacement of the throwing arm into the resilient skeins (*nervi torti*)’ appeared to be rather difficult to realise.

For all these reasons I got more and more motivated to abandon Version-1 – as being too far-fetched - for the more realistic design of the following Versions-2.

Versions-2

Here, the operating ropes are simply attached to the rear ends of the *repagula* beams or logs (see Fig.18 & further 29-30). In that case the operating teams will by means of capstans and tackles unfold the onager-beams gradually until the arm is pulled down *paene supinum*, and so at the same time straining the elastic bundles.

But due to Ammianus’ text we know too there is a causal and technical link between the rotating movement of the *repagula* and the simultaneous downwards movement of the *stilus*. Figures 17-18 show how this synchronism can be real-

ized for Version-2A: by a special anchorage device or for Version-2B by an adequate use of a pit in the platform (Fig. 30). The soldiers/ *iuvenes* first lift the arm in a more vertical stand, for fixing the claustrum to its anchorage ropes, and then pull it down by straddling the beams at the same time by means of the main-tackles and capstans.



Fig. 17



Fig. 18

Ammianus doesn't give any description of the apparatus, the operating crews had to do their job. This is not so surprising since Greeks and Romans had a whole range of devices and apparatus at their disposal, such as capstans, pulleys, tackles, levers and treadmills to activate their cranes, artillery and so on. In his *De Architectura* - Liber X/ Caput 11,1 Vitruvius gives a summary of these systems which were handy and necessary to strain the big catapults and stone-throwers he describes in his other capita. The advantage of such apparatus was it could be installed and activated separately from the *ballistae* and *catapultae*, certainly in the cases of the bigger ones. This is evidently the case for all my onager-Versions too. Actually, these technical, auxiliary accessories were so familiar to the Romans that there was no the need for further clarifications as Ammianus must have thought too.

The word '*quaterni*' isn't accidental either: it means that 2 teams each of 4 young and strong soldiers are needed to bring about the straining of the onager and that indeed they have to work all together at the same moment. This can only be the case if they operate capstans, treadmills or similar apparatus. In contrast, in

Schramm's, Marsden's and their predecessors' design, at best, only 2 soldiers at each side of the onager can operate the 'handspikes' of their winches at the same moment, due to the lack of manoeuvring space.

Moreover, as for my onager it isn't far-fetched to state that the operating capstans may be fixed into that big *fulcimentum*, becoming so a vast operational platform. For good reason Ammianus called that *fulcimentum* 'ingens': huge and vast.

That work platform proved to be of great utility for the ease of the operation and functioning of my scale models. Not only made it the principle of synchronism possible and did it absorb the effects of the recoil, it was also useful to fasten the capstans, the wooden posts holding the main-tackles and all the other operating devices. It created a higher degree of manoeuvrability for the onager and its supporting wooden roller.

LINES 19-22 - *demum sublimis adstans magister*

The adjective 'sublimis' can mean: a 'magister' or a person with a higher rank than his assistants. Another possible interpretation of 'sublimis' is related to the position the magister may need to handle: on a higher level, not too close to the claustrum (for security reasons) but still enabling him to strike it with his sledge-hammer. Yet, in that case we would rather expect the adverbial form 'sublime', for it is connected to the verbal form 'adstans'. Maybe this was the case in the original text, and *sublime* was afterwards copied by mistake as 'sublimis'. Still, if we maintain 'sublimis' as an adjective describing the noun 'magister', it can also be describing his posture, namely 'with upraised arms' ready to lower the sledgehammer and hit the claustrum. Nevertheless this discussion does not really affect my design of the onager.

LINES 24-28 - *et tormentum quidem appellatur ex eo, quod omnis explicatio torquetur*

Those lines aren't subject to any problem, neither do they add special information or elements to the new translation nor do they affect my reviewed design of the onager. Possibly Ammianus did not add this obvious sentence to his description by coincidence. The onager has *nervi torti* indeed, just as the better-known

catapultae and *ballistae*, also named ‘*tormenta*’. However, unlike these more classical stone-throwing or arrow-shooting engines which get their strength from twisting the bundles of *nervi* and from there their name ‘*tormentum*’, the onager gets its throwing capacity mainly from stretching its *nervi*-strings combined with some distorting of their bundles.

Hence, the way the onager uses and operates its bundles of *nervi* into action is significantly different from the way the more common *tormenta* as the *ballista*, *cheiroballistra* or *manuballista* do.

Perhaps Ammianus had the same appreciation and for that reason was feeling a bit uncomfortable, looking for a justification for the name ‘*tormentum*’, a name his fellow citizens obviously gave to this engine too. His justification may rely on the fact that the onager in its entirety seems to be three-dimensionally loaded during the straining and so leaves the impression of being strongly distorted (Fig. 17 & 18).

REFLECTIONS

Has Ammianus’ text been corrupted throughout the past centuries? If so, this is only partly true since we’re dealing with just a small number of hardly mutilated words. Luckily, those words can easily be reconstructed, e.g. *fulmentum* / *fulcimentum*; *perculsum* / *percussum*; *quos* / *quas*; *sublimis* / *sublime*.

In my view, Ammianus’ description is precise, even very accurate. There was just one ambiguity which could lead to two different interpretations, namely the expression ‘*repagula ... explicantes retrorsus*’, in close relation to the two possible interpretations of ‘*pro-eminere*’ or the exact setting of the *gibbae* upon the *repagula*. As already mentioned, that had led me to a Version-1 as well as later on to two Versions-2: A VERSION-2A and something later a Version-2B. I eventually saved Version-1 just as a valuable possibility but the later Versions -2A and -2B proved to be more realistic.

4

ON THE WAY TO
A FINAL CONCEPT OF AMMIANUS' ONAGER

At the very start of my investigation, I thought that the *nervi torti* could be very elastic cords, as e.g. the Ligamentum Nuchae can be (a very elastic bond in the neck of grazing cattle and horses). Indeed, a fragment of a text by Vegetius Renatus can somehow be behind that line of reasoning.

Renatus Vegetius: *Epitoma Rei Militaris*; Liber IV, 9: NERVORUM QUOQUE COPIAM SUMMO STUDIO EXPEDIT COLLIGI, QUIA ONAGRI VEL BALLISTAE CETERAQUE TORMENTA NISI FUNIBUS NERVINIS INTENTA NIHIL PROSUNT. EQUORUM TAMEN SAETAE DE CAUDIS AC IUBIS AD BALLISTAS UTILES ADSERUNTUR. INDUBITATUM VERO EST CRINES FEMINARUM IN EIUSMODI TORMENTIS NON MINOREM HABERE VIRTUTEM ROMANAE NECESSITATIS EXPERIMENTO.

In this quote, Vegetius clearly states that *onagri* and *ballistae* must be “strained with *nervi*, otherwise they are useless” but, as to the *ballistae*, he writes “horse hair (from the tails and manes) should also satisfy”. Possibly he meant that horse hair too could fit for *onagri*, nevertheless he didn't mention it as such. Is that an obscurity or an oblivion on his part or is it well intended and purposeful? If well intended, one could conclude that employment of the so-called *nervi* for the *onagri* might be somewhat different from the usual *nervi* of sinew or horse hair: e.g. Ligamentum Nuchae? Therefore my first scale models (Version-1 and Version-2A) were fitted and strained with bundles of rubber, due to practical considerations: rubber has the same elastic and strength-characteristics as Ligamentum Nuchae.

But since the excavation of a nearly intact *manuballista* at Xanten (1999 -Germany), in which rests of animal sinew were found, I became more sympathetic to the idea that *nervi*, made of sinew (or of horsetail hair) were used to strain the *onagri*. Hence, that motivated me after some time to resume my research and finally build an new onager, i.e. the Version-2B.

In the following sections only that Version-2B will now be explained in some detail.

However, who's still interested in all details about the early Versions (-1 and -2A) will find more ample explanation in my book 'Artillery in Ancient Times, the Onager - a critical reconstruction (2018), available at the Provincial Archaeological Museum at Velzeke (Belgium)

AN ONAGER STRAINED WITH *NERVI TORTI* OF SINEW

ABOUT THE USE OF RESILIENT SKEINS

In the Ancient literature, especially by Philon of Byzantium and Heron of Alexandria, one can indirectly find indications, albeit vaguely, about the nature and properties of the so-called *neura* or *nervi torti*, the 'resilient' skeins of the spring-frames of *catapultae* and *ballistae*. Heron (*Belopoeica*): ...*You must use the back and shoulder sinews of all animals except pigs, their sinews are useless ... you must realize that the back and shoulder sinews of other animals are the most efficient. It has been stated that the more frequently exercised sinews of an animal proved to be more powerful.* I hereby think e.g. of a deer's legs or of a bull's neck.

In addition, in their respective Artillery Manuals (*Belopoeica*), Philon and Heron mention that the *neura* are stretched in such way their diameter has diminished by $1/3^d$. That means the diameter became $2/3$ of the original one and it means too that the cross-section of the rope is diminished to $4/9^{\text{th}}$ of the original section. A simple calculation shows that the corresponding prolongation of the *nervi*-cord then must be $9/4^{\text{th}}$ of the original length for perfectly elastic materials, since their volume anyway stays constant by deformation. Reality might be different but it indicates a tremendous possible prolongation of the Ancient *nervi*.

Only pure Ligamentum Nuchae - an elastic bond in the neck of grazers- can easily cope with an important elasticity and prolongation. Nevertheless its ultimate permissible tensile stress at the utmost prolongation (about 100%) is barely 30 kg/cm^2 . That makes it not suitable for the spring-cords of the catapult frames, nor for *ballista*-frames since we know that the tensile stress in their skeins may be estimated near to 400 kg/cm^2 (*Schramm's skeins of horsetail-hair were strained as such*¹¹). In contrast, Ligamentum Nuchae would fit perfectly for my early Versions -1 and -2A.

11 Schramm E: *Bemerkungen zu der Rekonstruktion griechisch-römischer Geschütze*, 1904.

Sinew is mainly composed of collagen. Pure collagen is very strong but not always that elastic. So there can be some problems with the text of the Ancient writers for I think sinew will not be able to cope with prolongations up to 100%, being not entirely elastic. But there is sinew (e.g. from oxen) and sinew (e.g. from deer, elk, even racehorses etc.). So is the superficial digital flexor tendon (SDFT) of race horses capable of remarkable extensions, even up to 20%. Of course the manufacture of sinew into rope plays an important role too and may influence its extensibility. For instance, architect and archaeologist Digby Stevenson states in his remarkable work “Heron’s Cheiromballistra”¹² that he managed to make sinew spring-cord. His rope was made from elk leg sinew. Apparently he had no problems too -while arming his *Cheiromballistra*- to significantly reduce the diameter of his sinew-cords by 1/3. At stretching, their extension was large (but not 100%), so we may conclude that sinew-rope (i.e. the *nervi torti*) is indeed a separate and special material. Overall, the Ancient authors will keep us busy until remains in good shape might be found in archaeological excavations.

My early onagers Version-1 and Version-2A relied upon models (scale 1/15), strained with 2 bundles of ropes of rubber, corresponding with ropes of Ligamentum Nuchae which is mainly composed of elastine.. When I operated these scale models, the prolongation of the rubber threads at stretching was at maximum about 50% with tensile stresses between 6 to 8 kg/cm². That made the rubber here a valuable alternative for the Ligamentum Nuchae. However, having regard to the foregoing section, maybe sinew would have fitted too...

In 1999 a nearly intact *manuballista* was found in Xanten with rests of spring-cords of animal sinew, with restauration and publications in the early 2000s. So the idea of building a model with sinew cords came gradually back in the picture. After all Vegetius had mentioned in his *Epitoma Rei Militaris* (IV, 9) that ‘*onagri vel ballistae ceteraque tormenta nisi funibus nervinis intenta nihil prosunt ...*’. Thus onagers could also be armed with the same *nervi torti*.

That is why I finally resumed my earlier research with building a Version-2B.

It has the same design as the Version-2A, but is now provided with spring-cords of sinew. For practical reasons – I am not an expert in rope-making – I decided not to fabricate the so-called *nervi torti* out of real sinew, but to use equivalent

¹² Stevenson D.: *Heron’s Cheiromballistra*, with an appendix on the manufacture of sinew rope, BA dissertation 1995, university college London.

material: skeins of horsetail hair which I braided into ropes. This cannot be an obstacle either, referring to Vegetius: ‘...*equorum tamen saetae de caudis ac iubis*’.

Evidently, I always had to respect the basic principles of Ammianus’ design, which may not be changed at all. They still are: a construction with two rotating indented half-cylinders, the wrapping of the *stilus* in the *nervi*-cords so the throwing arm could be inclined before the factual straining of the onager and finally a straining of the *nervi*-bundle which originates from the simultaneous action of pulling down the arm and straddling the two *repagula*.

But this time I absolutely had to limit the elongation of the spring-cords to 5% for horsetail hair (versus values > or < 20% in the case of sinew), because of the restraint possible elongation of hair and its possible relaxation or creep phenomenon. This conclusion was reached through my experimental tests of allowable elongation of the horsetail hair at my disposal. Therefore the *repagula* were to be straddled to a much lesser extent than for Version-2A while yet the *stilus* had to be pulled sufficiently down at the same time.

At present, the bundles are composed of just a few skeins because sinew and horsetail hair are very strong and the tensile stress at a far smaller elongation (5% to 10%) can become enormous (>300 kg/cm²). By that we can reach the same necessary forces or even stronger forces than in Version-2A.

As to the textual condition ‘*ut altius tolli possit et inclinari*’, that was not so fluently realised in the earlier Versions, even not at Version-2A and for me another reason to leave them out. Therefore I should now try to do better with a Version-2B.

THE ONAGER VERSION-2B A FIRST DEMONSTRATION MODEL (1/15).

I certainly had to adapt the way of wrapping the arm in the resilient horsetail ropes as well as the technique of straddling the *repagula* while simultaneously pulling down the *stilus* in a sufficient way (*paene supinum*).

1. Fixing the resilient skeins

For practical reasons, due to the small scale of my model and for ease of construction, I decomposed its arm into two pieces: a main block which will be wrapped up in the cords and has a groove/slot into which the rest of the long arm will be

fixed afterwards. It's evident that with a full-scale model, one can do this twisting work with a *stilus* in one piece instead of a bipartite arm, by managing an adequate way of wrapping. Note that each braided skein of horsetail hair was about 60 cm long.

I started wrapping up that block of the throwing-arm which, as usual, hangs in a forward-leaning position: '*stilus ... in modum iugalis temonis erectus*'. I intentionally say 'hanging': indeed, at the beginning of the construction phase, the arm hangs rather loose in the skeins, in between the two beams (Fig. 19) which lay at rest in a little spread-out position.



Fig. 19

With the aforementioned preconditions in mind, I know that the skeins may have a very restricted elongation when operating. So, it would make a difference if we spread this very limited elongation over a maximum of developed length of the skeins, running around the *stilus*-block and around and over the *repagula*. Figure 19 demonstrates this very well, it also shows the block at the start hanging very loose between the *repagula* with the only intention of achieving as much length in the skeins as possible. The justification for that why will become clear further on.



Fig.20



Fig.21

In this example the opening of the slot is positioned horizontally. Nevertheless, this positioning may vary depending on the characteristics and length of the ‘elastic’ cords (horse-hair/ sinew). I started to turn the block 90°– seen from the left: clockwise (Fig. 20). By continuing to do so, the skeins may rather quickly get twisted into a kind of bundle, rotating around two virtual points in between the *repagula* (Fig. 21).

Then I continued turning the block over more or less 180° (Fig. 22) until the slot in the block pointed towards the *gibbae* (Fig. 23).



Fig.22



Fig.23

As one can imagine, I had to retry several times to determine the most suitable length of the skeins, which will permit to find the right turn of the block in order to gain some tensile strength. Once I got that result I gave the block a little turn to allow me to slide the rest of the throwing arm into its groove.

By pulling the throwing-arm gradually further backwards into a slightly up-tilted position, the horsetail-hair skeins now came slowly under more tensile stress, albeit not yet spectacular, while the tail ends of the onager-beams (*repagula*) were drawn together so these two beams now came in a closed position touching each other.

At the same moment, I saw that by this special way of wrapping, the arm could still be easily pulled further into a yet more backwards leaning position: *ut altius tolli possit et inclinari* : that allowed me to easily attach the *claustrum* (with its claw) onto the throwing arm (see Fig.25). This is probably due to the rotating manoeuvre around the ‘virtual’ points in the bundle in between the *repagula* – functioning as hinges – and also because at this phase of operation we were not yet creating a too great tensile stress in the skeins.

In battle conditions, this feature means an enormous advantage for a supple operating, because the sling with stone(s) could under this situation be easily and quickly attached to the far end of the throwing-arm, as described by Ammianus ‘*cum igitur ad concertationem ventum fuerit, lapide rotundo fundae imposito*’ .

This was not so the case for Version-2A where one should at best need a second pair of capstans to lower the arm a bit, before fixing the claustrum and straining...

From now on, the effective straining of the onager could start. By pulling the arm further and further down into a backwards-leaning position (*paene supinum*) the tensile stress in the skeins now became tremendous (Fig. 24).



Fig. 24



Fig.25

That's due to their elongation caused by the combination of straddling the beams and turning the block, while their widespread implantation upon the block-rim realises a torque and so the energy to sway and sling the stone.

With these experimental results in mind, I could finish my onager Version-2B with the same configuration and constructional principles as those for the earlier Version-2A. It only differs in the wrapping of the *stilus* in the resilient skeins (Fig.24).

Again a *cilicium*- here a small leather cushion- has been laid at the level of the joint between the two *gibbae* : Fig. 25. During my experiments, it got never entangled in it.



Fig.26: Another scale-model of Version- 2B at rest, the arm lies loosely on the leather cushion.

2. The necessity of limiting the elongation of the horsetail-hair skeins

Out of my series of tensile tests on separate and different horsetail hairs it became clear to me that I had to limit the elongation of the skeins at stretching to ~5%. The main question was how to do so in my model ?

When the *repagula* are being straddled, they actually rotate around the momentary point of tangency *S* of the indented half-cylinders (*gibbae*), as demonstrated in Fig. 27.

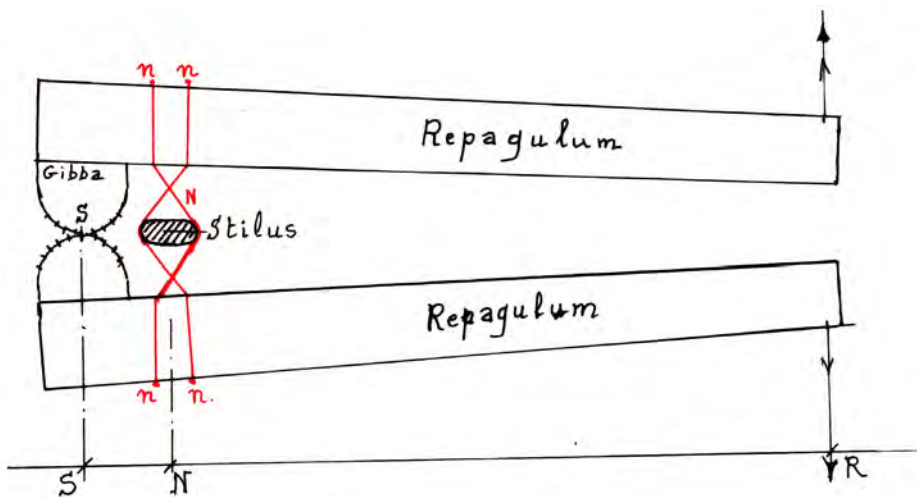

Fig. 27: SNR

Here SN stands for the distance between the centre of ‘gravity’ of the horse-tail-hair (‘*nervi*’)-bundles (N) and the rotating point (S), while SR means the distance between that point (S), centre of rotation and the far ends of the *repagula* (R). Because the bundles of horsetail-hair skeins/ *nervi* (N) lay much closer to the rotating point S than the far ends (R) of the *repagula*, they will be elongated proportionally far less than the openness of the ends ‘R’.

That happens in the proportion SN/SR and we’ll name this ratio for the sake of convenience as SNR. In my first demonstration model of Version-2B, with onager-beams of 48 cm length, the ratio SNR was 1:6. In the zone of the ‘*ner-vi*’-bundles, the distance between the enveloped *repagula* is A, see figure 28.

The developed length of one skein is marked in red (Fig. 27 - 28). Its upper part is the line 1-2-3-4-5-6-7-8-9.

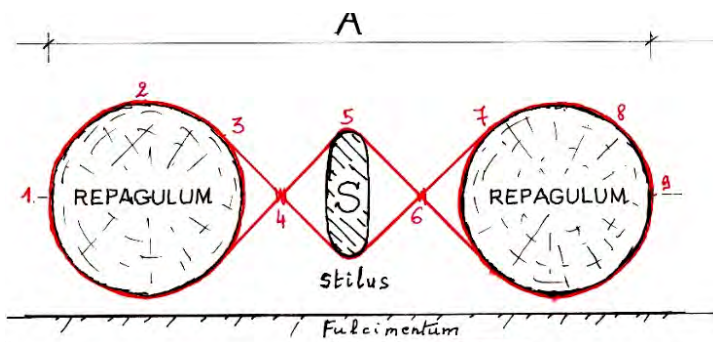

Fig. 28: Cross-section of Fig.27

By widening the gap between the far ends of the *repagula*, the distance A in the zone of the resilient bundle becomes $A + \Delta$. This increase Δ is responsible for an elongation in the skeins too: Δ_{nervi} . That will be less than Δ since the developed length (1 – 9) of the skeins is greater than A. According to figure 28 we perhaps may estimate it by about $1,5 \times A$ under ideal circumstances. Ideal circumstances mean no inhibiting friction between the skeins and the wooden surface of the *repagulum* in the area of 1-2-3 and around the area 5.

In that ideal case we even should– under opportunistic circumstances – dare to estimate $\Delta_{nervi} = \Delta/1,5$. However, by an important friction the active part of the developed length of the horsetail-hair skeins might be restricted to the area 2 – 8. In that case the active length might become equal to or even smaller than A ! In

addition, the wringing in zones 4 and 6 may account for a limited part of that estimated elongation. That's why I found it appropriate to ultimately equate the Δ_{nervi} with $1,5 \Delta$ (instead of $\Delta / 1,5$).

In this case, at straddling the far ends of the onager-beams over about 6 cm (3 cm to the left and 3 cm to the right) this should mean a 10mm (= 6 cm/6 – see the ratio SNR) increase of Δ for the distance A. This 10 mm may now be corrected for the skeins up to $1,5 \times 10$ mm, to say 15 mm. This elongation of the skeins at 15 mm is approximately 5% of the developed wrapping-length 1-2-3-4-5-6-7-8-9.

Indeed, the horsetail-hair skeins I used in the enveloping manoeuvres were about 60 cm long and thus I could account 30 cm or more for the upper part of the wrapping. In fact, 15 mm elongation of 30 cm means an elongation of 5%.

I'm aware this is a very simplified reasoning and calculation of Δ . But since the provoked and related displacements at the operating of my onager are rather small for this model, I think this rough approach is acceptable to determine some order of magnitude. Moreover, operating my model proved it a right approach.

Concerning my demonstration model (scale 1:15) at straddling the *repagula* about 2x3 cm (one 3 cm to the left, another 3 cm to the right) it was indeed possible to limit the elongation in the skeins under the allowable 5%. This was sufficient to get a very great tensile stress and a lot of resilient power in the bundle of horsetail-hair skeins and to pull the throwing-arm down in a satisfactory way (*paene supinum*), realising the swaying manoeuvre as suggested by Ammianus' text. Suppose an onager at scale 1:1 that would mean a straddling of only 2 x 45cm to strain the onager.

First Conclusions at the Construction of the Version-2B

It is very important to realize a ratio SNR as great as possible: e.g. by using longer onager-beams, while the bundle of horsetail-hair skeins is kept at the same distance from the rotating point S.

The more skeins are stocked in the bundle, the more powerful the bundle can be.

The gap between the *repagula* at the place of the resilient bundle is important. The greater it is, the more length can be stocked in the bundle of skeins. Through that, the elongation ($1,5 \Delta$ divided by the length of these skeins) can be proportionally diminished to a safe limit.

So I built a second demonstration model, with the rather same positioning

of the indented half-cylinders upon the *repagula* but which were a bit broader (therefore the skeins of horsehair were now 66 cm long) and with the same positioning of the horsetail-hair-bundle vs. the momentary rotating point S. Moreover, the *repagula* were now 62 cm long (instead of the 48 cm of the previous model). The ratio SNR became now 1: 8,1. To experiment with the first conclusions above, the elongation in the skeins, at an identical displacement of the far ends of the *repagula* (6 cm), was now –according to the reasoning above- diminished to 3,4%. That again was very acceptable while still obtaining a lot of power in the resilient bundle.

3. How to pull down the arm to achieve ‘*stilum paene supinum inclinant*’.

As demonstrated above, it was clear to me that I could not spread the ends of the *repagula* as wide as in the case for Version-2A (see Fig. 17 & 18). Nevertheless, the arm had to be pulled down simultaneously and sufficiently.

Luckily, there was already one advantage, which stands in sharp contrast to Version-2A. In Version-2B, due to the new kind of wrapping the arm in the bundle of skeins, it became now possible to pull almost effortlessly the arm in a slightly backward leaning position in the phase before starting the real straining. So, a part of the needed downward positioning of the *stilus* was already realised with just a little effort (Fig.25) and there was no need of a secondary pair of capstans to enable the personnel to attach the *claustrum* with its claw to the arm.

Once the *claustrum* was attached to the arm, one could start the full straining of the whole construction. Yet I still had to search a solution for the further pulling down. To do so, I adapted the system of anchoring the *claustrum* directly to the tackles -see Fig.29 - rather than to the middles of the onager beams (as could be seen in the Figures 17 &18 of Version-2A). Here, for my ease of operating at scale 1:15, these tackles are incorporated in two bogies - figures 29-30.

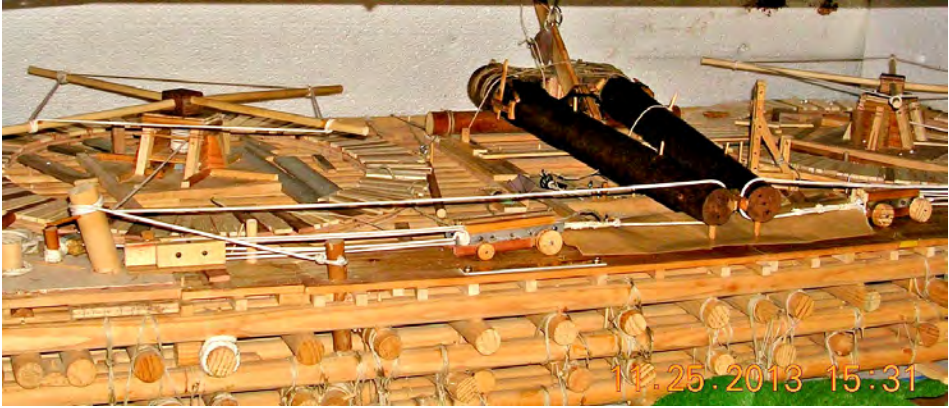

Fig. 29: A model of Version-2B,
with the bogie-tackles upon the slide-table of the fulcimentum.

As to the straddling of the *repagula* by the capstans: at displacing each of the bogies 6 cm, the far ends of the beams were now displaced just about half this distance (3 cm). This is because the displacement of the strong cord (is also 6 cm) is spread over the two parts of this cord, since it is turning around the rounded far end of the *repagulum*, so acting as a kind of pulley ! Indeed the strong cords by which the onager-beams are straddled run from a fixed point at each end of the slide-table over the rounded ends of the *repagula* toward the same bogie tackles: Fig. 29 clearly demonstrates this principle, so 6 cm divided by 2 makes 3 cm.

Evidently, according to Ammianus' text, the far ends of the *repagula* are to be displaced simultaneously with the pulling down of the *stilus*. The trick was to pull the *claustrum* downward with its own anchorage rope which is guided around a horizontal beam in a small pit in the platform (Fig.30), just beneath the onager. From there it runs via two rotating points upon the slide-table directly to the bogie-tackles (left and right) to which it is attached. When I now displace, with the help of the capstans these two bogie tackles e.g. with each 6 cm, the arm is evidently dragged equally downwards over 6 cm (Fig.30) while the displacement of the *repagula* remained limited at just 3 cm as explained above.



Fig.30: Detail showing the ‘trick with the small pit’ and its horizontal beam.

THE LAST STRAINING PHASE

With only two capstans the *repagula* are further straddled so that the tensile stress in the skeins grows quickly and very high, combined with their tensile stress caused by the simultaneous pulling down of the throwing arm that hereby twists the resilient bundle. Again one can remark how useful the *fulcimentum* is for the whole operation. The relatively small straddling of the *repagula* was sufficient to build up an enormous force in the bundle of horsetail-hair and yet to pull the throwing arm down almost horizontally while respecting the permissible elongation of the horsetail-hair skeins: *quaterni altrinsecus iuvenes ... stilum paene supinum inclinant*

Finally, the magister unleashes the *claustrum*'s claw with a blow of his sledgehammer (.. *claustrum .. reserat malleo forti perculsum..*) and the arm is freed, hurling the stone(s) away with its sling. It slashes forward against the cushion tied upon the *gibbae* to protect these and this *stilus* too.



Fig.31: A scale-model of Version- 2B in action.

5

OVERALL CONCLUSIONS

So, to conclude my search for the real design of the onager according to Ammianus' text, both of Versions -2A and -2B led me to my new alternative translation of his text. Version 2-A is a possible design, however I greatly prefer the Version-2B as the most realistic solution.

Indeed, this onager-Version -2B was the first to completely match Ammianus' text sentence by sentence: *stilus ... ita nervorum nodulis implicatur, ut altius tolli possit et inclinari ... cum igitur ad concertationem ventum fuerit, lapide rotundo fundae imposito, quaterni altrinsecus iuvenes repagula, quibus incorporati sunt funes, explicantes retrorsus stilum paene supinum inclinant .*

The necessary tensile forces and stresses in the 'nervi' of Versions-2 are generated exclusively by the combined action of the spreading out of the far ends of the *repagula* and the simultaneous pulling down of the *stilus*.

The swaying movement (*ut altius tolli possit et inclinari*) is always ensured. The same goes for the twisting aspect of the entire construction when in operation : *et tormentum quidem appellatur ex eo, quod omnis explicatio torquetur ...*

With these mechanisms there isn't any more an operating problem for the personnel in raising the -at rest forward leaning- *stilus* until the *claustrum* can be attached (Fig. 25): this is a very interesting asset for a smooth and quick operation in battlefield conditions.

Especially the construction of the onager Version-2B is very simple: just a wooden construction of 2 logs and 2 *gibbae*, some ropes to hold the onager parts together, '*nervi*' made of sinew or of horsetail-hair, two capstans or treadmills, the *claustrum* and tackles are the only parts that are made of iron. Moreover, its weight can be estimated at about 7 Tons, which is comparable with a ballista of 60 Minae. Of course, there is the need of a *fulcimentum*, certainly since Ammianus clearly states an onager may not be placed upon a stone-wall !

Operating Version-2B proceeded smoothly, even easier to do than for my scale-models of Version -2A. Aiming the onager wasn't that difficult at all, due to the nearly frictionless use of the roller, combined with an occasional different straining by the left and right capstans, forcing the onager to move a little to the left or to the right and by that, turning the throwing-arm too into the desired direction.

Maybe important too: no more discussions are needed concerning the way of wrapping the arm (*stilus... implicatur...*) as well as concerning the nature of the *nervi* (*nervorum nodulis*). The *nervi*-skeins of Version-2B are made of horsetail hair, which is a good and acceptable substitute for sinew. Indeed, the allowable elongation for sinew ropes probably lies in-between the values acceptable for horse hair (about 5%) and those for ligamentum nuchae of the Version-2A (50 % or more). Of course if we were to use real sinew, the achievements of a Version-2B onager might even be improved.

An onager of a Version-2B may have good throwing results too since my scale-models (1/15) launched a marble of 8 grams over >20 m. It could possibly be an indication for a throw at scale 1:1 of a stone of 27 kg over >300 m..

THE NEW TRANSLATION OF AMMIANUS' TEXT

- § 4. Of the *scorpio*, which they now call 'the onager', the design is as follows. Two tree-trunks (logs) of oak or holm-oak are fashioned and in between them (at their mid-height) they are provided with a kind of rounding (*curvanturque mediocriter*) in a manner they seem to bulge at their ends into humps. These trunks are connected as a machine with cogwheels (*machinae serratoriae*) and on both sides they have quite a lot of perforations. And between these elements through their perforations powerful ropes are stretched, to hold these structures and their interconnections (so these wouldn't burst open).
- § 5. Just beyond these ropes, an inclined (*also possible*: a tapered) wooden stick (*stilus*) rises, being set in the way of a yoke-pole and is so wrapped into skeins of *nervi* (e.g. sinew) in such way that the *stilus* can be raised higher and (then) lowered, leaning backward. To its tip iron hooks are fitted from which hangs a sling of hemp rope or of iron. Under this wooden assembly (i.e. *the onager*), a huge platform is spread out and a Cilician cushion, stuffed with very fine chaff is attached to it (i.e. *the onager* itself) with strong binding. Moreover, the platform (of logs) is placed upon piles/layers of sods (*turf*) or layers of bricks. Because a mass of this kind, if set on a stone wall, will disrupt / dislocate whatever is underneath it, not because of its weight but due to its violent concussion.
- § 6. When it finally comes to combat, after a round stone has been put in the sling, four young men (*to say: in the strength of their youth*) taking place at each side of the onager, pull the *stilus* down almost horizontally by – at the same time – straddling the two tree-trunks (i.e. the beams of the *onager*), on which tractive ropes have been attached rearwards. Finally, the master of the personnel standing higher up aside (*or the highest ranked man / or the master standing with upraised arms*) strikes the bolt with a sledgehammer and so unlocks the *claustrum* that contained all the fetters. Whereupon the released arm – which will collide with the muffling cushion, with a swift sway slings the stone. This stone will smash everything it meets on its course.
- § 7. And for sure, it is named a *tormentum* (a torsion engine) for the whole operating action is based on wringing and it is called *scorpio* because it has

an upraised sting; and in our era also the name of ‘*onager*’ is applied to it because wild asses, when startled by the hunters, throw up stones from afar by kicking behind their backs so these stones even penetrate the chests of the pursuers or smash their heads to pieces.

6 Epilogue

According to Sir Ian A. Richmond¹³ this type of one-armed stone-thrower might already have existed before the 3th C.A.D. Other scholars attribute it to the 4th century, since the onager was just mentioned by the 4th C.A.D.-authors, Ammianus and Vegetius at that time. However, it must have been a heavy weapon because only one onager was specifically allotted to each cohort of the legion (*Vegetius*), due to its immense resilient platform upon which it had to be installed and operated.

Onagers were intended to be offensive but more specifically defensive weapons to defend the walls -but not to be placed upon the stone-walls ! Ammianus (Liber XVIII - the siege of Amida) and Vegetius too are useful witnesses of the latter strategy of deterring the enemy, not only by launching clouds of pebbles but even by the noise of onagers while being actuated! Indeed, they could throw one heavy stone but– thanks to its sling- also a lot of pebbles against attacking infantry.

This reminds me what the one-armed stone-thrower with counterbalance of I. Caesar could do, as indisputably described by him in his book *De Bello Gallico*, Liber VII, 81, s.4. “ *nostri, utad munitiones accedunt; fundis librilibus sudibusque, quas in opere disposuerant, ac glandibus Gallos proterrent .*”

13 RICHMOND I.A... «*The Romans in Redesdale*», *History of Northumberland*, XV Newcastle, 1940, pp. 73;98; plate pg. 96

BIBLIOGRAPHY

- AMMIANUS MARCELLINUS (Rome 4th C.A.D), *Res Gestae* Liber XXIII , Caput IV.
- VITRUVIUS, *De Architectura*, Liber X : 11.
- VEGETIUS, *Epitoma rei militaris*, Liber IV.
- CHERRETTÉ, Marc, «De onager volgens M. Ammianus: een kritische reconstructie», *VOBOV-Info*, nr. 55 2002.
- CHERRETTÉ, Marc, «The onager according to Ammianus Marcellinus», *JRMES*, Vol. 12/13.
- CHERRETTÉ, Marc, *Artillerie in de Oudheid: de Onager; een kritische reconstructie; Artillery in Ancient Times, The Onager, a critical reconstruction*, Velzeke 2018. This bilingual book is available in the Provincial Archaeological Museum (P.A.M.) of Velzeke (Belgium).
- DIELS, Hermann & SCHRAMM, Erwin, *Heron's Belopoeica/Abhandlungen der Königlich Preussischen Akademie der Wissenschaften*, 1918 – nr 2, Berlin, 1918.
- DIELS, Hermann & SCHRAMM, Erwin, *Philons Belopoeica/Abhandlungen der Königlich Preussischen Akademie der Wissenschaften*, 1918 – nr. 16, Berlin, 1919.
- FONTAINE, Jacques, *Ammien Marcellin*, Histoire , T. IV, Les belles lettres, Paris, 1977.
- MARSDEN, Eric William, *Greek and Roman Artillery , Historical Development* (1969); *Technical Treatises* (1971), Oxford at the Clarendon Press.
- RICHMOND, Ian A., *The Romans at Redesdale* (History of Northumberland , XV), Newcastle, 1940.
- SCHRAMM, Erwin, *Griechisch-römische Geschütze, Bemerkungen z. d. Rekonstruktion*, Verlag von G. Scriba, Metz, 1910.
- SCHRAMM, Erwin, *Die antiken Geschütze der Saalburg* (1918).
- STEVENSON, Digby W.W., (1995) *Heron's Cheiromballistra*, with an appendix on the manufacture of sinew rope, BA dissertation university college London, 2001/2.

ACKNOWLEDGEMENT

My sincere thanks go to Frederik Vervaeke (PhD. Associate Professor of Ancient History - University of Melbourne). He convinced and persistently encouraged me to finally present my innovative ideas on the onager in this condensed paper and gave me very useful advices.

Whilst I'm bearing full responsibility for all remaining flaws or infelicities as well as all views espoused in this study, I certainly wish to thank Prof. Virgilio Ilari for offering me the opportunity of an article in NAM and also his referees for their constructive and insightful feedback.



Conrad Cichorius, *Die Reliefs der Traianssäule*, Erster Tafelband: *Die Reliefs des Ersten Dakischen Krieges*, Tafeln 1–57, Verlag von Georg Reimer, Berlin 1896, Tafel XLVI (1).

L'aplustre: simbolo di potenza della nave da guerra nell'antichità

di MASSIMO CORRADI e CLAUDIA TACCHELLA

ABSTRACT. The ancient ships had always been equipped with ornaments, both in the bow and in the stern. The purpose of these ornaments was to flaunt power, and also to intimidate and ward off both evil spirits and enemies. At the bow, in addition to the animal-shaped rostrum, there was a decoration on the top of the bow, the *acrostolium*, and above the rostrum, where the bow “sees” the sea, the apotropaic eyes. In the stern, the element, which anticipates the symbol *par excellence* of ancient ships, flanked internally by the *chêniscus* goose-shaped ornament or more generally a bird's head, was the aplustre, the ornament we want to deal with in this short note.

KEYWORDS: *APLUSTRE*, SHIP, *TUTELA*, NAVIGATION, NAVAL WARFARE.

1

INTRODUZIONE

Le imbarcazioni antiche sono sempre state dotate di ornamenti, posti alle loro estremità. Gli ornamenti a poppa erano in genere sopraelevati rispetto alle altre parti del ponte e indicavano il luogo della nave, dove era posto il sedile del timoniere; quelli a prua, invece, avevano lo scopo di ostentare potenza e di spaventare, quindi respingere, i nemici, oltre a quello di intimorire e allontanare gli spiriti maligni. Già nell'undicesimo secolo a.C., le prue e le poppe delle navi erano scolpite e dipinte: questo permetteva sia di distinguere una nave da un'altra, sia di individuare la tipologia di nave, ad esempio, un falco o un occhio di falco era disegnato sulle imbarcazioni funerarie egiziane impiegate sul fiume Nilo. Le navi che si fanno risalire al II periodo Antico Minoico avevano la poppa rialzata sormontata dall'insegna di un pesce. Nella Grecia preclassica la prua era dotata di un alto corno e munita di un grande occhio, ed era

raccordata a un'acuta prominenza a fior d'acqua (quello che poi diventerà il rostro). Nella poppa emergeva per importanza un corno, che anticiperà il simbolo per eccellenza delle navi antiche: l'aplustre (ἄφλαστον)¹. In questo modo, l'apparato poppiero diventava importante quanto quello prodiero ed era generalmente così composto: due remi-timone (πηδάλια), una scaletta per sbarcare a terra, e in alto l'aplustre, affiancato internamente dal chenisco (χηνίσκος) ornamento a forma di oca o più in generale di testa di uccello².

Si trattava di una forma di rappresentazione, con segni, simboli e figure dipinte o intagliate nelle strutture lignee della nave, a testimonianza di alcuni aspetti importanti della realtà di un popolo, aspetti che andavano dalla magia alla religione, dal mito alla potenza militare. Così come, ad esempio, gli occhi apotropici che avevano lo scopo di allontanare un'influenza malvagia e parimenti spaventare il nemico. Questi occhi avevano una valenza simbolica, e idealmente riprendevano alcuni aspetti della teoria di Democrito degli idoli o simulacri, secondo cui gli atomi si staccano dagli oggetti e vanno a colpire chi li guarda per mezzo dei loro effluvi. Fin dall'antichità, la cui tradizione si è tramandata fino al secolo scorso, i marinai hanno sempre giustificato l'esistenza degli occhi dipinti sull'imbarcazione ritenendo che, senza di essi, la barca non sarebbe stata in condizioni di "vedere" il mare e non avrebbe così potuto evitare gli ostacoli che s'incontravano nella navigazione. In questo modo l'imbarcazione assumeva lo status di "essere vivente", in grado addirittura di seguire da sola una rotta o di scongiurare un pericolo in mare. Questa caratteristica era vieppiù accentuata nelle navi antiche dalla presenza delle orecchie, le *epotides*³ o i caponi dell'ancora, o forse le paratie di chiusura della casse dei remi poste a prora e sporgenti dalle fiancate che contenevano le scalmiere⁴.

1 MOLLET, 1883, p. 19.

2 Sulla costruzione navale e sulla marineria nell'antichità, tra i tanti testi specialistici, si rimanda per una sintesi ai seguenti scritti paradigmatici: CASSON, 1959; CASSON, 1971 e GARDINER, 1995.

3 Nelle antiche navi dotate di rostro, gli epòtidi (ἐπωτίδες), o caponi dell'ancora (paranco di grosse dimensioni, posto quasi all'estrema prora della nave e sospeso fuori bordo, destinato a legare al cavo del paranco l'ancora col ceppo per issarla sulla coperta), indicano ciascuno dei due spuntoni posti a prua, ai lati del rostro; essi servono per concorrere allo speronamento della nave nemica insieme con il rostro stesso. Spesso ne facevano le veci quando questi si rompeva nell'urto [CASSON, 1971, pp. 85-86].

4 MEDAS, 2015-2016, p. 14.

Eschilo scrisse che le navi da guerra scrutavano l'orizzonte con occhi bene aperti, per distinguere la giusta rotta da seguire⁵. Le navi dei Feaci, della tradizione omerica raccontata nell'*Odissea*, navigavano senza pilota, perché erano in grado di comprendere il pensiero dell'uomo e da sole trovare la giusta rotta per giungere alla meta sperata⁶. Questa usanza di decorare la prua della nave fu seguita dai Cinesi, dagli Egizi, dai Fenici, dai Greci e dai Romani. Per le popolazioni di Creta l'occhio dipinto a prua dell'imbarcazione era quello della dea Rea, sulle navi egiziane era l'occhio di Osiride o di Horus, sulle triremi fenicie e greche una forma di protezione dal malocchio, per i cinesi invece rappresentava l'occhio di un drago o quello di una fenice, tanto che nella tradizione orientale l'occhio della nave, intesa come creatura viva, era parte fondamentale della nave stessa. L'occhio era dunque necessario perché consentiva alla nave di scegliere da se stessa la rotta migliore da percorrere. Dopo un lungo periodo successivo alla caduta dell'Impero romano, nel medioevo, l'occhio apotropaico scomparve forse del tutto, e solo agli inizi del Novecento, nella marineria minore mediterranea, ricomparve come elemento simbolico della natura "vivente" dell'imbarcazione. Ancora oggi sul 'luzzu', tipica imbarcazione tradizionale maltese utilizzata per la pesca, gli occhi apotropaici sono disegnati a vividi colori⁷ e fanno parte della cultura marinaresca locale. Addirittura nell'Ottocento gli occhi di cubìa dei bastimenti di ferro furono associati dai marinai a una forma di evoluzione rappresentativa degli occhi apotropaici.

5 Scrive Eschilo nel terzo episodio de *Le supplici*, dando voce a Danao « Distinguo i panni delle vele, e ai fianchi / della nave le stuoie; e gli occhi avanti / spinge la prora che la via distingue, / e del timone, che all'opposta banda / guida la nave, alla odiosa voce / troppo obbedisce » [Eschilo, 1922, p. 56].

6 « ... sicché ti ci portino guidate dal pensiero le navi. Perché i Feaci non hanno nocchieri, non ci sono timoni, come ne han l'altre navi, ma sanno da sole il pensiero e l'intendimento degli uomini, e san le città e i pingui campi di tutti, e l'abisso del mare velocissime passano, di nebbia e nube fasciate; mai hanno paura di subir danno o d'andare perdute » [Omero, 2014, p. 227].

7 Per maggiori approfondimenti vedi: MEDAS, 2010, pp. 11-23 e MEDAS, 2015-2016, pp. 12-18.

2

SIMBOLI NAUTICI

Un secondo aspetto simbolico delle navi antiche, proprio degli egizi e poi a seguire del mondo greco e romano, fu quello di decorare la prua e la poppa delle navi con elementi costruttivi in alcuni casi imponenti, dove però sul piano iconografico si aveva la prevalenza del valore simbolico dell'oggetto sull'immagine stessa, che spesso era solamente una raffigurazione evocativa. Il valore simbolico attribuito a una parte della nave rivelava aspetti della realtà che non potevano essere descritti o esposti in altra forma, e la forma stessa era convenzionalmente usata in modo che l'oggetto rappresentasse metaforicamente un concetto o una credenza cui esso alludeva. Dapprima si utilizzò un rostro a forma di testa di animale (*pròtome*), o ancora una decorazione sulla sommità della ruota di prora, archetipo di quella che diventerà dal XVI secolo la polena, il mascherone, rappresentazione mitica o anche allusiva al nome della nave, e successivamente un simbolo religioso (ad esempio le sculture di santi), o un emblema nazionale, o animali come il leone, i cavalli marini, i delfini, o il mitico grifone e l'unicorno; oppure, anche immagini femminili, come la dea Venere, la sposa di Poseidone, Anfritrite, o semplici sirene, o finanche una pergamena e una testa di rondine. La polena della HMS *Victory* – ad esempio – raffigura due putti che sostengono uno scudo in cui è riportato il motto dell'Ordine della Giarrettiera “*Honi soit qui mal y pense*”. Alcuni di questi pròtomi avevano lo scopo di terrorizzare le popolazioni culturalmente meno progredite. Le navi vichinghe erano dotate di teste mostruose sulla sommità della ruota di prua con l'intento di atterrire i nemici con l'ostentazione di draghi o altrimenti terrificanti mostri marini. I cartaginesi, invece, usavano spesso una scultura di Amon, mentre gli Ateniesi erano soliti apporre a prua una statua di Atena, e una nave ateniese del 500 a.C. circa aveva un intero rostro scolpito a forma di testa di cinghiale. Le navi romane, che fecero del rostro un'arma da combattimento, intagliarono invece l'altissima poppa con una testa dorata di cigno.

La decorazione a prua era l'*acrostolio*⁸, ed era il prolungamento della ruota

8 L'acrostolio - ἀκροστόλιον, il cui significato letterale è sponda alta - era l'estremità dello στόλος, il prolungamento della ruota di prua; nelle navi è la parte sporgente della prua detta anche sperone. Lo στόλος era proiettato dalla testa della prua, e la sua estremità (ἀκροστόλιον) aveva spesso la forma di un animale o di un elmo. Sembra che questo



Fig. 1 : Teste di animali trovate nel sito della nave di Oseberg, circa 825 d.C. che mostrano un drago minaccioso con la testa sollevata [Museum of Cultural History, University of Oslo, Bygdoy, creative commons license]. Le navi di Guglielmo I il Conquistatore (1028 – 1087), illustrate nell’arazzo di Bayeux, sono peraltro simili a quelle dei suoi antenati norreni e mostrano la stessa simbologia carismatica.

di prora delle navi greche, in genere scolpito a forma di ornamento. In età ellenistico-romana, l’acrostolio diventò un’ampia spirale che s’innalzava e ruotava all’indietro. Questo simbolo era arricchito con nomi o contrassegni della nave, o ancora simboli augurali, archetipo in senso simbolico, come abbiamo già detto, della polena. Una documentazione di quest’oggetto si può ritrovare in molte monete antiche anche perché questo simbolo era utilizzato, tra gli altri, come elemento celebrativo delle vittorie navali⁹.

ornamento fosse a volte ricoperto di ottone, e di aver svolto anche la funzione di ariete (ἐμβολή) contro le navi nemiche [χαλκήρης στόλος (ariete fatto di bronzo o di rame)]. Scrive Eschilo: « Già contro nave nave all’urto corre. / Prima a investir con suo rostrato bronzo » [Eschilo, 1809, p. 28].

9 Gusseme annota che l’aplustre si trova rappresentato nelle medaglie di Gades (Cadice), Nicópolis in Epiro, Tiro e nelle medaglie commemorative delle gentes romane Cassia, Cornelia, Servilia e in molte monete commemorative di triumviri e imperatori romani: Pompeo, Augusto, Vespasiano, Tito, Adriano e Pertinace [GUSSEME, 1773, pp. 19-20].

3

L'APLUSTRE

L'ornamento su cui vogliamo maggiormente soffermarci in questa breve nota è quello che decorava la sommità della ruota di poppa come un pennacchio¹⁰: l'aplustre, dal greco ἄπλαστον e dal latino *áplustre*¹¹. L'aplustre era un ornamento composto da assi di legno, che costituiva la parte più alta della poppa di una nave¹², in uso in tutte le marine dell'antichità, anche in quelle dei popoli del mare, degli egizi e dei fenici, seppure declinato in forme diverse.

Così lo descrive l'umanista Johannes Schefferus (1621 - 1679): « Quum autem duæ navium sint summitates, proræ scilicet, ac puppis, etiam ornamenta ista duplicia fuere. Ac Græci quidem etiam nominibus distinxere. Proræ quippe ἀροστόλια, puppis autem ἄπλασσα nominarunt »¹³.

Il disegno e le dimensioni di quest'appendice erano variabili, come si evince dalle moltissime rappresentazioni su monete, bassorilievi, rappresentazioni pittoriche e a mosaico, ecc.; senza, tuttavia, discostarci da una geometria che è abbastanza comune e fatta di linee curve, ristrette alla base, che si aprono verso l'alto e ricordano l'ala o la cresta di un uccello, la coda di un pesce o gli steli di una pianta piegati nella stessa direzione, spesso simile a un pennacchio a una o più volute, altrimenti la cresta di un animale a collo ritorto o semplicemente un ventaglio con le penne di un uccello dispiegate. Nelle navi egiziane, l'aplustre era metallico, al contrario di quelle greche e romane in cui era costruito con assi di legno flessibili, ed era fissato, come lo sperone, agli elementi di legno e quindi piegato e rifinito a formare un fiore di loto in gran parte fiorito o a imitazione delle piume dell'ala di un uccello già nel V secolo a.C.¹⁴.

10 Eustathius [Eustazio di Tessalonica (c. 1110 – 1194)] scrisse: Ἄπλαστον δὲ φασιν οὐχὶ τὸ ἀροστόλιον, διαφέρουσι γὰρ αἱ λέξεις, ἀλλὰ κατὰ Δίδυμον, ὡς φησι Παυσανίας, τὸ ἐπὶ πρύμνης ἀνατετάμενον εἰς ὕψος ἐκ κανονίων πλατέων ἐπικεκαμμένων, διήκοντος δι' αὐτῶν πλατέος κανονίου, ὑπηρεισμένον τούτῳ στυλίσκου ὀπισθεν τοῦ κυβερνήτου. » [Eustathii, 1829, p. 294]. « L'Aplustre avait généralement la forme recourbée, celle d'un panache, par exemple » [JAL, 1848, Vol. I, p. 212].

11 Prisciano di Cesarea scrive: « Aplustre item quamvis faciat ablativum ab hoc aplustri, nominativum tamen pluralem non solum in a, sed etiam in ia terminat: et aplustra enim et aplustria antiqui protulisse inveniuntur » [Prisciano di Cesarea, 1819, p. 512].

12 SMITH, 1843, p. 69.

13 SCHEFFERI, 1654, p. 156.

14 MASPERO, (1879), p. 13.

Nelle navi romane, l'aplustre era composto da assi ricurve curiosamente scolpite e dipinte con vari colori. Probabilmente alcune delle decorazioni dell'aplustre servivano come segnale di riconoscimento della nave stessa. Spesso il pennacchio di piume era fissato sul collo di un'oca o di un cigno, come si può vedere in alcuni mosaici e bassorilievi romani, e a questo era attaccato un nastro colorato come un festone, che serviva per indicare la direzione del vento.

Benché di fattezze più semplici e meno immaginifico o “sacramentale” rispetto all'ornamento a prua delle navi, l'aplustre ebbe nell'antichità un significato importante, seppur le forme che assumeva questo simbolo mostrano una similitudine con l'acrostolio, il prolungamento della ruota di prora. Infatti, in molte navi la poppa era adornata con l'immagine della divinità tutelare (*tutela*) e rappresentava il cuore e l'anima della nave da guerra. Le navi onerarie cartaginesi, ad esempio, avevano a poppa un fregio a coda di pesce o voluta, terminante con l'aplustre, o un fregio zoomorfo che rappresentava la testa di un cavallo.

L'aplustre era dunque l'ornamento principale che decorava la parte superiore della ruota di poppa, un simbolo navale che doveva ostentare la forza e la potenza di una marineria. Aveva in origine una forma astratta di uccello, era costituito da un numero preciso di assi ricurve, disposte a forma di ventaglio, e riunite tra loro alla base da un ornamento che ricorda uno scudo circolare¹⁵. Nella storia della spedizione argonautica, è descritto come un uccello, appollaiato sulla poppa della nave Argo che offre consigli oracolari, sia al timoniere sia ai marinai¹⁶.

Il tema del simbolismo dell'aplustre nel mito degli Argonauti, così è descritto ne *La Cista atletica del Museo kircheriano*, dove si legge: « L'Argo galleggia sul mare tenuta immobile parallelamente al lido dalle sue ancore: una dirupata collina che le sorge innanzi nasconde la parte maggiore del lungo suo corpo e toglie la veduta del mare medesimo, onde l'occhio non ne vede scoperta che la parte più prossima alla poppa, la poppa stessa e l'aplustre. Era l'aplustre un pro-

15 Lo scudo – forse una rosetta a forma di scudo - era chiamato aspideion o ἀσπίδιον, diminutivo da ἀσπίς (scudo) e si vede spesso sugli aplustria rappresentati nell'iconografia classica.

16 Apollonio (A.R. I, 1089) racconta che le estremità di questa appendice alla poppa furono spezzata dalla collisione con le isole Simplegadi o Isole Ciane poste all'ingresso del Ponto Eusino, mentre il corpo della nave sfuggiva miracolosamente al suo passaggio tra quelle isole. La mitologia greca narra che queste isole si scontrassero continuamente fra loro, costituendo così un pericolo per le navi e i marinai che navigavano in quelle acque [A.R. II, 601; Vfl. IV, 658-660].

lungamento della poppa che col sollevarsi e curvarsi in arco verso la prora e colla cresta od acrostolio che graziosamente gl'incoronava la sommità, formava colla prora alla nave bell'ornamento. Presso la metà dell'altezza dell'aplustre veggonsi raccomandate banderuole e fiamme biforcute, che usavansi tinte a colori diversi. Questa pratica era costante quando le navi erano in porto e le vele raccolte, conciosiachè agitandosi queste per la somma lor leggerezza ad ogni soffio, davano il certo avviso della direzione de' venti che dominavano. L'acrostolio qui manca, perchè manca il campo ove innalzarsi: vedesi invece meglio che di profilo l'arte e la solidità con che l'aplustre era internamente tessuto »¹⁷.

Durante la battaglia navale, con le vele raccolte e l'albero riposto sul ponte, l'aplustre era l'unico simbolo distintivo della nave da guerra, e si credeva fosse dotato di poteri magici in grado di proteggere la nave durante il combattimento e di essere guida per il timoniere durante le evoluzioni navali. La forte simbologia legata al combattimento navale fece dunque dell'aplustre un trofeo ambito. A questo proposito scrive Omero nell'*Iliade*: « A loro Zeus Cronide, mandando da destra segnali propizi, / lampeggia: ed Ettore, molto superbo della sua forza, / impazza senza ritegno, sicuro di Zeus, e non porta rispetto / agli uomini e nemmeno agli dei: l'ha invaso una furia tremenda. / Scongiura che appaia al più presto l'Aurora divina: / vuole strappare alle navi gli aplustri più alti, / appiccare ad esse fuoco vorace, e poi massacrare / gli Achei accanto alle navi, soffocati dal fumo »¹⁸.

Ed è ancora Omero che nell'*Iliade* descrisse Ettore nell'atto di afferrare e ghermire l'*aphlaston* di una nave nemica, mentre incitava i suoi seguaci ad accorrere con del fuoco per bruciarli: « Ettore dunque, afferrata la poppa, non la mollava, / tenendo stretto l'aplustre nella sua mano, ed incitava i Troiani: / “portate il fuoco e tutti insieme levate il grido di guerra! / Zeus adesso ci ha dato un giorno che vale per mille, / la conquista delle navi che, giunte fin qui contro il volere dei numi, / ci hanno inflitto dolori infiniti, per la viltà degli anziani, / che quando volevo combattere alla poppa delle navi, / trattenevano me e frenavano anche l'esercito; / ma se Zeus tonante allora ci confondeva la mente, / è lui stesso ormai che ci esorta e ci spinge” »¹⁹.

17 MARCHI, 1848, p. 35.

18 Omero, 2003, p. 509.

19 Omero, 2003, p. 829.

Un episodio simile è citato da Erodoto²⁰, dopo la battaglia di Maratona, in un passaggio in cui lo storico greco illustra il coraggio di Cinegiro, fratello del poeta Eschilo, che, dopo aver afferrato l'aplustre di una nave persiana, si fece tagliare la mano da un colpo d'ascia piuttosto che rinunciare al prezioso trofeo, e che tale evento fu addirittura la causa della sua morte. La forte valenza simbolica assegnata a questa parte costruttivo-decorativa della nave ne fece anche un trofeo, che, strappato alla nave nemica, si trasformava nell'emblema per eccellenza di una vittoria navale e che spesso era riportato sugli archi di trionfo, come ad esempio in quello di Orange (I sec. d.C.).

L'importanza di questo oggetto era tale che l'aplustre divenne rapidamente un ricercato bottino di guerra alla fine di uno scontro navale e per questo motivo era animosamente difeso dai marinai. Formione, figlio di Asopius, ammiraglio ateniese, che durante la guerra del Peloponneso guidò la sua flotta navale alla conquista di numerose vittorie, nella battaglia navale di Rhium (o di Calcide), avvenuta nel 428 a.C., catturò ben dodici aplustria. La sua vittoria fu celebrata ad Atene con una gloriosa parata in cui furono esposti i trofei da lui collezionati, e ostentati quale tributo agli dei²¹, poiché la vittoria senza onore era inaccettabile. E non ci poteva essere onore senza una cerimonia pubblica così come non ci poteva essere clamore senza l'evidenza di un trofeo²². La parata era preceduta da una sfilata degli uomini valorosi che avevano partecipato a quella battaglia mostrando con esultanza quei ricercati simboli di trionfo. In caso di vittoria in una battaglia navale poi era eretto un trofeo sulla costa più vicina al luogo dello scontro e consacrato a Poseidone²³. I trofei presi al nemico, i rostri bronzei delle navi e gli aplustria, erano però più spesso posti nei santuari²⁴. Questo elemento costruttivo-

20 « τοῦτο δὲ Κυνέγειρος ὁ Εὐφορίωνος ἐνθαῦτα ἐπιλαμβανόμενος τῶν ἀφλάστων νεός, τὴν χεῖρα ἀποκοπέις πλέκειί πίπτει, . » (Hdt., VI, 114, 1) « ... cadde(ro) anche Cinegiro figlio di Euforione, a cui fu mozzata la mano da un colpo d'ascia mentre cercava di afferrare gli aplustri(a) di una nave... » [Erodoto, 2014, p. 241].

21 ROUSE, 1902, p. 99.

22 FINLEY, 1956, p. 132.

23 STROSZECK, 2004, pp. 313-314.

24 Tucidide nella Guerra del Peloponneso cita più volte l'erezione di un trofeo da parte del vincitore dopo un combattimento navale e consacrato al dio Poseidone. Nel trofeo erano soliti disporre parti delle navi nemiche come i rostri e gli aplustria. In origine erano installazioni provvisorie erette nelle vicinanze del campo di battaglia, dopo la conclusione delle Guerre Persiane diventarono installazioni permanenti [PROIETTI, 2015, pp. 148-175]. Un trofeo realizzato con un aplustre (o un rostro secondo Erodoto) preso a una nave Persiana, era retto in



Fig. 2 : Aplustria e rostri che rappresentano trofei di battaglia navale. Bassorilievi dell'arco di trionfo di Orange, attico inferiore, parete nord, I secolo d.C., Orange (Francia). CARISTIE, Augustin-Nicolas: *Monuments antiques à Orange : Arc de Triomphe et Théâtre*. Paris : Typographie de Firmin Didot Frères, Fils et Cie, 1856.[pl. XVI, XVII, XVIII]. ETH-Bibliothek Zürich, Rar 9959, Public Domain Mark <https://doi.org/10.3931/e-rara-56008/>

simbolico della nave da guerra fu quindi sempre tenuto in grande considerazione dai comandanti e dagli equipaggi delle navi, rispettato per quell'aurea di magia che sottintendeva e difeso strenuamente, tanto quanto il « cuore e l'anima » delle imbarcazioni durante i combattimenti²⁵. Marco Anneo Lucano scrisse: « In una nave romana, accerchiata da imbarcazioni focesi, gli uomini si dividono, precipitandosi a difendere con uguale ardore l'uno e l'altro fianco; e, mentre Cato, combatte dall'alto della poppa e, coraggiosamente, trattiene un aplustre greco, viene trafitto nello stesso momento alla schiena e al petto: i due dardi si urtano al centro del corpo ed il sangue non sa da quale ferita uscire, finché un abbondante fiotto non spinge fuori entrambe le aste e spezza la sua vita, diffondendo la morte nelle ferite »²⁶. Il poeta romano così prosegue: « Ed ormai il furore aveva apprestato nuove armi ai soldati, che, avendo scagliate quelle di cui erano in possesso, ne erano rimasti privi: uno lanciò un remo contro i nemici, altri addirittura, con braccia robuste, un aplustre completo e, spinti da una parte i rematori, strapparono i banchi e ne rotearono i pezzi: fracassarono le navi per il combattimento »²⁷.

L'aplustre era dunque il simbolo augurale per eccellenza della nave, ornamento che immobile si ergeva a poppa delle navi, e che presentava un'ampia superficie volta al cielo, ed era molto suscettibile se scosso da venti violenti e contrari, come scrive Claudio Rutilio Namaziano nel *De reditu suo*²⁸; posto sopra il sedile su cui il timoniere (*gubernator*) reggeva il timone e guidava la nave, serviva anche, in una certa misura, per proteggerlo dal vento e dalla pioggia. Nella Colonna Traiana, invece, si vede una lanterna sospesa all'aplustre e posta davanti al timoniere [Colonna Traiana, scena 79-80]. Allo stesso modo, quando leggiamo in Virgilio « puppibus et laeti naut(ae) imposuere coronas »²⁹, dobbiamo supporre che le ghirlande, dedicate alle divinità domestiche o marine, e considerate come simboli di un viaggio prospero, si attaccavano agli aplustria. A queste e a decorazioni simili, espressive di gioia e speranza, Gregorio Nazianzeno sembra alludere

mano dalla statua alta poco più di sei metri di Apollo a Delfi [Hdt, VIII, 121, 2]. Questa pratica divenuta usuale dopo le vittorie navali nelle Guerre Persiane [Paus., X, 11, 6].

25 WACHSMANN, 2009, pp. 189-190.

26 Lucano, 2015, p. 177.

27 Lucano, 2015, p. 181 e p. 183.

28 « Inconcussa vehit tranquilluss aplustria flatus / mollia securo vela rudente tremunt » [Rvt. Nam. I, 513].

29 Verg., georg. I, 304 e Verg., Aen. IV, 418.

a un fiore di poppa (άνθος πρύμνη)³⁰ e Apollonio Rodio lo eleva a simbolo di grande potenza immaginativa nell'espressione dell'aplustre sollevato nell'aria, ἀφλάστοιο μετήροος³¹.

In conseguenza della sua posizione e della sua bella forma, l'aplustre era spesso considerato l'emblema della navigazione in assoluto. Il dio Nettuno, rappresentato su molte monete e medaglie, era, infatti, spesso raffigurato con l'aplustre nella sua mano destra. Nella celebre "Apoteosi di Omero" di Archelao di Priene, bassorilievo ellenistico risalente al II secolo a.C. conservato presso il British Museum di Londra, la donna che impersona Odissea accovacciata assieme a Iliade ai piedi del trono di Omero esibisce lo stesso emblema facendo riferimento ai viaggi e all'epopea nautica di Ulisse³².

Si trattava dunque di ornamenti maestosi, composti da tavole variamente lavorate e dipinte, spesso sormontate da un'asta, una lancia, uno stendardo o un piccolo albero a poppa (στυλίζ) al quale si legavano banderuole o fiamme (ταινία) utili per indicare la direzione del vento. Claude Saumaise (1588 – 1653) immaginava proprio gli aplustria come ornamenti posti a poppa ai quali era fissato un legno dritto alla cui sommità ondeggiavano piume e pennacchi³³.

Nelle navi greche la direzione del vento era anche indicata dalla figura di un tritone. Postumio Rufio Avieno scrisse nel testo *Phaenomena Aratea* che erano « Puppe refulgentem » o « Aplustri navium ornamenta, quæ, quia erant amplius, quam erant necessaria usui, etiam amplustria dicebantur »³⁴. Talvolta si riscontra un uso del termine che può portare a una certa confusione. Ad esempio, Festo chiama con il termine *aplustri* sia gli ornamenti di poppa che quelli di prua e confonde con lo stesso nome anche il rostro³⁵. A questo proposito, ricordiamo

30 « Navem euntem in mare laudo, non quæ insignibus / Ornamentis, aut puppis floribus coruscat », citazione da CAILLAU, 1840; S.P.N. Gregorii Theologi Archiepiscopi Constantinopolitani, *Operum. Pars III. Carmina. Carmen XVII, 5-6*; p. 310. Cfr. anche: SMITH, 1843.

31 A.R. I, 1088-1089.

32 COLLIGNON, 1897, pp. 674-677.

33 SALMASII, 1689, p. 12.

34 RUPERI, 1825, nota 136, p. 152.

35 ROMANI & PERACCHI, 1826, p. 278. Una conferma che l'aplustre era l'ornamento a poppa lo troviamo nel *Corpus grammaticorum Latinorum veterum*: « Summa pars puppis atque etiam ornamenta, quæ semper in summa puppis parte, non in prora, ut plerique veterum scripserunt, collocabantur. Nam quæ in prora erant, dicebantur acrostolia; aplustria autem et aplustra, nam utroque modo antiquos protulisse docet Priscianus » [LINDEMANN, 1832, p. 312].

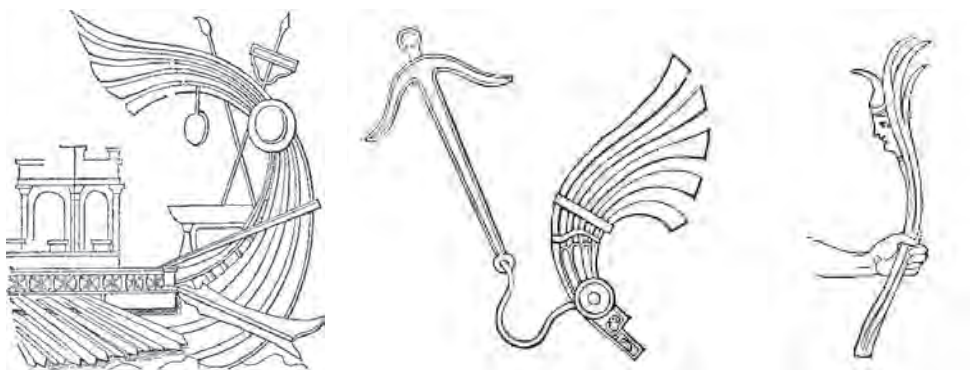

Fig. 3 : Immagini tratte da: DAREMBERG, SAGLIO, 1873, pp. 308-309. A sin. è rappresentata la riproduzione da un bassorilievo conservato a Palazzo Spada a Roma [ridisegnata da JAHN, 1847, Taf. X]; al centro: frammento di fregio con strumenti sacrificali e simboli navali in cui si vede un'ancora con alpustre [Musei Capitolini, inv. S 613]; a destra aplustre rappresentato su una moneta della gens Sulpicia [COHEN, 1860; Sulpicia, 3, pl. XXXVIII].

che questo termine è stato usato nel medioevo anche per definire il timone, come si legge in un documento di nolo a Marsiglia di cinque galee, redatto in data 13 aprile 1335³⁶.

Anche Giulio Polluce nella sua precisa descrizione che ne fa nell'*Onomastikón*, commenta che l'*aphlaston* era talvolta attraversato da un legno diritto chiamato *stylus* e che portava una striscia di panno (detta *fascia*)³⁷. Alla base dell'aplustre osserviamo anche un ornamento che ricorda uno scudo circolare: questi era chiamato *ἀσπιδείον* o *ἀσπιδίσκη*³⁸.

36 «... unam bonam et suficientem galeam de centum et sex decim remis bene aptatam, stagnam, calefatatam, spalmatam fornitam et garnitam bene et sufficienter omnibus suis corredis velis amplustris [nel senso di timone (remo-timone), in numero di due su ciascun lato della nave, N.d.T.] anthenis arboribus issarciis ancoris remis... », Convention passée, au nom le Philippe de Valois, entre Paul Giraud de viens et des un envoyé et des armateurs de Marseille et de Nice pour le nolis de cinq galères (1335). Vedi: JAL, 1840, pp. 326-327.

37 POLLUCE, Giulio, 1541: Liber primus, Caput nonum, de navibus et nauticis nominibus, pp. 32-35, cfr. p. 34.

38 « Et hanc quidem Dea rursus dimisit: siditque super navis aplustri » [Apollonii Rhodii, 1779, p. 109] e « Attamen aplustris abscederunt summas extremitates » [Apollonii Rhodii, 1779, p. 199]; Apollodoro di Atene scrisse « Il che veduto, facendo gli Argonauti tutti a gara gran forza di remi, coll'aiuto di Giunone passarono sani e salvi, toltone che la parte

Come sarà per la ruota di prora nelle navi norrene, la forma particolare che assumeva tale ornamento, che come abbiamo visto aveva diversi significati nelle navi antiche, probabilmente è associata all'idea d'imbarcazione intesa come "essere vivente", dotata di occhi per vedere la rotta (a prua) e di una coda a poppa, come quella di un mostro marino di cui l'aplustre ne rappresentava proprio la coda emergente dall'acqua. Ne abbiamo sommarie descrizioni dell'aplustre nelle navi egee, così come possiamo osservare la sua riproduzione su sigilli, mentre sembra quasi del tutto assente nelle imbarcazioni micenee.

Il mito dell'aplustre, quale *tutela* dell'imbarcazione, fa sì che la sua distruzione – come scrisse Lucrezio – doveva essere d'insegnamento agli uomini di mare nell'affrontare la navigazione³⁹ e per ricordare di prestarvi grandi cure e fare in modo che non andasse perduto. In un breve scritto, Cicerone⁴⁰ cita una scena di naufragio appena accennata in Arato dove la vista degli aplustre fluttuanti nel mare dopo la disgrazia doveva essere un monito per i marinai a evitare le insidie del mare sia in navigazione sia nel lido sicuro dell'approdo; allo stesso modo scrive Lucrezio: « At maris ignaris in portu clauda videntur navigia aplustris fractis obnitier undis »⁴¹.

L'iconografia dell'aplustre, tuttavia, rimane relegata a fonti indirette e del tutto particolari: sigilli, monete greche e romane soprattutto, pietre incise, bassorilievi⁴², mosaici ed è anche stato rappresentato in modo figurato su vasi dipinti. Possiamo vedere l'aplustre sulla maggior parte delle navi a remi raffigurate nella decorazione delle case di Pompei⁴³, che mostrano le navi decorate con l'aplustre e lo scudo alla sua imposta (vedi il graffito della nave "Europa", databile al I sec.

più alta della poppa fu portata via. Da quel tempo in poi gli scogli Simplegadi restarono immoti, essendo nei destini che dopo il passaggio di quella nave così avvenisse» [Apolodoro, 1826, p. 39].

39 « ...ma come quando avvengono molti gravi naufragi / il vasto mare sbatte alla deriva banchi, fasciame, / antenne, prue, alberi e remi galleggianti, / si che su tutti i litorali si vedono / fluttuare aplustri, a dar monito ai mortali / di evitare le insidie del mare infido, ... » [Lucrezio, 2003, pp. 93-94].

40 « navibus absumptis fluitantia quærere aplustra » [Cicerone, 1831, p. 273].

41 Lucr., IV, 436-437.

42 Bassorilievo della nave di Lindo probabile basamento della statua dell'ammiraglio Agesandro di Mikion, realizzato da Pitocrito sull'acropoli di Lindo a Rodi. Sul rilievo di Lindo, vedi BLINKENBERG, Chr. e K.-F. KINCH, 1907; pp. 21-27.

43 JAL, 1848, p. 192.

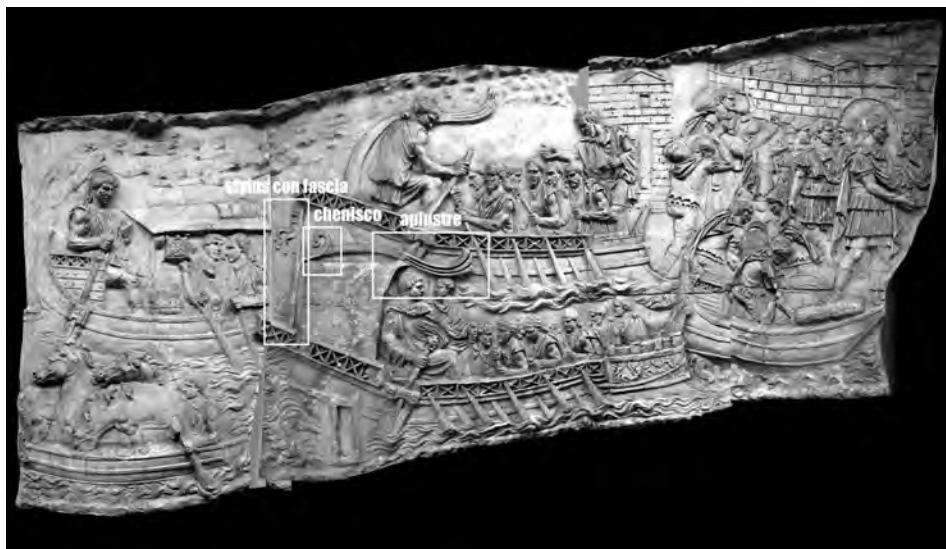

Fig. 4 : Nell'immagine si vedono chiaramente: l'aplustre che sovrasta il timoniere, il chenisco collegato allo *stylus* con fascia [Colonna Traiana, Roma: Scena 34-35].

d.C.) ed Ercolano, e su un gran numero di medaglie commemorative. Nell'*Aratea* di Cicerone, un trattato astronomico che descrive le costellazioni - una traduzione latina dei *Phaenomena* scritta dal poeta greco Arato di Soli -, si vede la costellazione Argo rappresentata come una nave con un imponente aplustre a poppa⁴⁴. A questo proposito scrive Germanico Giulio Cesare negli *Aratea phaenomena*: « At qua cauda Canis languenti desinit astro, fulgent Argoæ stellis aplustria puppis »⁴⁵, e « desecat et sacrae speciosa aplustria puppis »⁴⁶, « et surgent aplustria puppis »⁴⁷ e infine « ... Argoaeque ratis, qua flexile signum / In puppim formatur, adhuc aplustria lucent »⁴⁸. In ultimo Marco Manilio nel poema didascalico gli *Astronomica*, sottolinea: « Argivamque ratem per aplustria summa »⁴⁹.

44 Manoscritti: Harley MS 647 (c. 820 – XI sec.), folio 9v; Harley MS 2506 (c. 990 - c.1000), f.42r; Cotton MS Tiberius C I (XI-XII sec.), folio 29r; Cotton MS Tiberius B V/1 (2° quarto XI - 3° quarto XII sec.), f. 40v. British Library, London.

45 LEMAIRE, 1826, p. 79.

46 LEMAIRE, 1826, p. 89.

47 LEMAIRE, 1826, p. 98.

48 LEMAIRE, 1826, p. 102.

49 LEMAIRE, 1826, p. 250 e MANILII, 1803, p. 62.



Fig. 5 : Illustrazione della costellazione Argo, raffigurata come la nave Argo con l'aplustre identificato dalle stelle sulla ruota di poppa [Cicerone. *Aratea*. Versione latina dei *Phaenomena* di Arato. British Library, London: manoscritto latino, IX secolo d.C., Ms Harley, 647: f. 9v]. Public Domain.

Un'ulteriore e ricca fonte iconografica relativa all'aplustre si può ritrovare nella numismatica. Nelle monete bronzee di Rodi sovente è rappresentata la dea Vittoria sopra la prora di una nave che tiene in mano un aplustre, e il cui significato è l'esaltazione della potenza navale di Rodi sul mar Egeo⁵⁰. Diodoro Siculo racconta⁵¹ che Nicànore di Stagira entrò nel Pireo con la flotta ornata degli *Acrostolii della Vittoria*, in questo caso gli ornamenti della ruota di prora, trofei strappati alle navi nemiche: « ...si può dire che la *Vittoria che fa mostra dell'Aplustre o dell'Acrostolio* su le monete di Rodi accenni alle imprese de' Rodii contro Demetrio... »⁵². Alcuni esempi rilevanti sono quelli delle monete che rappresentano navi greche e romane, o ornamenti che si rifanno più esplicitamente a questo soggetto, come si può vedere sulle monete di Phaselis, Apollonia di Lycia, Histiaea, Cyzicus, Anchialus. L'aplustre, poiché elemento caratteristico della ruota di poppa delle navi, sia mercantili sia da guerra, era un elemento simbolico d'importanza quasi divina; infatti, è possibile vedere questo simbolo nelle mani del dio Poseidone in alcune monete tarantine e bizantine. Soprattutto nelle monete romane delle *gentes* Cassia, Fonteia, e Sulpicia, l'aplustre è il vero trofeo della vittoria (simbolo in mano alla dea Vittoria nelle monete di Imera) e serviva per simboleggiare il potere marittimo di Roma⁵³ in tutti i territori assoggettati alla potenza romana.

Il tema della guerra navale s'identifica allora nell'aplustre come simbolo-trofeo della vittoria⁵⁴ ma anche della sconfitta. Silio Italico scrisse a questo proposito: « iamque per undas et transtra et mali laceroque aplustria velo, ac miseri fluitant revomentes aequora nautae »⁵⁵ e ancora « inde atros alacer pastosque

50 Diodoro di Sicilia, 1815, p. 257.

51 Diodoro di Sicilia, 1815, p. 33.

52 CAVEDONI, 1835, p. 200.

53 Giovenale menziona l'aplustre tra le decorazioni di un arco trionfale (Juv., X, 133-137): « Bellorum exuviae truncis affixa tropaeis / lorica et fracta de casside buccula pendens / Et curtum temone iugum victaeque triremis / Aplustre et summo tristis captivus in arcu / Humanis maiora bonis credentur » [Giovenale, 1875, p. 253]. Nel testo di Ruperti si legge: « tabulatum ad decorandam superficiem navis adpositum: alii dicunt rostra navis, ornamentum puppis » [RUPERTI, 1825; nota 136, p. 152]. Vedi anche DAREMBERG, 1877, pp. 308-309.

54 Vedi i bassorilievi conservati nel Museo del Campidoglio [STUART JONES, 1912, pp. 258-261 e 263-264] che mostrano i trofei navali e gli aplustria.

55 Sil., 10, 323-325; cfr. BUZIO, 1765, Tomo XXXV, p. 199.

bitumine torquet, adventante Noto, Poenorum aplustribus ignes »⁵⁶. Infine, in una lettera a Trigezio, politico romano, Gaio Sollio Sidonio Apollinare scrisse: « Hic tuas laudes modificato celeumate, simul inter transtra remiges, gubernatores inter aplustria canent »⁵⁷.

4

NOTA CONCLUSIVA

Come si evince da questa breve nota la formula artistico-simbolica dell'aplustre fu esaltata soprattutto nell'epica navale greco-romana. Nel αὔξεισις del valore simbolico, l'aplustre assumerà vieppiù importanza tanto da essere strappato alla nave avversaria come trofeo a imperitura memoria della vittoria conseguita, e mostrato come fregio d'arme catturato al nemico. La glorificazione di una vittoria navale troverà la sua massima espressione nella monetazione⁵⁸, in quanto l'aplustre fu per secoli oggetto in grado di raccontare le gesta di un eroe, un principe, un imperatore, figura allusiva al potere marittimo conquistato con la forza navale, simbolo che si ergeva come un imponente creatura marina, la cui coda a ventaglio, altamente simbolica e beneaugurante, era metafora del luogo in cui si riteneva fosse ubicata l'anima della nave.

Come racconta Timoteo di Mileto nei *Persiani*, le navi persiane colpite dal rostro delle navi greche, definito "ferreo sperone"⁵⁹, non tanto per il materiale in sé quanto per la solidità della punta, affondavano private dei loro ornamenti, sottratti come trofei; ornamenti a cui allude Eschilo con il termine aplustria⁶⁰, uno

56 Sil., 14, 421-422; cfr. BUZIO, 1765, Tomo XXXVI, p. 37.

57 APOLLINARIS, 1836, p. 340. Edme-Louis Billardon de Sauvigny (1738 -1812) non capiva questo passaggio, che pensava di dover tradurre così: « Les pilotes en haut des mâts attacheront des flambeaux allumés; les rameurs assis sur leurs bancs chanteront en chœur vos louanges » [APOLLINARIS, 1787, p. 42]. Non ci sono torce o alberi nella lettera di Sidonio a Trigezio; il termine aplustre non ha mai significato un albero o addirittura una torcia. Il vescovo di Clermont dice al suo amico che accetta di lasciare Bazas per venire a Bordeaux: « (A bord de la barque avec laquelle tu descendras la Garonne), les matelots sur leurs bancs, les patrons à leurs gouvernails, chanteront tes louanges dans un chant rythmé (ou dans des vers harmonieusement cadencés) » [JAL, 1848, pp. 148-149].

58 Sulla simbologia dell'aplustre nelle monete vedi: BRETT, 1938, pp. 23-32.

59 σιδα[ρ]ῶν κράνει, da STRAZZULLA, 1904, p. 45.

60 STRAZZULLA, 1904, p. 17.

dei due simboli delle navi persiane assieme al nume tutelare a prua come ricorda Erodoto (Hdt., III, 37)⁶¹.

Nella decorazione dell'Ara Pacis (9 a.C.) a Roma si possono osservare delle semi-palmette, che addirittura sembrerebbero richiamare nella forma l'aplustre di una trireme romana a testimonianza della vittoria dell'Imperatore Cesare Ottaviano Augusto nella battaglia navale di Azio (2 settembre 31 a.C.). L'aplustre, simbolo proprio della vittoria di Azio, compare anche nell'Arco dei Sergi a Pola (la cui datazione è attribuita agli anni 25-10 a.C.).

Il valore simbolico dell'aplustre rimarrà nei secoli successivi come un forte richiamo all'epica navale. Nel ritratto di Andrea Doria (1466 - 1560), realizzato da Sebastiano del Piombo (1485 - 1547) su commissione di Papa Clemente VII (1478 - 1534), compare nella parte inferiore un finto parapetto su cui sono raffigurati tutti gli elementi caratterizzanti del potere marittimo dell'Ammiraglio genovese: il rostro, la ruota di prora a testa di cigno, l'aplustre romano a cinque bracci; sono oggetti posti in fregio al ritratto a testimonianza del suo valore di condottiero navale, rimando alle vittorie navali e ai successi militari del *princeps*.

L'aplustre, così come la prora rostrata, elemento simbolico-decorativo della tradizione greco-romana, sarà anche unito a simboli religiosi con l'intento di sottolineare il nesso tra la religione e la legittimità della vittoria⁶² o tra *virtus* e *pietas*⁶³, simbolo di dominio universale⁶⁴ dell'uomo sui popoli, ma anche guida spirituale e "materiale" del viaggiatore. Scrisse, infatti, a questo proposito Anselm Schramb (1658 - 1720) nella sua *Chronicon Mellicense*: « ..., quando venerabilis Crux à præfato Ruperto Clerico furata, à Vienna usque ad Nusdorff, in navi sine nautis, & amplustribus supernatavit »⁶⁵. Quest'affermazione è la più forte testimonianza del valore simbolico dell'aplustre, il cui valore è rimasto imperituro nei secoli.

In questi termini ripercorrere la storia, seppure per sommi capi, di un simbolo delle navi antiche, ci invita a riscoprire nella costruzione navale dell'età moderna come un oggetto ricco di valenze simboliche antico sia diventato anche un

61 CASSON, 1971, pp. 95-96.

62 ZANKER, 1989, pp. 88-92.

63 HÖLSCHER, 1994, p. 194.

64 HÖLSCHER, 1994, p. 175.

65 SCHRAMB, 1702, p. 79.



Fig. 6 : La gondola del comandante d'armi e Ambasciatore Giovanni Battista Colloredo, in arrivo a Venezia, di Giovanni Antonio Faldoni (c. 1690 – c. 1770), dipinto del 1720-30 [Metropolitan Museum of Art of New York]. Nella didascalia si legge « Gondola di S: E:^{za} il S:^{re} Co: Gio: Batta di Colloredo Cav:^{re} del Toson d'oro, et Amb:^{re} di S:^a M:^a Ces:^a, e Catt.^{ca} presso la Ser:^{ma} Rep:^{ca} di Venezia ». Public Domain.

elemento decorativo e immaginifico, come si può vedere nel quadro di Giovanni Antonio Faldoni (c. 1690 – c. 1770) che mostra la gondola del comandante d'armi e Ambasciatore Giovanni Battista Colloredo (1609 – 1649) in arrivo a Venezia. L'aplustre mostrato nel quadro del Faldoni vuole essere una memoria della vittoria in guerra ma anche simbolo delle virtù militari del Colloredo, “huomo di gran valore, di poche parole, ma di molta applicazione, e che nella difesa di Candia havea dati molti testimonij della sua militare esperienza”⁶⁶, caduto nella difesa di Candia durante l'assalto delle armate ottomane nel 1649. A poppa della gondola si può vedere l'aplustre a forma di volute, sormontato da un'Aquila bicipite con le ali spiegate sormontata da una corona, richiamo della tradizione costruttiva e simbolica antica.

⁶⁶ VALIERO, 1679, p. 222.

BIBLIOGRAPHY

- APOLLINARIS Caius Sollius Sidonius, *Suite des Lettres de Caius Sollius Sidonius Apollinaris avec Le Recueil de ses poésies. Second partie*. Paris: de l'Imprimerie de Knapen, 1787.
- APOLLINARIS Caius Sollius Sidonius, *Oeuvres de C. Sollius Apollinaris Sidonius*. Tome Second. Lyon: chez M.-P. Rusand; Paris: chez Poussielgue-Rusand, 1836.
- [APOLLODORO], *Biblioteca di Apollodoro Ateniese, volgarizzamento del Cav. Compagnoni*. Milano: Tipi di Francesco Sonzogno, 1826.
- APOLLONII RHODII, *Argonauticorum*. Libri Quatuor Editio secunda. Oxonii: E Typographeo Clarendoniano, 1779.
- BLINKENBERG Chr. e K.-F. Kinch, Exploration Archéologique de Rhodes. Quatrième Rapport par K.-F. Kinch, in *Académie Royale des Sciences et des Lettres de Danemark. Extrait du Bulletin de l'année 1907, N° 1*, 1907, pp. 21-27.
- BRETT Agnes Baldwin, The Aphlaston, Symbol of Naval Victory or Supremacy on Greek and Roman Coins, in *Transactions of the International Numismatic Congress: Organized and Held in London by the Royal Numismatic Society, June 30-July 3, 1936*, edited by John Allan, Harold Mattingly, Edward Stanley Gotch Robinson. London: B. Quaritch Limited, 1938, pp. 23-32.
- BUZIO Massimiliano, *Raccolta di tutti gli antichi poeti latini colla loro versione nell'italiana favella. Tomo XXXIV. Contiene i primi sei libri di Caio Silio Italico della seconda guerra cartaginese tradotti dal padre don Massimiliano Buzio*. Milano: nella Regia Ducal Corte, per Giuseppe Richino Malatesta stampatore regio camerale, 1765.
- BUZIO Massimiliano, *Raccolta di tutti gli antichi poeti latini colla loro versione nell'italiana favella. Tomo XXXV. Contiene altri sette libri di Caio Silio Italico della seconda guerra cartaginese tradotti dal padre don Massimiliano Buzio*. Milano: nella Regia Ducal Corte, per Giuseppe Richino Malatesta stampatore regio camerale, 1765.
- BUZIO Massimiliano, *Raccolta di tutti gli antichi poeti latini colla loro versione nell'italiana favella. Tomo XXXVI. Contiene gli ultimi quattro libri di Caio Silio Italico della Seconda guerra cartaginese, tradotti dal Padre Don Massimiliano Buzio*. Milano: nella Regia Ducal Corte, per Giuseppe Richino Malatesta stampatore regio camerale, 1765.
- CARISTIE, Auguste, *Monuments antiques à Orange. Arc de Triomphe et théâtre*. Paris: Firmin Didot frères, fils et Cie, 1856.
- CAILLAU D.A.B., *Collectio selecta SS. Ecclesiae Patrum complectens Exquisitissima Opera...* Tomus Quinquagesimus Secundus. Parisiis: apud Parent-Desbarres, editorem, 1840.
- CASSON Lionel, *The Ancient Mariners*. New York: The Macmillan Company, 1959.
- CASSON Lionel, *Ships and Seamanship in the Ancient World*. Princeton: Princeton University Press, 1971.

- CAVEDONI Celestino, Osservazioni su l'antica Stela scritta di Rodi, e su d'alcune monete antiche di Rodi medesima, in Speroni, Ferdinando. *Giornale scientifico-letterario*. Perugia: Tipografia Baudel, 1835; pp. 163- 260.
- CICERONE Marco Tullio, *Fragmenta*. Parisiis: colligebat Nicolaus Eligius Lemaire, 1831.
- COHEN Henry, *Description historique de Monnaies frappées sous l'Empire Romain communément appellées Médailles Impériales*. Tome troisième. Paris: M. Rollin, 1860.
- COLLIGNON Maxime, *Histoire de la sculpture grecque*. Paris: Librairie de Firmin-Didot et Cie, 1897.
- DAREMBERG Ch. et SAGLIO Edm., *Dictionnaire des Antiquités*, Tome premier. Paris: Librairie Hachette, 1877.
- DIODORO DI SICILIA, *Storia universale*. Tomo VI. Roma: dalle stampe ed a spese di Vincenzo Poggioli, 1815.
- ERODOTO, *Le Storie*. Volume secondo. Novara: UTET-De Agostini, 2014.
- ESCHILO, *I Persiani di Eschilo tradotti da Vittorio Alfieri da Asti*. Milano: Pietro Agnelli, 1809.
- ESCHILO, *Le supplici. Traduzione dal greco di Ettore Romagnoli*. Bologna: Nicola Zanichelli Editore, 1922.
- EUSTATHII ARCHIEPISCOPI THESSALONICENSIS, *Commentarii ad Homeri Iliadem*. Tomus III. Lipsiae: Joann. Aug. Gottl. Weigel, 1829.
- FINLEY Moses I., *The World of Odysseus*. London: Chatto & Windus, 1956.
- GARDINER Robert (Ed.), *The Age of Galley. Mediterranean Oared Vessels since Pre-Classical Times*. London: Conway Maritime Press, 1995.
- [GIOVENALE], *Le Satire di Decimo Giunio Giovenale: voltate in versi italiani dal Professore Raffaello Vescovi*. Firenze: G. C. Sansoni, 1875.
- GUSSEME Thomas Andres de, *Diccionario numismático general para la perfecta inteligencia de las medallas antiguas*. Tomo primero A-B. Madrid: Por D. Joachin Ibarra, 1773.
- HÖLSCHER Tonio, *Monumenti statali e pubblico*. Roma: «L'Erma» di Bretschneider, 1994.
- JAHN Otto, *Archäologische Beiträge*. Berlin: Druck und Verlag von G. Reimer, 1847.
- JAL A., *Archéologie Navale*. Tome Second. Paris: Arthus Bertrand, éditeur, 1840.
- JAL A., *Glossaire nautique. Répertoire polyglotte de Terms de Marine Anciens et Modernes*. Paris: Firmin Didot Frères, 1848.
- LEMAIRE N. E., *Poetæ Latini Minores*. Volumen Sextum. Parisiis: colligebat Nicolaus Eligius Lemaire, 1826.
- LINDEMANN Johann Friedrich (a cura di), *Corpus grammaticorum Latinorum veterum Collegit auxit recensuit ac potiorum lectionis varietatem adiecit Fridericus Lindemannus sociorum opera aditius*. Tomus II. Lipsiae: Sumptibus B.G. Teubneri et F. Claudii, 1832.

- LUCANO Marco Anneo (a cura di Renato Badali), *La guerra civile*. Novara: UTET-De Agostini, 2015.
- LUCREZIO, *De rerum natura* (a cura di Alessandro Schiesaro. Traduzione di Renata Raccanelli). Torino: Giulio Einaudi editore, 2003.
- MANILII, M., *Astronomicon. Liber primus*. Londinii: apud Grant Richards, 1803.
- MARCHI Giuseppe, *La Cista atletica del Museo kircheriano, invenzione ed intaglio di Novio Plauzio pittore romano*. Roma: coi Tipi della Sacra congregazione di Propaganda Fide, 1848.
- MASPERO Gaston, De quelques Navigations des Égyptiens sur les côtes de la mer Érythrée, in *Revue Historique*, T. 9, Fasc. 1 (1879), pp. 4-33.
- MEDAS Stefano, Gli occhi e l'anima propria delle barche: religiosità e credenze popolari tra antichità e tradizione, in *La devozione dei naviganti. Il culto di Afrodite ericina nel Mediterraneo*, a cura di Enrico Acquaro, Antonino Filippi e Stefano Medas. Lugano: Lumières internationales, 2010.
- MEDAS Stefano, Gli occhi delle barche. Storia, archeologia, etnografia, in *L'Archeologo subacqueo*, Anno XXI-XXII, 61-64 n.s., 2015-2016.
- MOLLET, J.W., *An Illustrated Dictionary of Words used in Art and Archaeology*. London: Sampson, Low, Marston, Searle, and Rivington, 1883.
- OMERO, *Odissea*. Torino: Giulio Einaudi editore, 2014.
- OMERO, *Iliade. Introduzione e traduzione di Giovanni Cerri*. Milano: Rizzoli, 2003.
- [POLLUCE Giulio], *Iulii Pollucis Onomasticon, hoc est instructissimum rerum et synonymorum Dictionarium, nunc primum Latinitate donatum, Rodolpho Gualthero Tigurino Interprete. Vna cum indice*. Basileae: apud Robertum Winter, 1541.
- PRONTI Domenico, *Nuova raccolta rappresentante i costumi religiosi civili, e militari degli antichi egiziani, etruschi, greci, e romani: tratti dagli antichi monumenti; per uso de' professori delle belle arti*. Roma: presso il suo incisore, [c. 1800].
- PRISCIANO DI CESAREA, *Prisciani Caesariensis Grammatici Opera*. Volumen Primum. Lipsiae: in Libraria Weimannia, 1819.
- PROIETTI Giorgia, I Greci e la memoria della vittoria, in ὄμοιος. *Ricerche di Storia Antica*, n.s. N. 7, 2015, pp. 148-175.
- ROCCHEGGIANI Lorenzo, *Raccolta di cento tavole rappresentanti i costumi religiosi civili, e militari degli antichi Egiziani, Etruschi, Greci e Romani tratti dagli antichi monumenti ...: per uso de' Professori delle Belle Arti Disegnate*. [Roma]; [n.n.], [1804].
- ROMANI Felice e PERACCHI Antonio, *Dizionario d'ogni mitologia e antichità, volume di supplimento compilato dal prof. Felice Romani e dal Dr. Antonio Peracchi*. Parte prima. Milano: presso Ranieri Fanfani, 1826.
- ROUSE William Henry Denham, *Greek Votive Offerings. An Essay in the History of Greek Religion*. Cambridge: University Press, 1902.
- RUPERTI Ge. Alex., *D. Junii Juvenalis aquinatis Satiræ XVI*. Vol. I. Glasguæ: Andrea set Joannes M. Duncan, 1825.

- SALMASII Claudii, *Pliniae exercitationes in Caji Julii Solini Polyhistora. Item Caji Julii Solini Polyhistor ex Veteribus Libri emendatus*. Tomus I. Trajecti ad Rhenum: Apud Johannem vande Water, Johannem Ribbium, Franciscum Hlma, & Guilielmum vande Water, 1689.
- SCHEFFERI Joannis Argentoratensis (Johannes SCHEFFERUS), *De militia navali veterum Libri quatuor. Ad Historiam Græcam Latinamque vtiles*. Ubsaliæ: Excudebat Johannes Janssonius, 1654.
- SCHRAMB Anselm, *Chronicon Mellicense, seu, Annales monasterii Mellicensis: utrumque statum Imprimis Austriae cum successione Principum, Regimine, Prærogativis, Elogiis ... Deinde Exempti Monasterii Mellicensis ... complectens*. Viennæ Austriae: Typis Joannis Georgii Schlegel, Universitatis Typographi, 1702.
- SMITH William (edited by), *A Dictionary of Greek and Roman Antiquities*. New-York: published by Harper & Brothers, 1843.
- STRAZZULLA Vincenzo, *I Persiani di Eschilo ed il nomo di Timoteo, volgarizzati in prosa con introduzione storica*. Messina: Libreria Maurolico, G. Principato, 1904.
- STROSZECK J., Greek Trophy Monuments, in Synnøve Des Bouvrie (éd.). *Myth and Symbol II. Symbolic Phenomena in Ancient Greek Culture*. Bergen: the Norwegian Institute at Athens, 2004, pp. 303-331.
- STUART JONES H., *A Catalogue of the Ancient Sculptures preserved in the Municipal Collections of Rome. The Sculptures of the Museo Capitolino*. Oxford: Clarendon Press, 1912.
- VALIERO, Andrea, *Historia Della Guerra di Candia di Andrea Valiero Senatore Veneto*. Venetia: presso Paolo Baglioni, 1679.
- WACHSMANN Shelley, *Seagoing Ships and Seamanship in the Bronze Age Levant*. College Station: Texas A&M University Press, 2009.
- ZANKER, Paul, *Augusto e il potere delle immagini*. Torino: Einaudi, 1989.

*Memory Studies
and Anthropology of Conflicts*



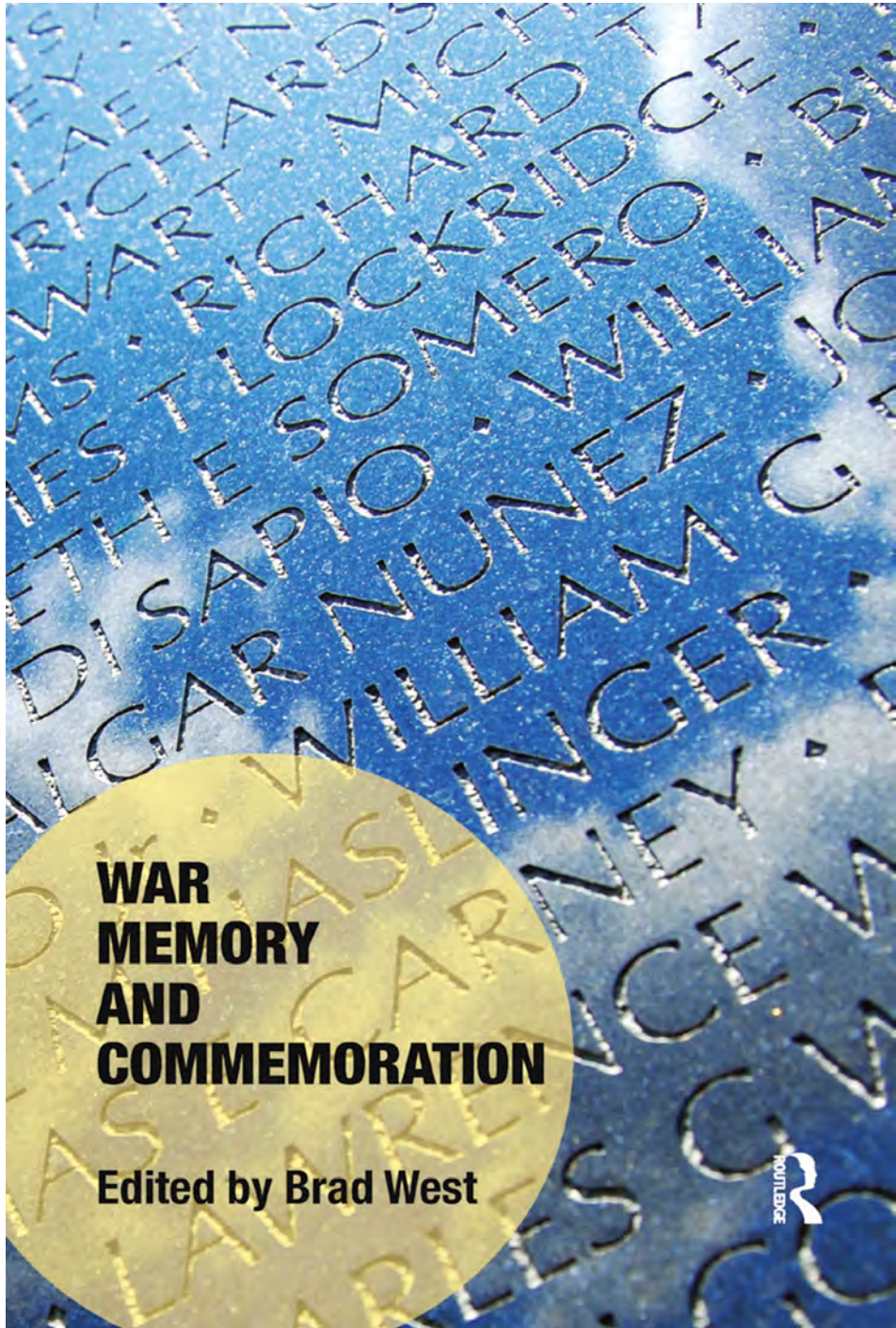

**WAR
MEMORY
AND
COMMEMORATION**

Edited by Brad West



Memory Studies and Anthropology of Conflicts
PhD theses and dissertations (abstracts)

ed. by ELENA FRANCHI

GEDGAUDAITĖ, Kristina, *Smyrna in Your Pocket: Memory of Asia Minor in Contemporary Greek Culture* (2019).¹

This thesis turns to a watershed in the history of modern Greece – its defeat in the Greco-Turkish War (1919-1922) and the population exchange that followed – as remembered in present-day Greece. On the one hand, it describes how family memories find their way into cultural representations and provide a language as well as a form for other reminiscences. On the other hand, it aims to show how those cultural representations participate in wider transformations that occur in the public sphere. Methodological tools developed in the field of cultural memory studies are coupled with insights drawn from history, psychology and anthropology. Within this interdisciplinary framework, the memory of Asia Minor emerges as reflective of present-day ideologies and responsive to contemporary concerns.

The introduction sets the discussion in a wider context, providing historical background of the Greco-Turkish War and outlining the ways in which its memory has been reworked in history and culture from 1922 until the present day. Different mnemonic communities that have assembled around the memory of Asia Minor are discussed in Chapter 2, by drawing on the controversy over a history textbook that ensued in 2006-2007. Chapter 3 uses an example of a graphic novel in order to foreground the aesthetic and memory practices that

1 GEDGAUDAITE, KRISTINA (kg13@princeton.edu). *Smyrna in Your Pocket: Memory of Asia Minor in Contemporary Greek Culture*. PhD thesis, University of Oxford, Merton College, Faculty of Medieval and Modern Languages, 2019; 245 leaves : illustrations ; 31 cm. Supervisor: Professor Dimitris Papanikolaou
<https://ora.ox.ac.uk/objects/uuid:864a8d4f-0e50-4241-8552-50bef1077f95>

Asia Minor sets in motion when the relay of remembrance reaches the third generation. Chapter 4 discusses the memory of the cosmopolitan Ottoman port of Smyrna on theatre stage and proposes memory as a portable toolkit for bearing witness in the future. Chapter 5 puts this premise to the test in the context of the refugee crisis as it unfolded in Greece in 2015.

LEVIN, Itamar, *The Missing Body: Cenotaphs in Archaic and Classical Greece*, 2019.²

Cenotaphs were empty graves erected for those whose body was not available for burial. They were an essential part of the topography and culture of ancient Greece due to the civilization's mobile nature. Since "corpseless" burials are purely symbolic, cenotaphs distill the cultural values of mortuary practices. This study clarifies the social functions of empty graves by focusing on three categories: the Homeric warriors, heroes, and soldiers.

Homeric belief determined that the deceased could not enter Hades without due rites. This belief also had legal ramifications: the funeral confirmed the dedicatee's death and, consequently, changed the kinspersons' legal status. Subsequently, a ceremony had to take place regardless of the remains' location. Likewise, tumuli, even empty ones, celebrated the dedicatee's greatness and could ensure the endurance of their name. Thus, holding two, or even more, grave-markers was a symbol of status.

Towards the dawn of the Archaic period, the practice of hero cult emerged. The cult took place at the deceased's grave. Although the sites' power is traditionally attributed to the inhumated bones, some plots were considered empty. Therefore, the power invested in the *hêrôieon* could stem simply from the association of the plot with a powerful dedicatee. The recurrent motif of acquiring heroes' remains *qua* relics served as an explanation for the introduction of a new cult. Etiologies for cenotaphic *hêrôiea* include: 1) the hero's affiliation with the city, 2) a point of translation, and 3) an oracle.

2 LEVIN, Itamar (itamar_levin@brown.edu). *The Missing Body: Cenotaphs in Archaic and Classical Greece*. MA thesis, Tel Aviv University, Department of Classics, 2019. 99 pages. Supervisor: Prof. Rachel Zelnick-Abramovitz.

Alongside exceptional mythological and historical warriors, ordinary soldiers could also be commemorated with a cenotaph. War dead were usually buried collectively, and the absentees shared a cenotaphic polyandrion, separately or with their fellows' remains. In addition to the communal grave, families erected private cenotaphs. These markers conveyed political messages, displaying death in war as a token of civic loyalty and individual valor.

CHENQING, AN, *Has War Ever Gone? 'War Memory' in Xenophon's Anabasis* (2021)³.

Throughout the history of humanity, the motivation for constructing new versions of memory has never withered away and remains as strong as the desire to remember the past. By undertaking a case study of 'war memory' in Xenophon's book, this essay launches a discussion concerning Greeks' understanding of 'Memory' within the context of Greek historiographical tradition and thus is divided into two parts: Firstly, by focusing on the two functions (as morale enhancer and deterrent) of 'war memory', I investigate in detail how Xenophon, as the *character* (and other figures), used the rhetorical past as a means to cope with different situations they faced during '*the Long March*'; In Part Two, I take a closer look at Xenophon's reflection, as the *narrator*, on the war memory in the form of 'prospective memory' via a specific dialogue between Clearchus and Phalinius (Xen. *Anab.* 2.1.15–23). Compared with Herodotus' criticism of the rhetorical usage of the past, based on Jonas Grethlein's (2010) arguments and the favorable attitude towards future memory (via the cases of Leonidas and Callimachus), I argue that the explicit criticism of prospective memory precepted from Xenophon's narrative actually reveals his deeper reflection on the meaning of memory, which is set within in a broader chronological context.

Overall, through the application of the new concepts of 'prospective memory', we can not only gain a general picture of the ways in which the

3 CHENQING, AN, AN (chenqing.an.20@ucl.ac.uk). *Has War Ever Gone? 'War Memory' in Xenophon's Anabasis*. MA Thesis, University College London, Department of History, 2021. Supervisor: Dr. Nicolette Pavlides.

war memory is used, but also facilitate a new appreciation of the distinctions between Xenophon's dualistic roles as both a character ('He-Xenophon') and a narrator ('I-Xenophon') in the *Anabasis*. Therefore, memory is not utterly divorced from the present time, instead it plays an extremely significant role in the conceptualization of our temporality, which continuously exerts its prospective power on each recipient of the Xenophon's *Anabasis*.



Particolare della c. d. "Tomba di Annibale", moderno cenotafio eretto da Kemal Ataturk a Gebze, l'antica Libyssa in Bitinia, dove avvenne il suicidio del condottiero cartaginese (182 a. C.).
Foto William Neuheusel (USA), 2012, licensed in public domain (Creative Commons).

Recensioni
Storia Militare Antica





Vergilius Romanus (Cod. Vat. lat. 3867), Folio 188v

YANN LE BOHEC,

*Le vie quotidienne des soldats romains
à l'apogée de l'Empire. 31 av. J.-C.-235 après J.-C.*

L'art de la guerre, Tallandier, Paris 2020, pp. 336.

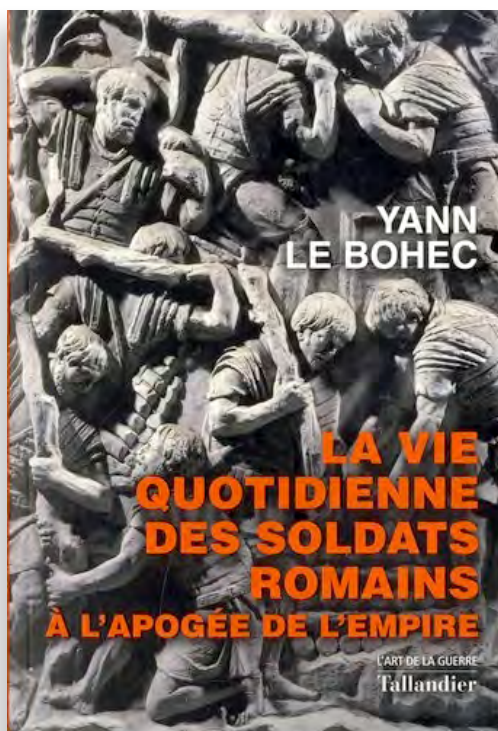

Tra i tanti libri dedicati all'esercito del Mondo antico che a partire dal nuovo Millennio hanno proliferato in varie lingue – non sempre a beneficio della Storia o dei lettori –, mancava un'opera maggiore dedicata espressamente alla vita quotidiana dei soldati. Un'impresa tutt'altro che facile, specie per il rischio di appiattirsi sui volumi patinati dedicati alla guerra e rivolti ad un pubblico ampio e curioso al quale, invece di un racconto rigoroso, viene spesso offerta una spettacolarizzazione che del racconto critico storico è una

brutta copia. Ad assumersene l'onere è uno dei massimi storici militari di Roma antica, Yann Le Bohec, che in questo libro si pone di fatto nel solco della storiografia francese degli *Annales* e di Jérôme Carcopino, che com'è noto aveva dedicato un celebre libro, ormai novant'anni fa, alla *vie quotidienne* a Roma all'apogeo del suo impero. Allo stesso tempo, però, l'autore ribadisce, a ragione, che uno studio sulla vita quotidiana di un soldato non può trascurarne – come invece hanno fatto, secondo Le Bohec, molti studi sull'esercito romano nel XX secolo – l'attività principale: fare la guerra. L'impostazione è solo limitatamente diacronica – appunto à l'*apogée de l'Empire* –, scelta in effetti necessaria per un esercito, come quello romano, che subisce trasformazioni di enorme portata dalla Repubblica al Tardo Impero. Il taglio è divulgativo, ma di quell'alta divulgazione di cui può giovare anche lo specialista. Il libro è diviso in sei capitoli, concepiti come un percorso di progressivo avvicinamento all'accampamento legionario: *Vers le camp, Au camp, Partout, Autour du camp, En guerre, Après le service*.

Il primo – *Vers le camp* – è dedicato al reclutamento, alla struttura dei *castra*, alla gerarchia e all'addestramento dei soldati come degli ufficiali. È una trattazione estremamente agile ma dinamica, per il cui approfondimento il lettore può giovare di note che rimandano ad alcuni dei principali studi.

Il secondo, più ampio capitolo – *Au camp* – è riservato invece agli aspetti specifici della vita quotidiana. Oltre al ritmo della giornata, con una rapida descrizione dei principali momenti di pausa, si tratta dell'alimentazione. Emerge il notevole fabbisogno del principale alimento del soldato, ossia il grano, la necessità di un costante rifornimento d'acqua e il grande utilizzo di olio d'oliva. Si passa quindi all'equipaggiamento: oltre alla variabilità dell'abbigliamento e alla mancanza di un'uniforme, viene affrontato il tema dell'armamento difensivo e offensivo. Un paragrafo è dedicato alla logistica interna, ossia dei vari utensili e materie prime in uso nel campo; quello successivo tratta del servizio. In esso, l'autore sottolinea la grande competenza organizzativa degli ufficiali, tra i quali spicca il prefetto del campo, e la varietà di servizi cui erano chiamati i soldati, alcuni dei quali erano specialisti – per l'officina, l'ospedale e la stalla – e tra i quali un posto importante avevano le varie tipologie di scrivani. Quello romano era infatti, secondo Le Bohec, un esercito di '*gratte-papier*', anzi '*gratte-papyrus*', di passacarte. Interessante è la parte dedicata alla questione, di recente sollevata, della possibilità che donne e bambini risiedessero all'interno del campo, cosa che l'autore esclude sulla base di vari argomenti. Concludono il capitolo due brevi

paragrafi: uno è dedicato ai vari tipi di cerimonie, l'altro elenca le varie festività che si ricavano dal calendario trovato nel celebre documento papiraceo di Dura Europos.

Il capitolo successivo – *Partout* – è dedicato alla mentalità militare e a ciò che concorreva a formarla. Un primo paragrafo – intitolato *Servitude et grandeur militaires* – tratta infatti delle virtù che ci si aspettava dagli ufficiali, della psicologia del soldato (caratterizzata, per Le Bohec, da un forte senso di appartenenza alla propria legione e alla propria unità), come pure dei diversi tipi di punizione e di ricompensa. Il secondo paragrafo è dedicato al denaro, sia quello che il soldato riceveva sia quello che spendeva; il terzo alla salute, da cui emerge un quadro non molto positivo con un'aspettativa di vita che si assestava intorno ai 47 anni; il quarto all'influenza della politica nei periodi di instabilità. Il quinto paragrafo tratta invece della cultura, in cui emerge una certa varietà del livello di alfabetizzazione dei soldati e il loro importante ruolo nella diffusione della lingue e della cultura latina nell'Impero. Il sesto paragrafo è dedicato alla religione. La prima parte alla religione pagana, con una carrellata delle divinità più onorate tra i soldati – tra le quali l'autore non annovera Mithra –; la seconda ai riti e le superstizioni. La terza affronta il 'problema cristiano': Le Bohec propende per una esigua diffusione del cristianesimo tra i soldati in epoca Alto-imperiale, dovuta sia all'incompatibilità coi riti pagani praticati tra i militari sia alle difficoltà di conciliare il messaggio evangelico con l'uccisione dei nemici. Chiosa questo capitolo un'appendice sulla posizione giuridica dei soldati, in cui emerge la sostanziale identità del loro *status* rispetto a quello degli altri cittadini, con limitazioni relative al matrimonio e al testamento, e il diritto al suicidio che venne poi abolito da Adriano. In essa vengono solo brevemente affrontati i dibattuti temi del *bellum iustum piumque* e del *postliminium*, che secondo Le Bohec contribuivano a assicurare i soldati, così come quello dell'amministrazione delle giustizia.

Il quarto capitolo – *Autour du camp* – si apre con un ampio e interessante paragrafo dedicato all'esercitazioni – *exercitium* o *exercitatio* – che costituiva una costante nella vita del soldato, avveniva in un apposito *campus* e comprendeva attività fisica, esercitazioni con le armi e manovre collettive che facevano dell'esercito un gruppo di “350.000 sportifs professionnels”, che aveva un dispendio di circa 4mila Kilocalorie giornaliere. Il secondo paragrafo è dedicato alla logistica del campo, e tratta del reperimento delle numerosissime tipologie di merci diverse dal cibo e dall'equipaggiamento bellico, della complessa

organizzazione legata alla fornitura e alla distribuzione dei prodotti, il cui costo doveva comunque essere pagato dai soldati, e della gestione degli animali, specie quelli da soma. Il terzo paragrafo tratta di altri aspetti del servizio, come quelli legati ai lavori pubblici – meno comuni di quanto venga comunemente sottolineato, secondo l'autore –, alla posta e alle scorte armate, al mantenimento dell'ordine tra i civili. Un quarto paragrafo si dedica invece al rapporto tra i soldati e la popolazione civile stanziata nei pressi del campo, nei suoi aspetti istituzionali, sociali e architettonici, come anche degli svaghi e dei legami che i soldati trovavano in essa.

Il quinto capitolo si occupa dell'attività primaria dei soldati: la guerra. La prima parte tratta della 'campagna' ed è diviso in sette paragrafi. I primi tre sono dedicati alle modalità di marcia della legione, alla logistica bellica e al trasporto delle merci. Il quarto si occupa dei compiti propri del genio militare, specie della costruzione dei ponti e dell'accampamento, mentre nei brevi paragrafi cinque e sei si affronta il tema della raccolta e della trasmissione delle informazioni. L'ottavo paragrafo è invece dedicato agli aspetti religiosi della guerra e a ciò che veniva compiuto affinché il soldato si sentisse protetto dagli dei. La seconda parte del capitolo è dedicata alla guerra vera e propria. Il primo ampio paragrafo è dedicato alla battaglia in campo aperto. Essa viene osservata dalla prospettiva del generale, dove si illustra lo schema di massima di una battaglia in campo aperto, e degli ufficiali, del cui preciso ruolo le fonti danno poche notizie. Maggiore spazio è dato ai diversi ruoli dei soldati, alle loro tattiche e all'influenza della paura e della disciplina durante la battaglia, nonché a ciò che avveniva in caso di disfatta. Il secondo paragrafo tratta del ruolo dei soldati durante un assedio, sia quello difensivo sia offensivo – quest'ultimo ricco di particolari di grande interesse esposti con estrema chiarezza. Il terzo paragrafo fornisce brevi descrizioni del ruolo dei soldati nelle altre forme di combattimento, urbano, di montagna, di contro-guerriglia, di *contre-logistique* (ossia la cd. tattica della terra bruciata) e marittimo. I successivi sei paragrafi si dedicano rispettivamente alle circostanze che aggravano il combattimento (quali gli scontri notturni e l'uso di primitive armi 'biologiche' e 'chimiche'); alla medicina di guerra (della cui efficacia Le Bohec ribadisce il proprio scetticismo); alla morte in battaglia; a ciò che avveniva dopo uno scontro dalla prospettiva sia dei vinti (davvero tragica) sia dei vincitori; e alle ricompense, tra cui le onorificenze, le promozioni e i premi.

Il sesto, breve e ultimo capitolo si occupa della fine del servizio dei soldati.

Un primo paragrafo è dedicato alla questione dell'esistenza o meno tra i soldati dell'esercito romano del disturbo post traumatico da stress (PTSD). Le Bohec non nega la possibilità che esso possa aver colpito anche i militari nell'Alto Impero, ma ridimensiona quasi del tutto la presenza di testimonianze esplicite, rintracciate da qualcuno nelle fonti. Il secondo tratta del congedo del soldato da un punto di vista giuridico ed economico, del tenore di vita da loro raggiunto e della loro presenza nei collegi – un congedo nel complesso non particolarmente felice secondo l'autore, sia per i pochi anni di aspettativa di vita sia per la liquidazione e i benefici non molto generosi.

Nella conclusione, si ripercorrono le tappe dei capitoli precedenti. Per Le Bohec, l'esercito romano raggiunse un altissimo livello di efficienza, sia qualitativo sia quantitativo, grazie all'accurato reclutamento, al continuo addestramento, l'armamento efficiente, la leadership competente, la disciplina rigorosa e l'avanzata tecnologia. Le note, la bibliografia e due indici (dei nomi e della cose notevoli) completano il volume.

In definitiva, l'opera di Yann Le Bohec si serve degli studi più noti – tra i quali, naturalmente, quelli numerosi e importanti dello stesso autore – per tracciare dei piccoli quadri che, insieme, restituiscono un'immagine complessiva della vita del soldato romano. In ciascuno di essi c'è poco spazio per singoli approfondimenti, ma il lettore è invogliato a saperne di più, e nelle note può trovare la bibliografia di riferimento. La presenza piuttosto parca di illustrazioni fa sentire, paradossalmente, la mancanza della 'patina' illustrativa dei libri alla moda. La sottile e (quasi sempre) bonaria ironia dell'autore – “pour les stratagèmes, les Romains, qui ne connaissaient pas Sun Tzu, possédaient Frontin, qui est bien mieux, quoi qu'en pensent certains de nos contemporains qui n'ont ni lu”, una frase alla quale Virgilio Ilari e Luigi Loreto applaudirebbero – fa da piacevole sfondo al libro, specie nei riferimenti all'attualità. Ne emerge un quadro dinamico della vita quotidiana del soldato romano e l'estrema organizzazione dell'esercito alto-imperiale. Si tratta dunque di un libro importante, destinato a segnare una tappa imprescindibile per gli studi futuri.

CLAUDIO VACANTI

Università degli Studi della Campania “Luigi Vanvitelli”

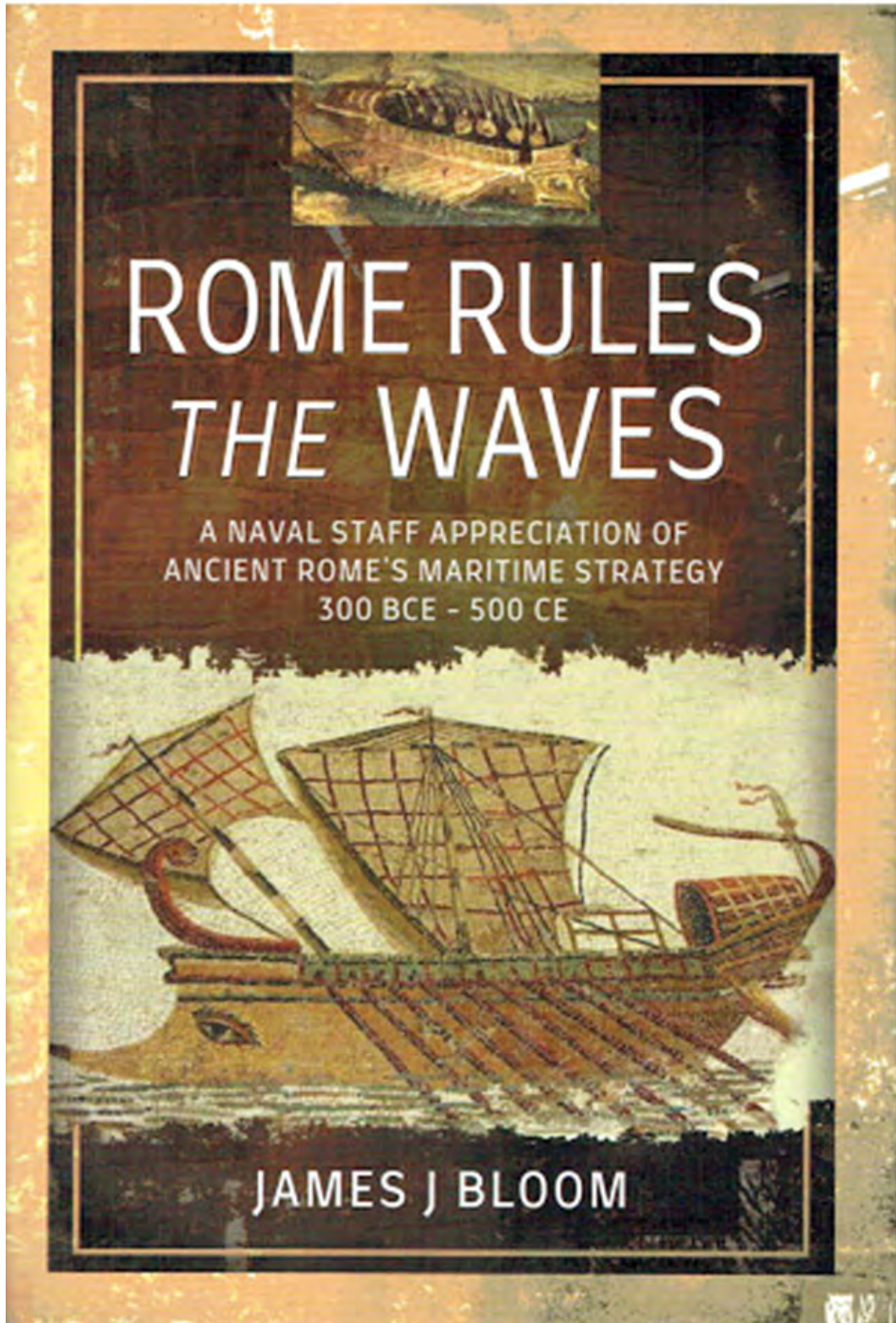

YANN LE BOHEC,

*La première marine de guerre romaine.
Des origines à 241 av. J.-C.*

Lemme Edit, Chamalières, 2020, pp. 92, ill., carte.



Presentato dall'Autore come un «*petit ouvrage sans prétentions*» (p. 61), il libro illustra gli aspetti salienti della storia navale romana dalle primissime origini sino al termine della prima guerra Punica, seguendo uno schema perfettamente razionale: l'introduzione precede un prelude sulle origini di Roma; seguono sei capitoli, i cui primi due sono rispettivamente dedicati ad una panoramica sulla storiografia di quel periodo e sul contesto geopolitico, mentre i rimanenti parlano specificamente della marina militare romana, prima dell'inizio

della guerra contro i Cartaginesi (capitoli da III a V) e durante tale conflitto (cap. VI); chiudono il libro le conclusioni, un'appendice con i testi di Polibio relativi alle maggiori battaglie navali di quello stesso conflitto, ed infine la bibliografia.

Nell'Introduzione viene innanzi tutto osservato che le origini della marina romana non hanno mai molto interessato gli storici. Se ben pochi studiosi hanno evidenziato tale interesse (solo qualche raro esperto di questioni navali¹), un vigoroso contributo a tale carenza è stato fornito dalla perentoria affermazione di Polibio, secondo il quale nel periodo antecedente la prima guerra Punica i Romani non avevano navi da guerra e non sapevano nemmeno navigare. Data l'eleganza della sua prosa – perlomeno per l'epoca ellenistica –, allo storico greco è stata attribuita un'autorevolezza tale da dissuadere i più dall'indagare sulla marina da guerra romana anteriore al *Bellum Poenicum*. L'Autore intende invece dimostrare che la marina romana «*existait avant la première guerre punique (264-241), et elle était très performante*». Tesi in precedenza avanzata anche da storici con esperienza marinara, e anzitutto dal compianto ammiraglio Flamigni che, nel promettente inizio della sua ricerca sul potere marittimo di Roma (dato alle stampe *in extremis*), aveva rigettato la predetta tesi polibiana² e, nel trattare il periodo precedente la prima guerra Punica, aveva inteso dimostrare che Roma aveva già un'attività marittima – militare e mercantile – «che le fonti disponibili non ci consentono di quantificare, ma che certamente non era trascurabile.»³

Il Preludio fornisce un cenno alle origini della Città eterna nel VIII sec. a.C., con una sostanziale coincidenza fra la tradizione (fondazione e epoca regia) e le evidenze archeologiche sulla riva sinistra del fiume: l'area del Foro bonificata dalla palude, la Cloaca Massima ed i primi templi. Viene quindi sottolineata

1 Con tale espressione mi riferisco a storici ed archeologi (subacquei e non) che hanno sviluppato una particolare sensibilità nel campo navale, nonché – più propriamente – ai professionisti degli studi militari marittimi.

2 «Un popolo di pastori e agricoltori, così ci dicono, decide... di dichiarare guerra alla maggior potenza navale dell'epoca. Questo popolo di 'terricoli' avrebbe copiato una nave cartaginese andata in secca, avrebbe inventato una passerella (Corvo) da aggiungere alle altre attrezzature marinesche della nave e avrebbe così vinto tre grandi battaglie navali contro la flotta più potente del Mediterraneo, perdendone una soltanto. Questa è un'affermazione che potrà anche convincere gli storici, ma non un marinaio.» (Antonio FLAMIGNI, *Il potere marittimo in Roma antica dalle origini alla guerra Siriaca*, Rivista Marittima, Roma, 1995, p. 8). Il testo di questo saggio incompiuto è presente anche in rete: <http://www.romaeterna.org/altri/flamigni.html>

3 *Ibid.* pp. 38-39.

l'importanza del ponte Sublicio, che collegava le due rive del fiume, e soprattutto quella dello stesso Tevere, che metteva Roma in contatto con il mare.

Polibio torna ad essere chiamato in causa nel Capitolo I («*La marine de guerre romaine, Polybe et les modernes*»), che ha lo scopo di mettere in luce le distorsioni della realtà storica circa la presunta nascita della marina da guerra romana all'inizio della prima guerra Punica. Com'era stato anticipato nell'introduzione, il primo responsabile di tali alterazioni fu proprio lo storico di Megalopoli, indotto a magnificare le straordinarie doti di intraprendenza, di adattamento e di ferrea determinazione dei Romani – capaci di divenire in poco tempo invincibili anche sul mare come lo erano su terra – di modo che non potesse più essere avvertita come umiliante e disonorevole la sconfitta e l'asservimento dei Greci, nonostante la loro superiore cultura. Nella storiografia antica, tuttavia, alle inesattezze e contraddizioni di Polibio si sono sommate anche quelle di altri due greci: Diodoro Siculo e Cassio Dione. Questo pregiudizio è stato recepito in modo acritico e traluzio dalla maggior parte della storiografia moderna, e non realmente contestato dagli altri pochi autori che pur anticipano le origini di una marina da guerra romana al IV secolo, dal momento che la considerano embrionale e di limitata capacità. Primo a contestare il pregiudizio polibiano l'archeologo Gilbert Charles-Picard, sostenendo in un'opera divulgativa che la marina romana esisteva molto prima del 264 ed aveva già raggiunto un livello di eccellenza, senza specificare, purtroppo, le proprie argomentazioni, che sarebbero risultate essenziali proprio su quest'ultimo punto. L'Autore concorda con Picard, aggiungendo a supporto la sicura esistenza di una marina mercantile romana molto antica, comprovata dai trattati con Cartagine; la conseguente indispensabilità di navi da guerra; le implicazioni della cacciata dei re sulle relazioni economiche dei Romani, che dal precedente legame con gli Etruschi si orientarono maggiormente verso i Greci, ad iniziare da quelli di Cuma. In tal modo essi ebbero l'occasione di trarre ispirazione anche da una terza potenza navale, oltre a quelle dei Cartaginesi e degli Etruschi.

È proprio questo lo scenario geopolitico analizzato nel Capitolo II («*Les riverains de la Méditerranée Occidentale: Géopolitique*») che, nell'illustrare le specificità dei tre predetti popoli presenti con le proprie navi nel Mediterraneo occidentale, conclude che tutti e tre possedevano delle marine efficienti: i Romani non avrebbe potuto fare eccezione, com'è dimostrato dalla loro storia, conosciuta soprattutto a partire dall'inizio del IV secolo a.C.

Il quarto secolo e le prime decadi del terzo sono quindi il periodo esaminato nel Capitolo III («*La marine militaire de Rome au IV^e siècle*») per individuare le varie occasioni in cui si è manifestata la presenza della marina militare romana. Il primo evento ricordato è del 394 a.C.: l'invio a Delfi di una nave da guerra, che fu catturata (ma prontamente rilasciata con tutti gli onori) dai pirati greci delle Lipari: evento giudicato come sintomo di debolezza della marina romana, che non protesse sufficientemente quella nave. Vengono citate anche l'antica esistenza dei *Navalia* a Roma e la creazione delle colonie marittime, a partire da quella di Ostia, poi la cattura delle navi di Anzio (338 a.C., dopo una presunta battaglia navale), ove fu fondata una seconda colonia marittima, seguita da quella di Terracina. Vi fu quindi la nomina dei primi ammiragli, con l'istituzione dei *duumviri navali* (312 a.C.), per completare e organizzare la marina, ed infine l'incidente occorso alla squadriglia navale romana attaccata di sorpresa e sconfitta dalla flotta di Taranto nell'omonimo golfo (282 a.C.). Nello stesso capitolo sono poi ricordati due eventi molto posteriori, entrambi del II secolo a.C., probabilmente allo scopo di fornire due esempi di impiego di squadriglie navali da parte di entrambi i *duumviri navales*: operazioni condotte con forze separate contro i pirati liguri (181 a.C.) e con forze congiunte davanti alle coste liguri (176 a.C.) per seminarvi il terrore in concomitanza con l'attacco delle legioni. Infine, il capitolo ricorda il contributo dei *socii navales*, citando in particolare il loro non felicissimo sbarco a terra nell'ambito di un'incursione navale romana effettuata nel golfo di Napoli (310 a.C.), e si conclude con l'istituzione della nuova magistratura dei *quaestores classici*, in ausilio ai *duumviri navali*.

Una panoramica delle varie funzioni, compiti e missioni assolvibili dalla marina romana è contenuta nel Capitolo IV («*Les missions de la marine de guerre*») che elenca, con sintetiche descrizioni, le principali tipologie di impiego delle navi da guerra romane fra il IV secolo a.C. e la seconda guerra Punica: dalle dimostrazioni navali alle missioni difensive, alle incursioni sulle coste nemiche (definite *guerriglia dal mare*), al blocco navale o al concorso all'assedio di un porto, alla sorveglianza marittima che consentì di intercettare il trattato fra Annibale e Filippo di Macedonia, alle proiezioni di forza e sbarchi anfibi, e così via. Vi è inoltre una descrizione delle battaglie in mare, con le formazioni navali e le tattiche di avvicinamento secondo la tradizione greca, oltre ai metodi di attacco con lo speronamento o con l'arrembaggio; a tal proposito viene efficacemente confutata la presunta equivalenza fra il combattimento su di una nave arrembata

(in battaglia navale) ed una battaglia terrestre: un'ulteriore «*absurdité, héritée de Polybe*». La conclusione del capitolo è che i Romani hanno avuto gran bisogno di una marina, che doveva assolvere una pluralità di missioni. Per essi la marina non era solo utile, ma indispensabile.

Nel Capitolo V («*Les navires de guerre*») sono descritte le due grandi categorie di navi antiche – quelle combattenti (*naves longae*) e quelle da trasporto (*onerariae*, “tonde”) –, i metodi di costruzione, le poliremi ed il relativo remeggio, le armi di bordo, il personale. Per gli equipaggi viene fatta la distinzione fra il personale di bordo (nocchieri e rematori) e i combattenti imbarcati, ovvero la fanteria di marina. Secondo l'Autore, a bordo delle navi da guerra armate da Roma, questi ultimi dovevano necessariamente essere cittadini romani nati liberi (gli *ingenui*), così come il comandante, mentre il resto dell'equipaggio poteva anche includere dei liberti, che erano pur sempre dei liberi cittadini romani, ma considerati ancora contaminati dal loro trascorso servile. In una brevissima digressione sul periodo altoimperiale, viene riferito che i combattenti imbarcati (i classiari) erano considerati inferiori agli altri soldati – e pertanto disprezzati – così come risulta in effetti dall'odierna vulgata storiografica.

Per finire, il Capitolo VI («*La marine romaine dans la première guerre punique*») sottolinea fin dall'inizio la peculiarità della prima guerra Punica, poiché nessun conflitto dell'antichità ha visto la marina sostenere un ruolo altrettanto importante (salvo forse la seconda guerra persiana vinta dagli Ateniesi nelle acque di Salamina). Secondo l'Autore, inoltre, il bilancio di questo stesso conflitto dimostra non solo che Roma aveva già avuto una marina (anche in precedenza), ma che tale marina era eccellente. Il capitolo fornisce poi una sintetica descrizione del *casus belli* e dei principali ingaggi per mare avvenuti nelle acque di Milazzo, Ecnomo, capo Ermeo e Trapani, oltre a quello delle Egadi, che l'Autore non ama catalogare fra le battaglie navali, preferendo il termine “imboscata”, anche se un confronto in mare vinto grazie al fattore sorpresa non perde certamente la dignità di battaglia navale. L'insegnamento principale del conflitto è espresso in termini inequivocabili: «*la première guerre punique prouva que la marine romaine était plus efficace que la marine carthaginoise*».

Oltre al capitolo Conclusioni – con una breve sintesi degli aspetti salienti evidenziati nei sei capitoli precedenti –, all'Appendice («*Textes de Polybe sur les grandes batailles navales*»: Milazzo, Ecnomo, Lilibeo e Trapani, Egadi) ed alla Bibliografia, va citata la presenza, a centro libro, di un «*Cahier illustré*» costituito

da sette tavole a colori con tre carte geografiche (Italia antica, Magna Grecia e Mediterraneo), disegni di rostri, triremi e poliremi, illustrazioni delle formazioni navali classiche e delle tattiche di attacco.

Uno dei problemi maggiori che affliggono la corretta ricostruzione della storia della marina di Roma, prescindendo dalla difficoltà di trovare dati sufficienti nelle fonti antiche disponibili (soprattutto per il periodo arcaico, ma non solo), consiste nel diffuso preconetto sulla incompatibilità fra i Romani ed il mare, lasciando quindi sospettare che qualsiasi iniziativa navale romana debba in qualche modo risentire della congeniale incapacità dei principianti⁴. Il professor Le Bohec, al contrario, ha illustrato il proprio convincimento che all'inizio della prima guerra Punica i Romani non fossero affatto dei principianti del mare, ma che avessero in precedenza posseduto una marina non solo molto più antica, ma anche alquanto performante. Questo libro può pertanto assolvere egregiamente due utili funzioni, collegate alla sua duplice veste. La prima è quella di un testo storico certamente innovativo per il rilievo che viene dato all'efficienza della prima marina da guerra romana, fornendo un autorevole stimolo alla maturazione di un pensiero più completo ed articolato sugli inizi della storia navale di Roma. Nel contempo l'opera può anche essere considerata come un'ottima guida divulgativa accessibile a tutti e che merita di essere letta da parte di chiunque si accinga allo studio della storia della marina di Roma antica.

DOMENICO CARRO

4 «*The notion that the Romans were novices in maritime warfare has distorted our interpretation of the sources and our understanding of their actions at sea. ... Their successes and failures have been evaluated against the false assumption that they were beginners.*» (Christa STEINBY, *Rome versus Carthage. The war at sea*, Pen & Sword Maritime, Barnsley, 2014, cap. 3).

IMMACOLATA ERAMO,

*Exempla per vincere e dove trovarli.
Introduzione agli Strategemata di Frontino.*

Bari, Edipuglia, 2020, pp. 185.



Se alla letteratura di età flavia recentemente sono stati dedicati studi importanti, che hanno permesso di valorizzare la fioritura di generi quali quello epico (rappresentato da Silio Italico, Stazio, Valerio Flacco) e quello epigrammatico (Giovenale e Marziale), non altrettanta attenzione è stata rivolta alla figura di Frontino, del quale pure ci sono pervenute integralmente due opere, il *De aquaeductu* e gli *Strategemata*. «Classificate entrambe come scritti tecnici, - osserva Stefania Santelia nella presentazione del volume – queste opere sono meno familiari agli studiosi di *humanae litterae* e sicuramente meno fre-

quentate», nonostante gli *Strategemata* costituiscano «la prima e unica raccolta di ‘stratagemmi’ in lingua latina» (p. 5).

Forte di una consolidata esperienza di ricerca maturata nel campo della polemologia, Immacolata Eramo interviene a colmare questa lacuna con l’obiettivo di inquadrare l’opera di Frontino nella tradizione del pensiero strategico antico, precisando preliminarmente che il suo studio non mira a proporre un commento esaustivo a tutta l’opera, con cui l’autore si prefiggeva di condurre un’operazione letteraria utile agli uomini di comando, bensì a chiarire, attraverso una selezione di episodi più idonei, non solo i criteri in base ai quali Frontino compose la sua raccolta di *exempla*, ma anche i rapporti con la storiografia precedente e, soprattutto, con la tradizione militare rappresentata tanto dallo *Strategikos* di Onasandro e dall’*Epitoma rei militaris* di Vegezio quanto dall’*Ipparchico* di Senofonte. Intento dichiarato dell’A. è «rivedere il giudizio troppo *tranchant* espresso anche da esperti della letteratura militare, che hanno considerato l’opera priva di interesse strategico» (p. 20).

La prima parte del libro, che si presenta come una *Introduzione agli Strategemata*, si apre con un capitolo in cui, facendo riferimento all’affermazione di Mark Hassall (in A. K. Bowman -P. Garnsey - D. Rathbone [ed. by], *The Cambridge Ancient History*². XI, *The High Empire, A. D. 70-192*, Cambridge 2000, 312), che osserva come «manuals of *strategemata*, such as that of Frontinus in Domitian’s day, were books of stratagems not strategy», vengono preliminarmente superate dapprima l’idea formulata negli anni Settanta da Edward Luttwak, secondo il quale già all’epoca del Principato i Romani avrebbero perseguito una ‘grand strategy’ (tanto più improbabile, se si tengono presenti i limiti delle loro conoscenze militari e geografiche), poi il giudizio di Ronald Syme, che accusava Frontino di aver composto un’opera «for the most part, literary and antiquated» (*Tacitus*, I, Oxford 1958, 68), infine l’opinione di Brian Campbell, che si esprimeva così sull’autore degli *Strategemata*: «He saw generalship partly as a series of grand stratagems which were to be learned off, rather than as the product of theoretical training» (B. Campbell, *Teach Yourself How to Be a General*, «JRS» 77, 14). Sgombrato il campo da questi pregiudizi e riconosciuta la profonda distanza che separa il lettore moderno sia dal modo in cui i Romani facevano la guerra in età imperiale sia dal carattere anedddotico che contraddistingue gli *Strategemata*, l’A. richiama l’attenzione sul proemio dell’opera, in cui viene precisato espressamente che essa fu concepita come

un'appendice ad un trattato *de scientia rei militaris* (che a noi non è giunto). Nell'introduzione, tra l'altro, «Frontino rivendica orgogliosamente la sua identità di autore *de re militari*, affermando di essere stato il primo ad avere dato alla *scientia militaris* una struttura, realizzando un'elaborazione sistematica» (p. 15), peraltro desumibile, come puntualizza C. Santini (C. Santini, *Il prologo degli Strategemata*, in C. Santini - N. Scivoletto, *Prefazioni, prologhi, proemi di opere tecnico-scientifiche latine*, I-III, Roma 1992, 984-985), dall'uso di termini quali *instruere* e *instituere*. «È quindi errato – continua l'A. – valutare l'opera sulla base degli aneddoti tramandati senza tenere conto della loro funzione nell'ambito dello scritto teorico di cui gli *Strategemata* erano un'appendice esemplificativa» (pp. 16-17). Fu proprio in virtù di questa sua peculiarità che l'opera poté continuare ad avere una circolazione autonoma (diversamente da quanto accadde al manuale teorico, che sarebbe poi confluito nell'*Epitoma* di Vegezio) rappresentando la prima raccolta di stratagemmi militari a noi nota. L'esemplarità degli episodi compresi in questa silloge non risiede, comunque, nel loro valore epistemologico o paradigmatico, ma deriva «dalla consapevolezza che nella guerra si verificano delle costanti, che permettono di trarre dal passato lezioni utili per la formazione del generale ma anche per la sua attività pratica di comando» (p. 16), illustrando nel contempo teorie di cui confermano la validità. A questo punto l'A. si sofferma sulla scelta del titolo, che, presentandosi come calco dal greco στρατηγήματα, intende restituire l'idea espressa nel proemio con la perifrasi *sollertia ducum facta* e condensare una variegata serie di accezioni, che non si limitano a quella più ampia di 'campagna militare', ma includono anche precetti di strategia o specifiche operazioni (p. e. la formazione dello schieramento o la spartizione di bottino e prigionieri). Dopo aver segnalato che, consapevole dell'ambiguità che rende difficile la distinzione tra στρατηγικαὲ στρατηγήματα, è lo stesso Frontino a fare chiarezza nella parte finale dell'introduzione, precisando che col primo termine si intendono le azioni proprie del generale, mentre gli στρατηγήματα si contraddistinguono per l'*ars* e la *sollertia* con cui il comandante si adopera per evitare l'avversario e per sconfiggerlo, l'A. precisa che «il repertorio di attività che l'autore rubrica come *sollertia ducum facta* acquista perciò un valore strategico, e costituisce un ambito più ampio rispetto a quello che veicola il termine 'stratagemma' nell'accezione semantica moderna. Riguarda, infatti, non soltanto azioni fondamentali per ingannare il nemico, bensì anche accorte operazioni previsionali, che consistono nell'occupare una posizione di vantaggio

tale da rendere più facile il raggiungimento del risultato» (p. 18).

Il secondo capitolo del volume condensa già nel titolo il ritratto di Sesto Giulio Frontino: *vir magnus quantum licebat*, secondo la definizione che ne diede Tacito (*Agricola* 17, 2)¹. In effetti questo senatore, la cui eccezionale carriera si svolse tra i principati di Vespasiano e Traiano, diede prova di «notevoli qualità di soldato prima, di amministratore poi, e senza dubbio ebbe un certo talento diplomatico che gli permise di attraversare il periodo difficile del principato di Domiziano, rimanendo comunque in auge negli anni successivi e lasciando di sé una traccia duratura» (p. 21). La sua carriera iniziò forse con la partecipazione alla campagna di Domizio Corbulone in Armenia (così R. Syme, *Partisans of Galba*, «Historia» XXXI 4, 472), lo vide *praetor urbanus* nel 70 d. C., poi impegnato nella repressione della rivolta dei popoli renani in qualità di *legatus legionis* e, dopo un primo consolato ricoperto come *suffectus* nel 73 o 74, lo portò in Britannia, dove fu *legatus Augusti pro praetore* e diede prova delle sue capacità preparando il terreno per la successiva annessione dei territori del Galles da parte di Agricola con la sottomissione dei Siluri e, probabilmente, anche di una parte degli Ordovici. Nell'83 lo troviamo a fianco di Domiziano impegnato in una campagna contro i Chatti sulla quale Frontino fornisce informazioni precise (*Strategemata* I 3, 10), mentre l'epigrafia e la numismatica documentano il proconsolato che ricoprì in Asia nell'84-85. Dopo questa data non risulta che Frontino abbia ricoperto alcuna carica fino al 97, quando, sotto il principato di Nerva, fu nominato *praefectus publicis sumptibus minuendis* e *curator aquarum*. Ottenuto un secondo consolato nel 98, fu di nuovo console nel 100 in coppia con Traiano: «questo grande onore derivava dal particolare prestigio di cui godette a seguito di una carriera integerrima ben orientata ai meccanismi di potere, che gli permise di superare senza traumi l'anno 96 e di essere stimato e onorato a cavallo dei due regimi senza farsi coinvolgere dagli intrighi di corte» (p. 28). Con ogni probabilità questo gli sarà riuscito proprio grazie al periodo di *otium* richiamato poc'anzi, durante il quale Frontino poté dedicarsi alla composizione degli *Strategemata* e forse anche di un trattato di geomatica: «una scelta provvidenziale per più ragioni, - osserva l'A. (p. 25) - se si considera che in questo modo riuscì a non attirarsi le attenzioni malevole di Domiziano, che guardava con sospetto l'emergere di personalità di spicco, e, al tempo stesso, a prepararsi il terreno per

1 Vale la pena di precisare che, come scrive l'A. (p. 23 n. 9), «ovviamente il *quantum licebat* di Tacito si riferisce non alle capacità personali di Frontino, ma alla contingenza politica».

futuri incarichi». Dopo essere stato anche cooptato nel prestigioso collegio degli auguri, morì nel 103, «example of civic virtue and conscientious performance of simply duty» (*Frontinus. The Stratagems and the Aqueducts of Rome*, with an English Translation by C. E. Bennett; ed. by M. B. McElwain, London 1925, xvi).

Nel capitolo successivo il contributo di Frontino viene inquadrato nell'ambito della *scientia militaris* romana, a partire dalla celebrazione che ne fece il contemporaneo Eliano Tattico, che si sarebbe persuaso a comporre a sua volta un manuale di tattica animato dalla constatazione che l'autore degli *Strategemata* conosceva anche i principi e le teorie militari elaborati dai Greci. L'*industria* dimostrata in questo ambito valse a Frontino anche la stima da parte di un imperatore particolarmente esperto di arte militare quale fu Traiano, come attesta Vegezio, che pure, componendo la *Epitoma rei militaris* dopo la disfatta di Adrianopoli (378 d. C.), sembra anteporre a quelle di Frontino le riflessioni che *de disciplina militari* aveva esposto Catone il Censore. In realtà già durante il principato di Claudio Onasandro aveva raccolto una serie di precetti sull'arte del comando in uno *Strategikos* destinato ai senatori che si sarebbero trovati ad esercitare il loro *imperium* nelle province: l'autore è perfettamente consapevole che simili destinatari non dovevano essere ignari delle osservazioni strategiche da lui raccolte, ma rivendica di aver mirato a fornire una στρατηγικὴ φρόνησις elevando al rango di vere e proprie regole generali quei precetti che, altrimenti, sarebbero rimasti dei semplici aneddoti. Ma, mentre Onasandro «scriveva in un'epoca in cui l'Impero romano si trovava in una situazione di relativa pace e la preparazione militare dei senatori era funzionale ad affrontare al meglio gli incarichi in provincia, ai tempi di Frontino, invece, la situazione era mutata nel senso di un maggiore coinvolgimento dei governatori provinciali in focolai di rivolta e conquiste ai confini» (p. 38). Di qui l'idea di Frontino di comporre un manuale militare che non si limitasse ad organizzare la materia in modo sistematico, ma fosse integrato da un'appendice che, concepita organicamente rispetto al manuale teorico, fornisse al lettore un repertorio di aneddoti di facile consultazione relativamente ad *omnia quae a duce provide, utiliter, magnifice, constanter fiunt* (*strat.* I 1, 4). È proprio in forza di questa raccolta di *exempla* che Frontino è l'unico rappresentante del genere 'stratagematico' nella letteratura latina, seguito settant'anni dopo dal retore macedone Polieno, autore di una raccolta di stratagemmi intitolata *Strategika* o *Strategemata*, in cui gli episodi non sono più considerati per l'*ars* e la *sollertia* che li connotano, bensì per l'esito positivo dell'azione militare. L'A. osserva che con quest'opera «viene definitivamente meno ogni preclusione

ideologica nell'accettare gli stratagemmi come aspetti propri e talora necessari della guerra» (p. 42), anzi Polieno non esita ad includere tra gli στρατηγήματα anche la macchinazione (μηχανή), il dolo (δόλος) e l'inganno (ἀπάτη) in quella «provvista di scienza strategica» (τῆςστρατηγικῆςἐπιστήμηςἐφόδια, 1 pr. 2) con la quale intende assolvere al fine paideutico che dichiara espressamente nel proemio e che ritiene capace di addestrare non solo alla vittoria in guerra, ma anche alla saggezza in tempo di pace.

Il quarto capitolo (*La ratio e la struttura degli Strategemata*) informa che l'opera consta di 583 aneddoti militari distribuiti in quattro libri, precisando che essi si presentano come un'*amplificatio* del perduto manuale militare, rispetto al quale assumono un valore non solo esemplificativo ma anche didascalico, e che presentano uno schema analogo a quello dello *Strategikos* di Onasandro: questo porta l'A. ad ipotizzare che «il manuale di Onasandro possa aver rappresentato, se non propriamente una fonte, quantomeno un modello di composizione o aver offerto un criterio di ispirazione per Frontino» (p. 48). L'attenzione si sofferma poi sul problema dell'autenticità del quarto libro, che, non occupandosi propriamente di *strategemata*, bensì di *strategika*, fu definito da Curt Wachsmuth (*Ueber die Unächtheit des vierten Buchs der Frontinschen Strategemata*, «RhM» XV, 574-583) un «militarisches Moralbüchlein» in considerazione da un lato dello spirito ben diverso che lo anima, dall'altro della maggiore presenza di *doublet* rispetto a quelli che si trovano negli altri tre libri. Pur astenendosi dal proporre una soluzione alla questione, l'A. suggerisce alcuni spunti di riflessione che meritano di essere richiamati per poter apprezzare l'equilibrio di cui l'intero lavoro dà prova. In primo luogo viene preso in considerazione il passo (*strat.* IV 3, 14) in cui, riferendosi ad un episodio della campagna contro i Lingoni verificatosi nel 70, l'autore menziona Domiziano col *cognomen Germanicus*, che però fu assunto dal principe solo dopo l'83: l'A. obietta che «nulla vieta di credere che l'appellativo *Germanicus* non si riferisca alla data in cui l'episodio ebbe luogo, bensì all'epoca in cui l'autore scriveva» e che di Domiziano «l'autore fornisce la titolatura completa a prescindere dal momento in cui il titolo di *Germanicus* fu assunto» (p. 51-52). Quanto alla maggiore concentrazione di episodi romani nel quarto libro, che sembrerebbe rompere l'equilibrio che caratterizza gli altri tre libri nei confronti degli episodi di storia greca, essa «può dare un'idea della stratigrafia compositiva del manuale per mano dello stesso autore. Inizialmente, Frontino riuscì a dare alla sua raccolta una struttura organica, tematicamente ordinata e

variegata quanto a personaggi, vicende e luoghi. Evidentemente, la scrittura e la composizione andarono di pari passo con il rinvenimento di altro materiale, di matrice spiccatamente romana, che l'autore non integrò compiutamente con l'opera già conclusa» (p. 52). Anche a proposito della presenza dei *doublet*, che si riscontrano soprattutto nel quarto libro, «non si può escludere l'ipotesi che un secondo autore abbia copiato porzioni del testo di Frontino, ma non si può escludere neanche che l'opera pubblicata rechi i segni autoriali di una gestazione redazionale lunga o a più riprese, consistente nel recupero di materiale già utilizzato per essere adattato ad altro contesto» (p. 52). Sarebbe proprio il capitolo finale del quarto libro, dove si leggono molti dei *doublet* incriminati, a «dare l'impressione di una sezione non compiuta e destinata alla pubblicazione, ma 'di stazionamento', in cui l'autore avrebbe raccolto episodi genericamente afferenti all'ambito degli *strategika* ma in attesa di sistemazione oppure destinati a confluire in una nuova categoria da definire. Questo capitolo finale – osserva ancora l'A. – un coacervo di materiale non ancora classificato, e la ripresa testuale di aneddoti già presenti negli altri libri sono perciò l'indizio più evidente di una raccolta *in fieri*, potenzialmente aperta ad altri contributi, così come d'altronde lo stesso autore ammette nel proemio» (p. 53; cfr. *strat.* I pr. 3: *nam cum hoc opus, sicut cetera, usus potius aliorum quam meae commendationis causa aggressus sim, adiuvare me ab his, qui aliquid illi astruent, non argui credam*).

Il quinto capitolo esamina il metodo di lavoro di Frontino, evidenziando subito la novità costituita dalla sua raccolta di stratagemmi, con cui egli intese superare l'«evidente difficoltà di individuare e isolare quel tipo di materiale all'interno di opere di più ampio respiro e di dargli un ordine logico e razionale» (pp. 55-56), proponendo, per così dire, la soluzione all'*impasse* indicata nel titolo di ciascun capitolo. La funzione degli *exempla* viene indagata a partire dal contributo da essi offerto alla formazione dell'identità romana dei giovani, soffermandosi su alcuni passi che attestano l'importanza ad essi dedicata da Plinio il Giovane, Tacito, Cicerone, Seneca e Quintiliano (secondo il quale *quantum enim Graeci praeceptis valent, tantum Romani, quod est maius, exemplis*²), ma soprattutto dai *Facta et dicta memorabilia* di Valerio Massimo, raccolta con cui gli *Strategemata* condividono tanti aneddoti da aver alimentato un vero e proprio dibattito sulla *Quellenforschung*, anche se l'A. non manca di rilevare la sostanziale diversità di

2 *Inst.* XII 2, 29-30.

approccio tra i due autori: mentre a Frontino interessa il successo dell'operazione che descrive, Valerio Massimo mira ad esaltare il valore dei Romani anche in caso di sconfitta, animato com'è da intenti di natura essenzialmente moralistica e patriottica.

Pur nell'impossibilità di ricostruire dettagliatamente il laboratorio letterario di Frontino, l'A. affronta il problema dei periodi storici da lui privilegiati, rilevando come al silenzio riservato al periodo compreso tra Augusto e Vespasiano si contrapponga la presenza di episodi contemporanei, che si prestavano al minimo margine di interpretazione ideologica, tanto più che di quegli episodi l'autore era stato testimone oculare o quasi. Tuttavia lo spazio accordato ad aneddoti della storia contemporanea non deve «indurre a credere che Frontino abbia voluto valorizzare la figura dell'imperatore. [...] Se Frontino non tributò all'imperatore un esplicito omaggio, almeno nell'opera che ci è pervenuta, la ragione può essere ricercata nel fatto che probabilmente egli volle mantenere [...] un atteggiamento di guardinga indifferenza, che gli sarebbe stato utile sia per evitare di emergere troppo agli occhi di un Domiziano che, com'è noto, mal tollerava figure di eccezionale spicco, sia anche in previsione, per 'riciclarsi' all'avvento di nuove figure di potere, come effettivamente fu con Nerva» (p. 66). Ma con ogni probabilità la selezione operata da Frontino dovette fare i conti anche con la propaganda augustea, che avrà influenzato la storiografia del tempo dissuadendola dalla celebrazione di episodi che in qualche modo avrebbero potuto rievocare l'epoca delle guerre civili.

La seconda parte del volume, intitolata *Dalla teoria alla prassi*, si apre con un capitolo che si sofferma a considerare l'importanza attribuita da Frontino all'*utilitas* come obiettivo della propria produzione, tanto più che «nel caso del *De aquaeductu* Frontino ha ritenuto opportuno mettere subito per iscritto quanto possa essere utile a sé prima ancora che agli altri, evidentemente in quanto non ha trovato nulla a tal fine» (p. 72). Diverso fu, invece, l'approccio all'arte militare, come dimostra il fatto che l'autore «non sentì la necessità di predisporre immediatamente e in prima persona materiale scritto che gli fungesse da *vademecum*, bensì l'opportunità di farlo alla luce di un'esperienza ormai consolidata e conclusa, se si considera che dopo la composizione del manuale militare e degli *Strategemata* Frontino non ebbe, a nostra scienza, ruoli di comando» (p. 73). A testimoniare la scelta dell'«utile per iscopo» non c'è solo l'uso della parola *commentarii* nel proemio dell'opera, ma anche il ricorso

all'inserimento di indici per ogni libro, preceduti da una sintesi riepilogativa della materia trattata nel libro precedente. Questo accorgimento, analogo a quelli adottati da Plinio il Vecchio ed Eliano Tattico, che avevano fatto precedere le loro opere da un sommario degli argomenti affrontati, contribuisce a connotare anche il trattato di Frontino come «un manuale d'uso: un prontuario consultabile alla bisogna e non necessariamente da leggere per intero» (p. 75). L'A. precisa altresì che in quest'opera Frontino non si preoccupò di riversare l'esperienza maturata personalmente sul campo, dal momento che egli stesso dichiara «di aver effettuato un'organizzazione sistematica della dottrina militare, anzi di essere stato il primo a cimentarsi in un'operazione del genere tra gli *studiosi* – quindi non necessariamente militari di professione, ma anche teorici della materia –, a compilare cioè un trattato di teoria militare» (p. 75). La peculiarità di quest'operazione sta però nell'appendice di casi di studio che lo correda, a proposito dei quali si deve comunque tenere presente che «Frontino non era uno storico né ambiva ad esserlo, perciò non si assumeva l'onere di sottoporre i suoi aneddoti al vaglio della veridicità o verosimiglianza, né a rinvenire nel materiale a sua disposizione casi memorabili per la loro eccezionalità» (p. 79; cfr. E. L. Wheeler, *Polyaenus: Scriptor Militaris*, 38-39, in K. Brodersen [hrsg.], *Polyainos. Neue Studien. Polyaenus. New Studies*, Berlin 2010). L'abilità nel ricorrere agli stratagemmi era comunque già stata inclusa tra le prerogative del buon comandante da Senofonte, che nella *Ciropedia* (I 6, 27) aveva messo in bocca a Cambise l'affermazione secondo la quale per «avere il sopravvento sul nemico» (πλέονδ' ἔχειν...πολεμίῳν) bisogna «saper mistificare e nascondere e tessere insidie e ingannare e rubare e rapinare e insomma superare il nemico in tutto» (καὶ ἐπιβουλον εἶναι καὶ κρυψίνουν καὶ δολερόν καὶ ἀπατεῶνα καὶ κλέπτην καὶ ἄρπαγα καὶ ἐν παντὶ πλέονέκτην τῶν πολεμίῳν). Prima di Frontino era stato Onasandro a declinare la raccomandazione formulata da Cambise in tutti i modi possibili ed è appunto in rapporto col suo *Strategikos* che l'A. esamina a titolo esemplificativo alcuni degli aneddoti dai quali Frontino desume teorie e precetti utili per il comando.

Questi aneddoti vengono considerati in relazione a specifiche situazioni di guerra, per lo più a partire dalle riflessioni esposte da Onasandro, e concorrono a chiarire in quale misura l'opera di Frontino può contribuire a «documentare l'evoluzione del pensiero militare romano, che passa da una concezione del territorio informata all'ideologia politica della romanizzazione a una visione

realistica funzionale alla gestione del conflitto» (p. 83). Viene così evidenziata l'importanza che la letteratura stratagematica attribuisce alla conoscenza del territorio in cui si sarebbero svolte le operazioni militari, anche al fine di garantire un ritorno sicuro dopo la battaglia (con esempi tratti dalle guerre mitridatiche e dalla seconda punica, ma anche dalla più recente campagna britannica di Agricola), e al ruolo degli agenti atmosferici (ancora la seconda guerra punica, ma anche episodi che videro protagonisti C. Mario, L. Papirio Cursor, Sertorio, Tolemeo I e perfino Zeus), all'utilità di effettuare non solo sortite (in questo caso gli *exempla* sono offerti dalla strategia messa in atto dal comandante lusitano Viriato, da Pompeo durante la campagna mitridatica, da Lucullo contro Tigrane d'Armenia, da Ventidio contro i Parti), ma anche imboscate. Particolarmente nutrita è la casistica dedicata a quest'ultima strategia di combattimento, per la quale Frontino passa dalle origini mitiche di Roma alla prima età repubblicana, concedendo ampio spazio anche ad episodi tratti dalla storia greca ed ellenistica o relativi ad altri popoli (ne furono protagonisti, oltre a T. Quinzio Capitolino, M. Porcio Catone e i già citati Sertorio e Pompeo, anche i greci Alcibiade e Ificrate e il cartaginese Annibale).

La στρατηγική φρόνησις teorizzata da Onasandro con una «*callida iunctura* che va a definire da una parte una virtù innata, che nessuna esperienza potrà mai compensare, dall'altra una capacità previsionale che attiene al comando e che può essere affinata con l'esercizio» (p. 111) è la qualità di cui diedero prova i protagonisti degli episodi richiamati nel capitolo *Calcolare le forze in campo*. A dimostrare «come la superiorità numerica, da sola, sia solo un'apparente condizione di vantaggio, che diventa invece controproducente nel caso in cui dalla parte opposta operi un generale intelligente» (p. 112) vengono menzionati gli episodi che videro protagonisti in Oriente Lucullo e Pompeo, ma a proposito di quest'ultimo l'A. mette in evidenza come dal confronto col più accurato resoconto di Cassio Dione, secondo il quale «Mitridate non era affatto superiore, bensì inferiore per numero di truppe, motivo per cui cercò di evitare lo scontro, limitandosi a sottrarre a Pompeo la possibilità di rifornimenti» (p. 115-116), si possa desumere che la ricostruzione proposta da Frontino dipende da una fonte filopompeiana (forse Livio), «interessata a mettere in evidenza, tramite il dato della disparità numerica, l'abilità strategica di Pompeo, laddove Cassio Dione si avvale di un resoconto di segno opposto, che, ad esempio, si preoccupa di sottolineare che “molti disertori” romani passarono nelle fila di Mitridate» (p.

116). Ma in riferimento al calcolo delle forze in campo Frontino inserisce anche un capitolo *De acie hostium turbanda* (II 4), in cui presenta generali abili nel dare prova di *dolus*, più che di una generica *sollertia*, in quanto riuscirono ad ingannare il nemico facendogli credere di disporre di un esercito più grande di quanto lo fosse effettivamente anche assumendo accorgimenti opportuni in fase di castrametazione.

L'astuzia è annoverata tra le doti di un buon comandante anche nel capitolo in cui l'A. si sofferma su *Un'arma invincibile: il capitale umano*. Silla, Pompeo e Cesare ne danno prova nel capitolo I 9 degli *Strategemata*, in cui Frontino si sofferma sulla necessità di scongiurare ogni rischio di ammutinamento da parte delle truppe. Alla disciplina è dedicato in particolare il primo e più lungo capitolo dell'opera, che riporta un ampio repertorio di punizioni comminate in modo tanto severo quanto esemplare a disertori, traditori, fuggitivi e soldati riottosi agli ordini. L'A. osserva che l'assunto dal quale prende le mosse la trattazione di questo argomento da parte di Frontino è che «la consistenza numerica ha poco valore a fronte di altre virtù, proprie non solo del comandante, ma anche dei soldati», pertanto «l'autore ha qui interesse ad evidenziare l'azione del generale che stabilisce (o ri-stabilisce) la giusta condotta dell'esercito funzionale al conseguimento del risultato o, in caso contrario, commina la necessaria punizione (o addirittura la pena capitale) in caso di sconfitta, sempre in vista di risultati futuri. Nella trattazione delle capacità strategiche del comandante trova spazio anche l'abilità psicagogica, declinata in particolare come capacità di interagire con le truppe non solo spronando i soldati a combattere o frenando il loro ardore, ma anche contrastando il timore derivante da credenze superstiziose. Anche in questo caso l'antecedente degli *Strategemata* viene individuato nello *Strategikon* di Onasandro, ma l'A. non manca di evidenziare che l'importanza della disciplina dei soldati sarebbe poi stata individuata come il fondamento per il recupero degli antichi valori militari anche da Vegezio, che all'indomani della disfatta di Adrianopoli (378 d. C.) avrebbe poi affermato, proprio all'inizio della sua *Epitoma: In omni autem proelio non tam multitudo et virtus indocta quam ars et exercitium solent praestare victoriam*. Del resto già Cicerone (*Tusc.* II 16) si era detto convinto che «è il lungo esercizio che contraddistingue un esercito di veterani da uno di reclute, perché gli inesperti non sono abituati alle fatiche e al dolore e si lamentano per qualsiasi lieve derita, i soldati più esercitati sono invece più forti» (p. 136-137).

L'ultimo capitolo della seconda parte del volume è dedicato alla conoscenza del nemico, dal momento che già Onasandro aveva chiarito che tra le attività del comando devono rientrare anche quelle volte alla conoscenza del nemico e dei suoi piani. Da parte sua Frontino aggiorna, per così dire, questo precetto, arricchendo di una contestualizzazione storica gli episodi che riporta, in modo che il generale possa trarne ispirazione o anche instaurare un confronto tra il proprio operato e le azioni del passato, tanto più che Frontino non manca di volta in volta il modo di combattere, la consistenza delle forze messe in campo o la strategia attuata dall'avversario. «L'attenzione concreta e reale al nemico è la novità più importante che Frontino apporta all'evoluzione del pensiero militare romano: la valutazione del nemico e del suo modo di combattere è un fattore determinante dal punto di vista tattico e strategico» (p. 144), come dimostra, per esempio, la decisione con cui Domiziano ordinò ai soldati di combattere a piedi per prevenire la familiarità dei Chatti con i luoghi in cui si sarebbe combattuto. Come aveva già osservato Polibio (IX 12-20) parlando delle virtù del comandante, oltre a conoscere il nemico e i suoi piani, egli deve avere cura di mantenere segreti i propri, comunicandoli solo a quelli senza i quali essi non potrebbero trovare attuazione.

Alla luce dei numerosi episodi considerati nel corso dell'intero volume l'A. arriva a concludere che il valore degli *Strategemata* sta nel fatto che con la sua raccolta «Frontino aggiunge all'esperienza del singolo tante altre esperienze del passato, ponendole al tempo stesso come modello e criterio ispiratore, nella convinzione che, se è vero che sono le situazioni contingenti piuttosto che l'esperienza a determinare i piani del generale, è altresì vero che solo l'esperienza, divenuta da individuale collettiva tramite il bagaglio di conoscenze che la precettistica militare ha tramandato, unita all'intelligenza e alle qualità individuali, permette al generale di elaborare i piani richiesti per affrontare la guerra e vincerla» (p. 153). Tutto questo spiega la fortuna di cui gli *Strategemata* godettero anche dopo la caduta dell'impero romano: ad essa è dedicata un'appendice che parte dall'*Historia Langobardorum* di Paolo Diacono e, passando per *L'arte della guerra* di Machiavelli, arriva ad individuare un *Frontinus novus* in Marcantonio Gandino, il quale, pubblicando nel 1574 una traduzione degli *Strategemata*, volle corredarla di una scelta di aneddoti tratti dagli storici del suo tempo «accioche paragonati i moderni et gli antichi insieme, se ne potesse trarre maggior frutto» (p. 164).

GIOVANNI BRIZZI,

Andare per le vie militari romane

Collana: Ritrovare l'Italia

Il Mulino, Bologna 2020, pp. 144, ISBN: 9788815280848, € 12,00



In questo breve volume, che lo stesso autore definisce prima *opusculum* e successivamente *libellum*, edito nella collana Ritrovare l'Italia, Giovanni Brizzi propone un itinerario mentale lungo tre vie la cui costruzione scandì l'espansione romana nella penisola italiana: l'Appia, la Flaminia e l'Emilia. L'obiettivo dichiarato non è quello di offrire un'analisi dettagliata della storia e dei monumenti che caratterizzarono questi importanti assi viari, ma quello di evidenziarne alcune identità, soprattutto – anche se non esclusivamente – con l'occhio dello storico militare.

Nel primo capitolo, «Roma è le sue strade», dopo una rapida illustrazione del ruolo di prim'ordine che le strade ebbero nella civiltà romana e una sintetica discussione circa le origini composite dell'arte romana di costruire strade (etrusche, ma anche cartaginesi e quindi orientali), l'autore propone una storia generale del più antico reticolo stradale che andò dipanandosi attorno all'Urbe. Viene sottolineato come inizialmente furono elementi della geografia e della toponomastica locale ad assegnare un nome alle vie e come in seguito tale onore sarebbe passato al magistrato responsabile della costruzione, di solito un censore o un console; questa breve introduzione storica si conclude con la presentazione della *lex Sempronia viaria*, che fissò nel dettaglio le norme relative alla costruzione delle nuove strade.

Il capitolo prosegue con una puntuale disamina delle figure professionali, delle tecniche e degli strumenti impiegati dai Romani per tracciare e costruire le strade. In particolare, Brizzi illustra il funzionamento della *groma*, i procedimenti di costruzione e le misure canoniche. Vengono infine presentate le strutture, fisiche e istituzionali, che si potevano incontrare lungo queste vie, in particolare gli archi, le tombe e il *cursus publicus*, e si accenna anche agli itinerari di cui ad oggi si è a conoscenza.

Concluso il primo capitolo avente un carattere prettamente introduttivo, i successivi tre sono dedicati ciascuno ad una delle tre vie sulle quali l'autore ha scelto di focalizzarsi, le quali vengono proposte in ordine di nascita.

Il secondo capitolo, «A porta Capena: si va per la via Appia», tratta appunto della *regina viarum*, della quale l'autore affronta solo il primo e più antico tratto, quello che da Roma conduceva fino a Capua. Innanzitutto, ne viene presentata la genesi, che ruota attorno alle prime due guerre contro i Sanniti, e, a partire dell'espressione liviana *Appiae limes*, Brizzi sottolinea come in origine questa strada si sia configurata come *limes*, nel senso di via militare fondamentale per inviare rapidamente truppe di supporto all'alleata campana e per porre un freno alle spinte dei Sanniti verso la costa.

Dopo aver delineato le tappe principali che, dalla riscoperta in epoca rinascimentale, portarono alla sempre maggior valorizzazione e tutela del patrimonio storico, artistico e culturale rappresentato dall'Appia Antica, l'autore propone un'indagine sulle molteplici anime di questo asse viario, procedendo idealmente da Nord verso Sud. Per quanto concerne il tratto uscente da Roma, Brizzi presenta le antichissime forme di religiosità non solo romane testimoniate dalla topo-

nomastica e dalle rovine, per esempio il culto delle ninfe delle fonti, richiamato dal nome della porta Capena donde originava la via, o quello del dio Redicolo, il cui tempio – che sorgeva lungo questa via – è stato erroneamente identificato nel monumento sepolcrale di Annia Regilla. La trattazione di quest'ultimo culto, oltre ad introdurre nel volume la figura di Annibale, sfocia nella presentazione della chiesetta del *Domine, quo vadis?* e della tradizione ad essa legata, che proprio sul culto pagano di Redicolo poggia le sue origini. Le ultime pagine relative a questo primo tratto dell'Appia sono dedicate al sepolcro degli Scipioni, forse il più celebre tra i tanti sepolcri che su questa strada si affacciarono, tanto per il valore linguistico delle epigrafi in esso rinvenute, quanto per l'importanza storica della famiglia che vi trovò sepoltura.

Successivamente, con un salto spaziale e temporale, Brizzi si sposta a Terracina e apre una breve *ekphrasis* circa la grotta di Sperlonga e il forte significato politico della scelta di Tiberio di consacrarla alla narrazione marmorea delle imprese di Ulisse, che il figlio adottivo di Augusto considerava il proprio progenitore, opponendolo a quell'Enea che Ottaviano aveva posto al centro della sua propaganda. Il capitolo si chiude con l'ultima tappa di questo itinerario lungo l'Appia, Capua; in particolare, l'autore sfata, come già in molti altri suoi scritti, il mito degli "ozi di Capua", definendoli una favola eziologica – che trova la sua origine nell'effettivo lusso che dovette caratterizzare quest'area – creata per dare ragione di quella svolta del secondo conflitto punico dovuta invece, secondo il saggio parere dello storico, alla mutata strategia romana nella conduzione della guerra (la celebre *cunctatio*).

È la Flaminia l'oggetto del terzo capitolo, «A porta Fontinalis (Piazza del Popolo): si va per la via Flaminia». Sebbene la via sia nata nel 220 a.C., Brizzi pone le origini di questa strada nella terza guerra sannitica. Secondo l'autore, in parte già prima, ma soprattutto in seguito a questo conflitto il percorso su cui sarebbe sorta la via fu puntellato da diverse colonie romane o comunque messo in sicurezza attraverso alleanze con i centri preesistenti con lo scopo di spezzare la linea dei tratturi che mettevano in comunicazione la bassa e l'alta penisola italiana. Brizzi argomenta in maniera convincente come questa strategia sia stata messa in campo dai Romani con lo scopo di impedire che i temuti Celti della Cisalpina potessero coordinarsi con i Sanniti che controllavano l'Appennino meridionale, come appunto era successo in occasione della battaglia di Sentino. A questo aspetto, che l'autore sottolinea sarebbe tornato centrale con l'arrivo in Italia di Annibale

(a strada già tracciata), viene accostata anche la funzione – non direttamente militare, ma principale nell’ottica del promotore, Caio Flaminio – di condurre verso Nord la plebe desiderosa di nuove terre.

Per dimostrare come uno dei caratteri forti di questa strada sia quello di *via militaris*, Brizzi presenta i principali scontri o conflitti che la portarono ad essere più volte attraversata in un senso o nell’altro dagli eserciti. La prima battaglia oggetto di analisi è quella di Sentino, nella cui trattazione l’autore pone proprio l’esistenza delle prime colonie romane cui si è accennato come argomento in favore dell’ipotesi che ambienta la battaglia nel territorio dei Senoni e non in Etruria, come ipotizzano alcuni. Il discorso relativo a Sentino si conclude con una parentesi storico-artistica ed archeologica su un fregio in terracotta rinvenuto sul colle di Civitalba, non lontano dal luogo dello scontro, che raffigura dei saccheggiatori celti messi in fuga da due divinità.

Si passa poi alla guerra Annibalica, che vide la Flaminia protagonista dei concitati movimenti tattici romani e cartaginesi sia in occasione della battaglia del Trasimeno, sia di quella del Metauro. Viene quindi mostrato il ruolo che questo vettore ebbe nella riorganizzazione dell’esercito di Aureliano durante l’invasione di Alamanni e Iutungi e, infine, con un ritorno a Roma, punto di partenza della via, si ricordano l’episodio della battaglia di ponte Milvio e la discesa lungo la Flaminia di Costantino, testimoniata archeologicamente dall’arco quadrifronte inglobato nel casale di Malborghetto.

Alla terza via, l’Emilia, è dedicato il successivo capitolo, «Al ponte di Tiberio a Rimini: si va per la via Emilia». L’idea di fondo da cui scaturisce tutto il discorso è che le città dell’*VIII regio* siano nate a servizio di questa strada e non viceversa, tanto da rendere l’Emilia una *mater regionis* (secondo la definizione di Cardini). Per spiegare la genesi di questo terzo vettore, l’autore ripercorre le tappe della conquista romana della Cispadana e si collega al più ampio contesto del *metus* derivato dalla guerra Annibalica, che indusse i Romani a combattere ripetutamente i regni ellenistici. Brizzi mette dunque in correlazione la distruzione della flotta seleucide del 188 a.C. con la creazione della via Emilia dell’anno successivo: se l’annichilimento delle flotte degli eredi di Alessandro scongiurava un’invasione via mare, l’unica via d’accesso all’Italia restava proprio quella pianura Padana che l’asse viario congiungente Rimini e Piacenza mirava a mettere in sicurezza. In questo contesto, l’Emilia si configura come il primo vero *limes* romano, inteso come frontiera sorvegliata e percorsa dalle truppe.

L'autore presenta poi sinteticamente i vari centri che si andarono a sviluppare lungo questa direttrice, dal punto di vista sia storico sia archeologico, e tratta più diffusamente di Rimini, meta della Flaminia e *caput* dell'Emilia, che offre il pretesto per definire i concetti di *provincia* e di *pomerium*. Anche in questa occasione torna centrale il dato storico-artistico e archeologico, in particolare l'arco di Augusto, che condensa in sé molti temi della propaganda augustea, e la casa del Chirurgo, il cui incendio, dovuto probabilmente ad un'incursione barbarica, costituisce un'ulteriore prova dell'importanza strategica e militari degli assi viari che coinvolgevano la città. Il capitolo si chiude con una breve disamina dei centri minori e con un rapido paragone tra l'*VIII regio* e l'attuale regione Emilia-Romagna.

Nel capitolo conclusivo, «Vie come cucitura della 'prima Italia'», l'autore ricapitola quelle che considera le identità prevalenti e originarie della tre vie: la difesa dalle genti sannitiche per l'Appia, *via militaris* per eccellenza per la Flaminia, *limes* e poi *mater regionis* per l'Emilia. Brizzi termina quindi il volume definendo lo zizzagare di queste tre strade «una mirabile sarcitura politica», capace di tenere insieme quel crogiolo di genti diverse che fu l'Italia romana.

Questo *libellum* si caratterizza dunque per una natura poliedrica, che condensa e mette in dialogo il sapere storico con quello archeologico, ed è capace di delineare contesti e scenari di ampio respiro e al tempo stesso di analizzare nel dettaglio alcuni aspetti selezionati delle tre vie oggetto di trattazione. In un libro nato con evidente e dichiarata vocazione divulgativa, Brizzi non manca però di quella precisione e attenzione al dato storiografico e materiale proprie di un contributo accademico e talvolta prende anche posizione su alcuni dibattiti scientifici tuttora aperti. Ancora una volta il professore emerito dell'Alma Mater riesce a portare fuori dal mondo universitario i temi dei suoi studi, con una prosa incalzante, specie in alcuni passaggi, e spesso particolarmente immaginifica, che guida il lettore in questo viaggio mentale lungo quelle vie che forgiarono l'Italia romana.

FABRIZIO LUSANI
(Casus Belli e Rodopis)



Adnumeratio verosimilis formae viae militaris Romanae extra Urbem et viarum vicinalium ac semitarum quae cum militari coniunguntur.

Nicolas BERGIER (1567-1623), *Histoire des grands chemins de l'Empire romain*, contenant l'origine, progrès, et estenduë quasi incroyable des chemins militaires, pavés depuis la Ville de Rome, jusques aux extremitéz de son Empire, 1728 (Garitan, 2017, Public Domain, Commons Wikipedia)

AMM. CRISTIANO BETTINI,

Oltre il fiume Oceano
Uomini e navi romane alla conquista della Britannia,

Laurus Robuffo, Roma, 2016, pp. 509, EAN 97888877042.

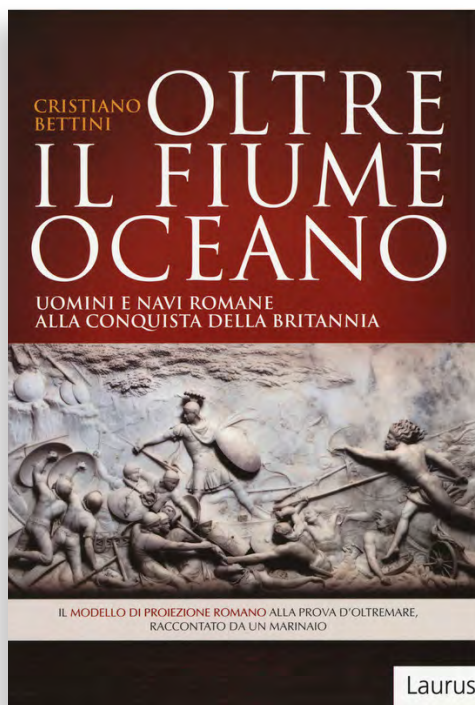

Considerata da Federico il Grande, Napoleone e J. F. C. Fuller una impresa ‘estremamente dilettesca’¹, il primo tentativo romano di conquista della Britannia ha sempre affascinato i ‘navalisti’. Lo studio dell’Ammiraglio di Squadra Cristiano Bettini, già sottocapo di S. M. della Difesa, è una

1 Jorit WINTJES, «Defending the Realm: Roman Naval Capabilities in Waters Beyond the Mediterranean», in Maochun Miles YU (Ed.), *New Interpretations in Naval History. Selected Papers from the Fifteenth Naval History Symposium*, Naval Institute Press, Annapolis, 2007, p. 7.

risposta alle conversazioni con tanti studiosi inglesi avute durante il suo incarico di Addetto per la Difesa e la Marina presso l'Ambasciata italiana a Londra. Com'è noto sia la storia della Britannia romana sia quella degli innumerevoli 'sbarchi' pensati, tentati o semplicemente immaginati dai romanzi di fantaguerri sono argomenti molto popolari in Inghilterra. Lo dimostra il bassorilievo che illustra la copertina di *Oltre il fiume Oceano*, che ovviamente non è di epoca romana, ma risale al 1796², quando l'Inghilterra rafforzava l'Home Fleet e la difesa costiera (torri e milizie) contro la minacciata esportazione anfibia della rivoluzione. Tema che negli inglesi suscita un certo compiacimento nell'aver sconfitto Cesare. E che, per converso, ha pungolato l'ammiraglio Bettini ad andare a vedere «wie es eigentlich gewesen», estendendo la ricerca a tutte le imprese navali romane in Britannia, dal 55 a.C. fino alle operazioni di Costanzo Cloro nel 296 d.C.

L'approccio adottato dall'A. fin da subito nella stesura del suo volume è poliedrico, infatti, per stessa ammissione dello scrivente, le nozioni che verranno esposte nel prosieguo delle pagine hanno origine non tanto da una testimonianza unica seguita come *fil rouge* della vicenda storica, se mai fonti di natura diversa interagiranno sistematicamente fra loro al fine di provare a ricostruire una realtà che negli studi accademici è stata riposta in secondo piano, a discapito del rapporto che Roma ebbe con la guerra sul mare ma in un'ottica esclusivamente mediterranea. Quest'ultimo aspetto viene più volte ripreso dallo studioso, la città sul Tevere fu innanzitutto una potenza terrestre, il mare lo conobbe infatti da una prospettiva militare di un certo rilievo soltanto con la Prima guerra punica, a partire dalla quale, pur non avendo più avuto la flotta una funzione di natura unicamente logistica che rimarrà nel tempo comunque preponderante e pur essendoci state delle modifiche strategico-militari, Roma prestò ad ogni modo maggiore attenzione agli aspetti legati alla guerra terrestre anche negli scontri per mare, con le navi viste quasi sempre come uno strumento da un punto di vista pratico dall'autonomia decisamente ridotta. Come corollario di questa lettura lo studioso nella sua disamina della composizione della flotta fa emergere con chiarezza su quanto ci viene testimoniato dell'anno 57 a.C.: il lungo tragitto affrontato sotto il comando di Decimo Bruto a partire dal Mediterraneo si protrasse persino lungo la costa occidentale della Gallia, dove la flotta romana si imbatté in non poche diffi-

2 John DEARE (1759-1798), «Caesar Invading Britain», Rome, 1796, Victoria & Albert Museum, London.

coltà, vista anche la mancanza di basi di riferimento rispetto alla consueta navigazione nel *Mare Internum*, inoltre, dopo essere arrivati nelle zone degli scontri, le battaglie navali con i Veneti si rivelarono più ardue del previsto, dato che i nemici erano in possesso di imbarcazioni più resistenti e massicce, le quali avrebbero subito danni di modesta entità da parte del rostro romano, per di più l'abbordaggio non si rivelò cosa praticabile, in effetti le navi dei Veneti ebbero il bordo libero più alto di quello delle imbarcazioni già incontrate nelle guerre precedenti dai Romani. Questi ultimi, nell'intento di sopperire a delle iniziali difficoltà di natura strutturale, si adoperarono per neutralizzare la flotta nemica recidendo il sartiame con delle falci: l'esito di questo espediente fu l'abbordaggio di ciascuna nave che venne di volta in volta sconfitta come se avesse affrontato una battaglia via terra. Un tale *modus agendi* fu alla base dell'incontro con le tribù britanniche, che non ci mise molto tempo a tramutarsi in scontro con una marina abituata ad un modo di combattere sviluppatosi nel Mediterraneo, ma al tempo stesso in grado di evolversi e di modificarsi dinanzi ad un nemico diverso.

Sempre nella ricostruzione della flotta a cavallo fra i due millenni l'A. rivolge il suo sguardo anche sulle persone che di fatto salivano su quelle imbarcazioni, a partire dai ruoli di comando fino al gradino più basso, in una scala in cui alla nomenclatura di origine latina si affianca anche un cospicuo apporto dal mondo ellenico, avvezzo da più tempo alla guerra sul mare e alle tecniche di navigazione. Di grande interesse sempre nella prospettiva di chi si trovava a dover passare anni in quel mondo a parte quale appunto la flotta, è anche il tentativo di offrire un prospetto sulla paga dei marinai: i confronti formulati con la valuta moderna da un lato aiutano il lettore non addetto ai lavori a farsi un'idea introduttiva della questione, ma, come lo stesso studioso ammette, ciò non può corrispondere alla realtà dei fatti, date le difficoltà intrinseche e metodologiche sulla formulazione di tali cambi di valuta. Per quanto concerne gli uomini che dovevano prestare servizio per la flotta del tempo l'A. non disdegna una prospettiva di natura culturale e antropologica, dove le differenze fra noi e i Romani sono maggiormente palpabili: questo lo si può evincere nel momento in cui l'Ammiraglio spiega in che cosa consistesse quel "reverenziale e oscuro timore" che il mare a nord della Gallia incuteva nei Latini, il canale della Manica quindi, seppur bisognoso di una navigazione non particolarmente lunga nel tempo viste le distanze contenute fra la costa a nord della Francia e quella sud dell'Inghilterra, non lo si poteva affrontare con la stessa naturalezza e quella relativa dimestichezza con cui si intraprendevano i

viaggi di varia natura nel Mediterraneo da qualche secolo nei periodi opportuni. Oltre a questo ostacolo, dettato da un atteggiamento culturalmente orientato, l'A. descrive con una certa acribia l'effetto delle correnti sulla base delle fasi dell'anno in cui si decideva di affrontare il canale, presentando anche l'incidenza degli aspetti climatici e le loro ricadute sulla mera conduzione del viaggio. Una simile questione offre lo spunto allo scrivente per presentare la natura degli aspetti meteorologici di quel tratto di mare: il lettore viene così a scoprire che persino la navigazione effettuata durante la bella stagione estiva non dovette essere scevra di impedimenti visto il susseguirsi delle perturbazioni provenienti dall'Atlantico. A quanto pare tutta questa concatenazione di fattori di entità naturale dovettero ad esempio verificarsi nella traversata compiuta dallo stesso Cesare come dai suoi stessi uomini. Se per noi contemporanei rimane comunque difficile riuscire ad avere una certa prevedibilità di tutto questo sistema legato alla navigazione, per i Romani non dovette essere stato per nulla facile quello che portarono a termine.

Sempre nella sezione iniziale del volume l'A., prima di affrontare diacronicamente le spedizioni condotte nell'isola britannica, dedica un ampio capitolo alla logistica dell'esercito dei Romani con peculiare riguardo alla loro flotta, una scelta quella dello studioso decisamente avveduta, dato che fornire delle nozioni di base in merito ad un tema così settoriale non può che delucidare ed aiutare a comprendere fino in fondo quanto si vedrà riguardo alle spedizioni vere e proprie: gli aspetti tattico-strategici maggiormente presentati nelle fonti antiche non possono da soli essere pienamente compresi in una prospettiva storica senza che si abbia almeno delle conoscenze basilari sulle modalità pratiche con cui ogni cosa è rispettivamente avvenuta su un mero piano organizzativo. Il sistema descritto da Bettini pertanto dimostra non solo una sua articolazione capillare a livello teorico in cui i nomi dei vari ruoli rappresentati uno ad uno dallo scrivente palesano una differenziazione delle attività funzionali per rifornire ciascun reparto delle singole truppe, ma anche una suddivisione pratica dei vari organi nel settore logistico, i quali garantivano che i vettovagliamenti necessari per le spedizioni di centinaia se non migliaia di uomini avvenissero in tempi per l'epoca abbastanza contenuti. Per rendere conto dell'assetto e della mole di un simile allestimento l'A. dedica un certo spazio alla variegata alimentazione dei legionari romani contrapposta a quella dei loro avversari, offrendo un plausibile confronto basato sulle unità di misura antiche rispetto a quelle odierne, paragone che, nel far emergere i quantitativi di viveri da dover trasportate, mette in luce ancora una volta l'articolazione

logistica dell'esercito romano di quegli anni. Una funzione altrettanto fondamentale per il compimento corretto di tutte queste manovre era quell'*intelligence* vero e proprio: sopraluoghi e avanscoperte all'interno di un quadro più ampio divennero vitali per i generali romani nel riuscire a carpire informazioni su nemici fino a quel momento sconosciuti o di cui si era venuti a sapere solamente delle gesta, con prevedibili effetti psicologici sui soldati nel saper di dover affrontare nemici temibili e bellicosi. Altrettanto difficile era riuscire a conoscere la topografia di quei luoghi inesplorati dai Romani, avere cognizione anzitempo dei territori nemici avrebbe sicuramente facilitato gli alti comandi dell'esercito ad organizzarsi preventivamente al fine di gestire lo sbarco e l'attraversamento di quelle terre con maggiore sicurezza. A fornire ulteriori informazioni spesso erano gli stessi mercanti, i quali, avendo avuto modo nel scambiare le proprie merci negli empori delle zone sotto il diretto controllo delle tribù britanniche, si rivelarono una fonte inestimabile per il completamento dei preparativi.

Preso coscienza da parte dei generali romani di quello che gli sarebbe aspettato, come nota l'A, la flotta svolse nel complesso un ruolo di primo piano nel mettere in pratica ogni strategia stabilita e ciascun spostamento, in particolar modo la navigazione fluviale acconsentiva un trasporto decisamente maggiore rispetto ai semplici carri trainati dai buoi, che pure rientravano nei mezzi consueti al seguito delle truppe. Fra i vantaggi dell'uso dei corsi d'acqua durante le spedizioni, oltre alle superiori tonnellate caricate sulle imbarcazioni atte a quel tipo di viaggio, si sarebbero anche risparmiate tutte le scorte per il foraggio dei bovini e gli stessi Romani avrebbero guadagnato del tempo prezioso nel raggiungere quanto prima postazioni strategiche. Ogni qual volta che nell'Antichità vi era la necessità di mettersi in viaggio le difficoltà intrinseche della navigazione marittima, la variabilità del tempo ed ogni altro elemento ad esso connesso erano dei rischi concreti a cui dover prestare la massima attenzione, per evitare di perdere inesorabilmente quanto si aveva; questo infatti valeva tanto per i mercanti nei loro viaggi commerciali quanto per i generali e i loro sottoposti nel momento in cui si prendeva la decisione di organizzare una spedizione militare comprendente questa tipologia di viaggio. Numerosi sono i casi nella storia romana di navi affondate per una navigazione mediterranea avvenuta fuori stagione, all'epoca infatti il periodo più sicuro andava da maggio solamente fino alla prima metà di novembre. I limiti anche solamente sono evidenti, mentre, come emerge dall'analisi di Bettini, mettersi in viaggio con tutte le provviste lungo il corso di un fiume verso l'entroterra si

dimostrava essere meno complesso, pur non essendo comunque esente dalle pie-
ne invernali di grandi corsi d'acqua come per il Reno ad esempio. È interessante
notare che quando i Romani affrontavano i propri nemici molte volte portavano
con sé al fine di utilizzarli sul campo di battaglia i cosiddetti *tormenta*, termine
comprendente una serie di macchine belliche non strettamente collegate all'asse-
dio ma che erano estremamente utili anche nelle semplici battaglie terrestri, cio-
nonostante questi strumenti, oltre all'ingombro, erano davvero pesanti motivo
per cui come nei viaggi per la Britannia il loro trasporto venne escluso, motivo per
cui, come evidenzia bene l'A, era solamente necessaria al seguito dell'esercito la
presenza di manovali e di ingegneri per la realizzazione di tali macchine, i mate-
riali venivano reperiti *in loco* in un secondo momento.

Nella parte centrale del volume l'attenzione di Bettini si rivolge alle varie spe-
dizioni tentate per impossessarsi dell'isola, oltre a un'attenta riesamina di ogni
singolo evento presentato con rigore cronologico e con le possibili ipotesi in me-
rito al percorso seguito dalla partenza fino al territorio nemico, da parte dello stu-
dioso vengono alla luce anche interessanti problemi di natura metodologica per
gli studi condotti e sulle possibilità di ricerca in prospettiva inerenti un simile ar-
gomento. Il caso di Cesare si dimostra ancora una volta come per la prima parte
del testo esemplare: se da un lato l'esperienza autoptica dell'autore latino è vitale
per poter condurre la ricostruzione di quelle manovre militari – di cui è bene spe-
cificarlo l'A. dimostra di aver condotto per la sua narrazione una meticolosa lettu-
ra e analisi del testo latino – dall'altro quanto descritto dal generale non è scevro
di intenti di natura non strettamente strategico-militare. È premura dell'Ammira-
glio quindi vagliare caso per caso ogni informazione sulla missione in Britannia
all'interno del *De Bello Gallico*, opera che comunque rimane la base imprescin-
dibile per ogni studio sul tema, argomento che però, nella prospettiva dello stu-
dioso, deve essere affiancato da altre fonti come quella archeologica vagliando
caso per caso. Proprio i frutti di questa disciplina autonoma ad esempio sono ne-
cessariamente oggetto di analisi per l'invasione condotta anni dopo sotto l'impe-
ratore Claudio: i numerosi resti indice di un commercio intenso fra la Gallia con-
quistata e le coste a sud dell'isola britannica non sono testimoni di una vera e pro-
pria romanizzazione, in effetti, come spiega attentamente lo studioso, i beni ma-
teriali in qualità di oggetti di scambio, pur dimostrando chiaramente dei contatti,
non possono essere assunti come prova della presenza stabile di chi li ha prodotti;
in altre parole i resti archeologici riescono a mostrare solamente un aspetto delle

numerose sfaccettature della realtà a cavallo fra i due millenni e non una presenza fissa di Roma sul suolo britannico almeno fino a quel momento. Anche le parti rimanenti ancora oggi di vari forti romani secondo Bettini non devono trarre in inganno come talvolta è avvenuto fra gli storiografi anglosassoni: questi resti sono senza dubbio tutti segni di quello che è avvenuto e degli uomini che sono ivi passati, ma i resti, se presi da soli, non permettono di avere un quadro unitario, motivo per cui non bisogna impiegare esclusivamente archeologia come filo per ricostruire il *continuum* storico sul quel determinato periodo e in quelle zone. Ad ogni modo sotto la guida del generale e futuro imperatore Vespasiano gli uomini che furono coinvolti per la penetrazione sul suolo inglese furono ben quarantamila persone, accompagnate da un'esorbitante organizzazione logistica, che, come ha premura di sottolineare l'A., dimostra l'intento di una colonizzazione permanente e ad ampio raggio dell'isola antistante la Gallia: le quattro legioni mobilitate furono dislocate in parti diverse del territorio al fine anche di impegnare su più fronti le tribù autoctone. A differenza delle operazioni al tempo di Cesare le fonti letterarie per questa fase sono di gran lunga più scarse e meno articolate, sono emersi però alcuni resti del passaggio delle truppe in quegli anni che possono sopperire ai vuoti lasciati dai testi: solamente attraverso la sinergia di queste prove l'A. deduce che i legionari romani durante la seconda invasione della Britannia non si inoltrarono eccessivamente in profondità nel territorio per molte miglia, così da poter continuare a ricevere supporto logistico dalla flotta che seguiva il loro percorso navigando lungo la costa. Ancora una volta quindi la stretta collaborazione fra esercito terrestre e la flotta furono la strategia predominante. Una tale cooperazione emerge chiaramente ancora una volta nella ricostruzione dell'operato di Costanzo Cloro, il quale, date le sue conoscenze del territorio e del sistema fluviale, fece partire un'offensiva per riprendere il territorio britannico con due flotte, elementi chiave fino al suo arrivo nella zona di Londra.

Nell'ultima sezione del volume l'A. dimostra una fine perizia delle tecniche dell'allestimento di una nave della flotta romana. Se quest'ultima analisi prende le mosse dagli studi anglo-greci effettuati a partire dal secolo scorso in merito alla plausibile ricostruzione della trireme, Bettini, nell'esaminare le sostanziali differenze che intercorrevano con la nave ellenica, formula un percorso dettagliato su ogni singolo settore dell'imbarcazione e sulle modalità con cui esso veniva realizzato. Sono compresi in questa indagine le tecniche riguardanti non solo il trattamento del legno, ma lo stesso periodo in cui falegnami e carpentieri dovevano

cimentarsi nella scelta e nella lavorazione in un determinato periodo dell'anno di pini e abeti. Oltre alle tecniche funzionali all'interno di un arsenale l'attenzione dello studioso si posa anche su temi da sempre chiave per la navigazione antica ossia la velocità effettiva di queste navi in azione o sulla disposizione dei rematori, uno dei maggiori crucci degli studiosi. Si inserisce in questa riesamina anche la presentazione del sistema di funzionamento delle vele, tema spesso sottotraccia negli studi accademici maggiormente indirizzati agli aspetti concernenti la voga.

Oltre il fiume Oceano combina felicemente acribia filologica, archeologica e iconografica con lo sguardo del marinaio e del comandante, abituato a rilevare e valutare costantemente l'interazione di tutti i fattori, fisici, sociali e tecnologici che determinano lo specifico 'ambiente operativo' e le reali 'capacità' dello strumento militare. L'effetto è di proporre al lettore una 'storia totale', quasi una emozionante 'ripresa in diretta' di una delle più famose 'operazioni anfibe' della storia.

ALESSANDRO CARLI



Gli avversari Britanni di Giulio Cesare immaginati da Lucas d'Heere, *Théâtre de tous les peuples et nations de la terre avec leurs habits et ornemens divers, tant anciens que modernes, diligemment depeints au naturel*, 1575, Ghent University Library, Foto Evadeco 2020, licensed in public domain (wikimedia commons).

GABRIELE BRUSA,

*Le coorti nell'esercito romano
di età repubblicana*

Pisa, Edizioni ETS, 2020, pp. 264, ISBN 9788846757432



Sviluppo della tesi di laurea, la monografia di Gabriele Brusa, ricercatore dell'Università di Pavia, affronta la genesi della coorte – come formazione tattica e unità organica – anteriormente alla riforma mariana, seguendo poi gli sviluppi fino al Principato. Tema intensamente dibattuto, perché lo stato delle fonti letterarie ed epigrafiche non consente ricostruzioni definitive e quindi lascia ampio spazio all'immaginazione.

Mentre Polibio usa il termine solo in modo incidentale e approssimativo, Varrone definisce la coorte come un gruppo di manipoli – tre o quattro, dun-

NAM, Anno 2 – n. 6
DOI 10.36158/978889295139618
Marzo 2021

que un decimo della legione o dell'ala sociorum, e cioè una formazione mista di 420 a 600 *hastati*, *principes*, *triarii* e *velites*. Che tipo di formazione? Non 'tattica', se anteriormente alla riforma mariana lo schieramento era appunto 'manipolare'. Allora 'organica', ossia una unità comandata dal centurione più anziano? Oppure, e più convincentemente, un mero 'contingente di leva' fornito da un 'distretto' territoriale, come si deduce da un'orazione di Catone maggiore, appunto 'il censore', nelle cui funzioni rientrava la redazione delle liste di *iuvenes* soggetti al *dilectus* legionario. *Cohors*, letteralmente 'cortile' o fondo agricolo, ben si presta infatti a indicare l'unità di misura della contribuzione ai *munera* pubblici, analoga al 'fuoco' dei sistemi medievali e di antico regime. E presumibilmente i distretti militari in cui erano suddivise le tribù territoriali del III-II secolo erano composti dallo stesso numero di 'fuochi' demografici (seimila) attribuiti alle *coloniae latinae*, che erano appunto tenute (al pari delle residue comunità indipendenti di *prisci latini* e delle altre comunità italiche alleate della Repubblica) a fornire ciascuna una coorte.¹

I contingenti amministrativi mantenevano una propria individualità organica anche quando erano inseriti nelle legioni e negli eserciti consolari? Le fonti di Livio lo attestano per i contingenti di socii italici (es. *Cohors Praenestina*): e si spiega, perché le due *alae sociorum* che completavano assieme ad altrettante legioni il tipico corpo d'armata consolare erano composte mescolando dieci contingenti di etnia diversa, tipico criterio 'anti-defezione'. Sappiamo però da Polibio che un tipico esercito consolare contava anche alcune coorti di socii italici etnicamente miste, le *cohortes extraordinariae*, forse composte riunendo le aliquote di reclute eccedenti l'organico coortale. Naturalmente il termine coorte veniva usato anche per indicare semplici distaccamenti temporanei o unità di contingenza per specifiche missioni, inclusa la guardia personale dei comandanti (consoli o legati), nonché le unità di mercenari reclutate nelle popolazioni extra-italiche o fornite dai socii transmarini. Quindi nel periodo repubblicano anteriore ai *bella ciuilia*, coorte non indica una formazione tattica, bensì un contingente di leva oppure una unità organica di alleati o di mercenari oppure un distaccamento temporaneo o permanente (indicato in età imperiale col nome di *vexillatio*). Da non confondere con le unità militari sono le *cohortes praetoriae* o *amicorum* con cui vengono indicati gli "aiutanti di campo" e il "seguito" dei comandanti, impiega-

1 V. ILARI, *Gli italici nelle strutture militari romane*, Milano, Giuffrè, 1974.

ti in compiti amministrativi, diplomatici, di *intelligence*, tecnici e di pura e semplice consulenza.

Una volta desunte le peculiarità delle prime formazioni coortali, Brusa opta per concentrare il *focus* della trattazione sull'esperienza militare in cui vennero coinvolte le prime *cohortes*. Se da un lato quindi si considera l'epoca delle guerre civili, dalla riforma mariana all'epopea cesariana, quale termine ultimo per l'istituzionalizzazione della *Cohors*, dall'altro se ne può rintracciare una prima comparsa con Scipione l'Africano. Durante la fase *hispanica* della guerra annibalicca, il celebre condottiero romano avrebbe sperimentato formazioni di battaglia di ridotte dimensioni per sfruttarne la rapidità. Nel contesto della guerriglia e delle spedizioni fulminee messe in atto dai Cartaginesi, Scipione si sarebbe accorto della necessità di rendere più manovrabili le proprie legioni. Credè quindi dei distaccamenti ridotti di effettivi che potevano disgregarsi per un inseguimento e poi riunirsi in legione durante uno scontro campale. La *cohortes* nasce quindi con l'intento di opporre resistenza facendo venir meno i ranghi serrati e cooperando con la cavalleria. I sostenitori di questa teoresi, detta "*Corrente scipionica*" dall'autore, non sono tuttavia esenti da critiche. Per le medesime funzioni di manovrabilità ed agio sul territorio silvestre, già un secolo prima della guerra *hispanica*, le fonti latine menzionano, nel contesto bellico ligure, dei contingenti armati spontanei, non formali, con cui rispondere alle sortite nemiche di sorpresa. Di conseguenza all'*Africanus* è da imputare più un recupero della *Cohors*, non un inizio dell'uso.

Gli schieramenti scipionici sono ancora di natura essenzialmente manipolare, nonostante fossero stati assortiti con l'arruolamento di volontari e indigeni secondo una modalità di *dilectus* senza precedenti. Se nel contesto iberico le attestazioni della *Cohors* sono da considerare mera espressione della rinnovata strategia manipolare, ora più flessibile, sul fronte orientale si riscontrano, invece, diverse pratiche della tattica coortale. Vi è innanzitutto una distanza lessicale di tipo quantitativo tra i contesti ispanico e orientale.

Nel secondo è stato utilizzato maggiormente il vocabolo "*Cohors*", benché senza una determinazione tecnico-specifica. Siamo più particolarmente di fronte ad un vocabolo latino corrispondente per i termini greci degli autori ellenofoni. Vi è in secondo luogo la novità del termine coorte come significato onnicomprensivo per indicare l'insieme di reparti romani alle dipendenze di un "*Legatus*", cioè di un comandante inviato dal senato per la campagna militare. Questo non vuol dire che l'*Exercitus Romanus* fosse articolato in coorti, anzi! Ricordando

che le fonti a riguardo sono posteriori agli eventi, Brusa propende per un anacronismo diffuso nei testi. Analizzando inoltre i singoli episodi bellici, si scopre come le coorti non siano affatto una novità della legione, né una sua componente. Esse risultano essere nient'altro che delle articolazioni temporanee della medesima, con cui affrontare i nemici su più lati. L'impegno della tattica coortale è quindi precedente tanto al contesto iberico quanto a quello orientale. Anche i sostenitori della "*Corrente orientale*" sono quindi in errore. Gli unici dati certi risultano le funzioni e il numero degli effettivi coortali, dettagli cui tutti gli autori sono concordi. La *Cohors* è volta a sorbire le sortite improvvise in campo nemico ed è ora formata da non più di tre manipoli, per un totale di circa 450 uomini.

Giunti ora ai capitoli centrali del titolo, ci si addentra nella piena maturità del discorso sull'origine ed evoluzione coortale, analizzando l'epoca delle guerre civili tra Mario e Silla prima, Cesare e Pompeo dopo. Fin qui sappiamo che la *Cohors* altri non è che un termine informale, generico e che assurge a prototipo di unità generalizzata, raccogliendo alcuni distaccamenti per i compiti di più varia natura. Soltanto con l'inizio dell'ultimo secolo della *Res Publica* si ha una generale definizione di questa particolare formazione, soprattutto con le riforme militari dovute al conflitto con Giugurta, re dei Berberi.

Nella guerra contro il celebre sovrano nord-africano, il console incaricato, Metello, dovette fronteggiare dapprima enormi battaglie campali, in seguito gli attacchi fulminei di truppe leggere nemiche. Proprio in questo contesto, sul finire del II secolo prima di Cristo, gli autori, i cui brani Brusa riporta con ragionata analisi, testimoniano una coesistenza certa tra i *Manipuli* e le *Cohortes*. Se i primi erano impiegati sul territorio prevalentemente pianeggiante del Nord Africa, le seconde erano volte a inseguire i nemici o ad intercettarne i contingenti in movimento lungo le gole e gli altipiani. L'estrema flessibilità dello schieramento coortale finì ben presto per risultare determinante durante l'intera campagna. Mario, negli anni seguenti, fece tesoro della lezione giugurtina e, memore della *Dilectus* scipionica su base volontaria, riformò l'arruolamento introducendo anche ai nullatenenti, i cosiddetti "*proletarii*", il mestiere delle armi. Rendere accessibile la vita militare anche a coloro che, per censo, ne erano precedentemente esclusi, aumentò il bacino di reclutamento militare. Tuttavia, come sottolineato da Brusa, menzionando alcune teorie della critica recente, la "*riforma*" di Mario sarebbe da ridimensionare.

Il celebre “*Homo Novus*” avrebbe soltanto avviato una leva più rapida per superare alla mancanza di truppe fresche da inviare in battaglia. I numeri degli effettivi coinvolti nell’ammissione dei “*Capite Censi*” infatti si aggirerebbe intorno alle dodicimila unità. Appena sufficienti quindi per determinare una nuova fase della campagna in terra africana. I nuovi reparti celermente reclutati, parte integrante dell’esercito romano ma non inquadrati nelle legioni già esistenti, vennero organizzati in *Cohortes*. Per tali ora si possono intendere grossi contingenti armati aventi funzione di “*supplementum*”, stando alle fonti, tramite cui rimpinguare le carenze lungo il fronte. L’unico merito di Mario fu la standardizzazione dell’armamento legionario, senza più alcuna differenza d’equipaggiamento tra gli “*ordines*” di battaglia di “*Hastati*”, “*Principes*” e “*Triarii*”. La leva tradizionale rimase nei rimanenti teatri di guerra, venendo affiancata dalla *dilectus* coortale mariana.

Nei decenni successivi lo stesso Silla, avversario di Mario, ricorse al reclutamento dei *Socii* per *Cohortes*. Fu così che la guerra civile tra i due più influenti uomini della tarda *Res Publica* romana divenne il crogiolo di sperimentazione della leva per coorti, in cui si istituirono quasi permanentemente le coscrizioni per grossi contingenti senza la procedura formale tradizionale.

Quest’ultima venne del tutto a scomparire durante i disordini della guerra sociale e i conflitti civili. Già la propaganda mariana aveva stigmatizzato agli occhi dell’opinione pubblica la leva tradizionale “*per classem*”, promettendo l’inclusione dei *Socii* nella piena cittadinanza romana. Fu però solo con Silla che i procedimenti legislativi istituirono i soli reclutamenti coortali per situazioni di emergenza, prevedendo in caso di “*tumultus*” appositi addetti per la leva volontaria, detti “*Conquisitores*”.

Con il capitolo finale dedicato alle imprese militari di Cesare, le argomentazioni di Brusa giungono a piena maturità nel delineare il quadro evolutivo del concetto tattico di “*Cohors*”. In primo luogo, tutto lo scibile del periodo è fornito dai resoconti del condottiero: i “*Commentarii*”. In essi, riportando in cronaca dettagliata le campagne galliche e la guerra contro Pompeo, Cesare ha fornito un’immagine, per così dire “*speculare*”, dell’aspetto legionario di fine I secolo avanti Cristo. La *dilectus* di massa per coorti raggiunge qui il culmine, vedendo aumentati in proporzione agli effettivi richiesti i suoi bacini di reclutamento. Ciò è comprovato dalla denominazione etnico-geografica delle coorti, oltre al fatto che siano le coorti medesime ad indicare le forze armate cumulate, non più il computo

per singola legione. La leva generale è quindi applicata tanto in *Gallia Cisalpina* quanto in quella *Transalpina*, senza distinzione tra Romani e stranieri. Si può di conseguenza individuare il sintomo di una generale decentralizzazione dell'*exercitus romanus*, il quale farà sempre più a meno del permesso formale di Roma. Era a discrezione del comandante l'aumento o la riduzione d'effettivi in legione. Non è un caso che la celebre "*Legio Alaudae*" di cui Cesare si servì in numerose battaglie, fosse composta quasi interamente da Galli reclutati a livello locale.

Cesare ricorre alla stessa flessibilità garantita dalle coorti e già impiegata da Mario e Silla. Nei *Commerntarii* non si legge mai di una linea manipolare dispiegata in battaglia: l'*Ordo*. Al contrario, si fa sempre riferimento alla "*Triplex Acies*", lo schieramento in profondità di tre coorti. Brusa cita a conferma delle ipotesi, alcuni passi di Frontino. La legione operava quindi su tre colonne reggimentali, con una decima coorte in riserva o guardia del campo.

Tale formazione è **in continuità** con quelle dei bella ciuilia. Si può concludere che Cesare non realizzò una definitiva "*riforma coortale*". Al contrario, fece propria la tendenza al *dilectus* straordinario e del cumulo di *cohortes* arruolate per situazioni d'emergenza. La nascita della coorte ha il suo epilogo nell'epopea cesariana, certo, seppur dopo un lungo processo durato secoli, di assimilazione alle precedenti istituzioni militari della legione. Bisogna inoltre precisare che nella nomenclatura ufficiale la denominazione "*Manipulus*" rimase in auge per buona parte della storia a venire, fino almeno al principato adrianeo.

FRANCESCO ROSSI

Università degli Studi di Brescia
(Gruppo "Casus Belli" Bologna)

UMBERTO ROBERTO,

*Il secolo dei Vandali.
Storia di un'integrazione fallita*

Collana Aspettando i barbari,
21 Editore, Palermo 2020, pp. 368, ISBN 9788899470456, € 23,00.



Il lavoro di Umberto Roberto costituisce una sintesi delle ricerche sui Vandali effettuate negli ultimi decenni, a partire almeno da *Les Vandales et l'Afrique*, la fondamentale monografia di Christian Courtois pubblicata a Parigi nella metà del secolo scorso, che ha aperto nuove vie allo studio sul tema. L'A. intende indagare il *saeculum* dei Vandali che, coincidendo di fatto con il V d.C., divenne una sorta di “categoria di giudizio storico” per gli autori antichi che hanno tramandato la parabola di questo popolo barbaro, la cui identità etnica fu

evanescente e in continua formazione. Accettando, infatti, la teoria dell'etnogenesi elaborata, nelle sue linee pionieristiche, da Wenskus e Wolfram, e seguita più di recente da Pohl, l'A. sostiene che i barbari, entrati nell'Impero, fossero aperti e ricettivi rispetto alle influenze culturali che venivano dall'esterno. Non si trattava, dunque, di comunità già formate e la loro coesione interna era garantita da nuclei politicamente dominanti, che rappresentavano un polo di aggregazione per gruppi tra loro eterogenei. Nonostante le fonti che permettono di ricostruire la storia dei Vandali siano le stesse che hanno finito per amplificare un giudizio ostile su di essi, l'A. intende fare il punto sulle nostre attuali conoscenze su questo popolo nella più generale cornice storica del Mediterraneo di V secolo d.C., tentando di recuperare, per quanto possibile, la visione che i Vandali avevano del loro regno, dominata da un disegno divino e provvidenzialistico.

Il primo capitolo è una disamina delle fonti letterarie sui "Vandali prima dei Vandali", ovvero delle tracce che questo *ethnos* ha lasciato di sé fin dall'età augustea nell'Europa nord-orientale, dove archeologicamente è attestata la cosiddetta "cultura di Przeworsk". Nel loro lento movimento migratorio verso i confini imperiali, le cui cause rimangono dibattute, il gruppo germanico dei Vandali appare suddiviso in Silingi e Asdingi. Questi ultimi, guidati da una doppia monarchia (*Doppelkönigtum*), erano i più bellicosi e Cassio Dione (71, 12 Cary-Foster) riferisce che, nel II sec. d.C., furono assoldati da Roma per sconfiggere i Costoboci. Le notevoli capacità militari dei Vandali appaiono evidenti, a parere dell'A., soprattutto nel III sec. d.C., quando sono menzionati dalle fonti come avversari dei *Soldatenkaiser*. Il secondo capitolo ricostruisce la migrazione del popolo Vandalo all'interno dei confini imperiali, tra Gallia e Spagna. Il passaggio dei barbari sulla riva sinistra del Reno, ghiacciato (secondo un'ipotesi avanzata da Gibbon nella sua *History of the Decline and Fall of the Roman Empire* e accettata senza critiche dalla successiva storiografia), nella *Silvesternacht* del 406 d.C., è descritto dagli antichi con toni epici. La rilettura critica dell'A. mostra come non vi siano, in realtà, certezze né sui punti esatti in cui avvenne l'attraversamento né sulla data, come si evince da un esame sinottico delle testimonianze letterarie che riportano informazioni contrastanti. Sono, poi, ricercate le cause della migrazione: agli inizi del V d.C. tutto il *barbaricum* era in movimento e Stilicone non sarebbe stato quel *proditor arcani imperii* dipinto da Rutilio Namaziano (2, 41-60 Wolff). Del resto, se, in quel momento, il *limes* renano era sguarnito di truppe imperiali (Claud., *B.G.* 414-29 Hall), Stilicone ne aveva assegnato la difesa

agli Alamanni e ai Franchi, *foederati* dei Romani (Greg. Tur., *Hist. Franc.* 2, 9 in *MGH, Scriptores Rerum Merovingicarum*, 1, 1). L'instabilità politica, causata dall'usurpazione di Costantino III, permise ai Vandali di attraversare i Pirenei nel 409 d.C. e, una volta in Spagna, di ottenere lotti di terre (*sortes*) dal governo centrale. Nonostante non si conosca il criterio con cui le terre furono assegnate ai barbari, a parere dell'A. la loro presenza nella regione fu concentrata soltanto in alcune aree. Vengono, poi, passati in rassegna gli scontri militari tra Romani e Vandali e tra questi ultimi e i Visigoti, sottolineando, inoltre, come l'identità etnica dei Vandali, già fluida, mutò ulteriormente: ad Asdingi e Silingi si unirono gli Alani. Questi ultimi non erano di stirpe germanica, ma appartenevano alla cultura iranica e, in un certo senso, conservarono sempre la loro alterità. Non è casuale, quindi, che tutti i sovrani vandali furono, nella titolatura, *reges Vandalorum et Alanorum*. Secondo l'opinione dell'A., gli Alani continuarono a mantenere alcune consuetudini iraniche anche dal punto di vista militare, per esempio ricorrendo nei combattimenti ad una potente cavalleria corazzata.

Nel 429 d.C. i Vandali furono protagonisti di un'impresa mai riuscita ad alcun *ethnos* germanico: la conquista dell'Africa, la provincia più ricca dell'Impero romano. L'A. precisa come non sia possibile stabilire con certezza come avvenne l'attraversamento dalla Spagna all'Africa, ma le operazioni logistiche non furono semplici poiché a muoversi era un intero popolo. Il progetto portò la firma esclusiva di Genserico, il primo *rex Vandalorum et Alanorum*, a cui sono dedicati i capitoli terzo, quarto e quinto. Vengono, *in primis*, discusse le ipotesi sulla presa di potere di Genserico, figlio illegittimo del re Godigisel, che avvenne alla morte del fratello Gunderico. Sono in passate in rassegna le fonti che testimonierebbero una presunta conversione di Genserico dall'ortodossia all'arianesimo e l'A. mette in evidenza come l'adesione all'eresia costituisse un forte tratto identitario del popolo vandalo. Le fonti antiche adombrano il sospetto che i Vandali, nel 429 d.C., agirono indisturbati e l'A. indaga le cause per cui Genserico decise di trasferire uomini, donne, anziani e bambini vandali in Africa, discutendo opportunamente l'ipotesi che questi fosse stato, in un certo senso, invitato dal *comes* Bonifacio, in quel momento in rotta con il governo centrale. Sbarcati in Africa, i Vandali marciarono verso *Hippo Regius*, lasciandosi alle spalle una scia di sangue e distruzione, in quella che è definita una vera e propria "guerra di conquista". Ricostruendo, quindi, la storia evenemenziale del popolo vandalo in Africa, l'A. discute alcuni aspetti problematici, quali, ad esempio, il ruolo rico-

perto dall'alano ariano Aspar nelle azioni militari e diplomatiche messe in atto dalla *pars Orientis* in aiuto della "sorella Esperia". Vengono analizzate le modalità di concessione di terre *ad habitandum* da parte di Roma, secondo l'accordo del 435 d.C., per cui i Vandali, in cambio, avrebbero dovuto prestare aiuto militare a Valentiniano III. Respinta la "tesi fiscalista" di Durliat e Goffart, si discute dell'espropriazione di *sortes Vandalorum* ai Romani a favore della famiglia regale asdinga, della Chiesa ariana e dei guerrieri vandali, all'indomani della conquista di Cartagine (vista come un "colpo di mano", che ebbe luogo a ottobre, quando la navigazione era interrotta e la flotta imperiale non avrebbe potuto portare aiuti). Il trattato del 442 d.C. è giudicato come un successo di Genserico, che avrebbe ottenuto l'autonomia del suo regno da Valentiniano III. L'A. ritiene che la convivenza tra Vandali e popolazione africana non fu pacifica e, dando credito alle fonti che riferiscono di cruente persecuzioni ai danni dei cattolici, evidenzia a più riprese come la strategia gensericianiana mirasse a reprimere il potere che la Chiesa cattolica aveva nel territorio, dimostrando come, nel valutare le azioni dei Vandali, la dimensione religiosa non debba essere sottovalutata. L'A., pertanto, sembra schierarsi a favore di quella parte di storiografia che, al di là degli eccessi apologetici, tende a non dubitare in modo esponenziale della testimonianza di Vittore di Vita, ricostruendo, quindi, una situazione di conflitto religioso all'interno del regno vandalo che avrebbe caratterizzato e indebolito la società africana per tutto il *saeculum*. Non vi sono dubbi sul fatto che i Vandali conservarono il sistema fiscale romano, ma l'A. specifica che riuscirono anche a contenere la pressione tributaria, diminuendo le voci di spesa concernenti il mantenimento dell'esercito, e guadagnando così consensi tra i sudditi. In ambito di politica estera, sono indagati a più riprese gli aspetti della "talassocrazia" vandalica, mettendo in evidenza la centralità che assunse la Sicilia nella strategia mediterranea di Genserico, sebbene questi non avesse le risorse necessarie per un'occupazione stabile dell'isola. La morte di Valentiniano III e gli eventi del 455 d.C. segnano uno spartiacque nello scenario politico internazionale e i rapporti diplomatici intessuti dal re dei Vandali con le due *partes imperii* sono analizzati attraverso specifici approfondimenti sull'Impero: il Sacco di Roma, durante il quale l'*ornatus civitatis* venne conquistato dai barbari, fu un tentativo da parte di Genserico di affermare la sua presenza nel vuoto di potere dell'Occidente e rivelò la debolezza del soglio imperiale, sempre più in balia di forze esterne, mentre l'unico capace di opporre resistenza fu papa Leone Magno. Ricostruendo la politica estera

di Genserico, che ricorse varie volte allo strumento dell'*adfinitas* matrimoniale, e analizzando quanto riferito dalle fonti (Prisc., *exc.* 30 Blockley; Ioh. Antioc., *frg.* 296 Roberto), l'A. conclude che vi fosse, da parte dei Vandali, un'accurata conoscenza del diritto romano, tratteggiando la suggestiva immagine di Genserico intento a discutere con i suoi consiglieri legali. Vengono, infine, passati in rassegna gli scontri militari tra il regno vandalo e l'Impero e gli accordi diplomatici stipulati, fino alla "pace eterna" con Costantinopoli, di controversa datazione, (Malch., *frg.* 3 Cresci; Proc., *B.V.* 1,7, 26-28 Haury-Wirth) e all'accordo con il *rex Italiae* Odoacre (Vict. Vit., 1, 13-14 Lancel). In conclusione, l'A. sottolinea come sui quasi trentanove anni di regno di Genserico avesse aleggiato l'azione della provvidenza divina, rispetto alla cui volontà tutto si compiva, come emergerebbe da un famoso passo di Procopio di Cesarea (*B.V.* 1, 5, 24-25 Haury-Wirth).

L'A. legge criticamente le fonti letterarie ed archeologiche e si schiera con quella parte di storiografia che non ha assunto una "prospettiva catastrofista" rispetto al dominio vandalo in Africa, ma, al contempo, pone in evidenza come la storia del regno sotto i successori di Genserico fu segnata da conflitti e lacerazioni che ne determinarono una sempre più crescente debolezza. Le cause sono indagate attraverso il ricorso a dei medaglioni degli altri *reges Vandalorum et Alanorum*, che non sarebbero, tuttavia, stati all'altezza del genio e delle capacità di comando del primo sovrano vandalo. Il capitolo sesto è dedicato ad Unirico. Nella scelta del titolo di *dominus noster rex*, egli sottintenderebbe l'origine del potere regio come dono divino, come *charisma*. Tale interpretazione trova conferma nel culto tributato al sovrano vandalo secondo le forme proprie di quello imperiale romano, come testimoniato dal *dossier* epigrafico proveniente da *Ammaedara*. Il dato archeologico prova quanto descritto dalle fonti letterarie (Proc., *B.V.* 2, 6, 5-10 Haury-Wirth) circa l'intensificazione, a partire dal regno di Unirico, dell'assimilazione di usi, costumi e *modus vivendi* romani da parte dei Vandali. Gli effetti di questo, a giudizio dell'A., furono significativi ed evidenti sull'identità debole e aperta di un popolo ancora in fase di etnogenesi. Al contempo, però, la monarchia asdinga mirò a conservare il suo carattere guerriero, dovendo fronteggiare non soltanto l'esercito imperiale ma anche i Mauri, che, dal 484 d.C., minacciarono le frontiere del regno. Del resto, l'A. sottolinea come la *Kulturaufnahme* non deve trarre in inganno, poiché sotto molteplici aspetti, non da ultimo quello religioso (non va dimenticato che sotto Unirico la chiesa cattolica subì la più estesa, violenta e sistematica persecuzione del *saeculum*), i Vandali assunsero un atteggiamento

mento di opposizione, chiusura e isolamento, che avrebbe causato la loro mancata integrazione all'interno della cultura ellenistico-romana e, di conseguenza, la debolezza del loro regno. Del resto, tra il 478 e il 479 d.C. ebbero luogo una serie di contatti diplomatici tra Unirico e Zenone e, sulla base del resoconto di Malco (*frg.* 13 Cresci), appare chiaro all'A. come i Vandali trattassero da una consapevole posizione di inferiorità rispetto a Costantinopoli. La coscienza della loro *fai-blesse*, aggravata dai conflitti all'interno dell'aristocrazia vandalica, giustificherebbe in parte, a parere dell'A., l'intolleranza religiosa che contraddistinse il regno di Unirico, nella convinzione che la provvidenza divina guidasse la storia del suo popolo e che, dunque, era necessario difendere l'arianesimo ad ogni costo, fino ai limiti del fanatismo.

Unirico lasciò al suo successore, Guntamundo, a cui è dedicato il capitolo settimo, un regno sempre più indebolito, soprattutto dai continui e mai risolutivi scontri con i Mauri (*Proc.*, *B.V.* 1, 8, 7 Haury-Wirth), il cui prestigio era scemato anche a livello internazionale, a causa dei difficili rapporti con gli Ostrogoti, i nuovi "padroni" d'Italia. Fu il successore Trasamundo a tentare un'alleanza con Teoderico, attraverso l'*adfinitas* matrimoniale, sposando Amalafrida, che arrivò in Africa con un seguito di soldati, impiegati, poi, nelle sfiancanti guerre contro i Mauri, che divenivano sempre più minacciosi (*Proc.*, *B.V.* 1, 8, 14-29 Haury-Wirth). L'A. rappresenta due quadri contrapposti: se Guntamundo è il sovrano-guerriero, Trasamundo è un principe colto e raffinato, con un'educazione ellenistico-romana. Nell'analisi degli eventi successivi al regno di Genserico, si sottolinea come il giudizio non possa essere scevro da preconcetti, poiché manca una storia dei Vandali scritta dal loro punto di vista. La ricostruzione si basa, infatti, su quanto è stato tramandato da autori "faziosi" e di parte romano-cattolica (Vittore di Vita, Fulgenzio di Ruspe), che erano la penna nelle mani dei bizantini vincitori (Procopio di Cesarea, Malco di Philadelphia), e pertanto non può non essere parziale, come talvolta i ritrovamenti epigrafici e archeologici hanno mostrato.

Nonostante Corippo (*Ioh.* 3, 262-263 Diggle-Goodyear) lo abbia definito *rex tremens*, Ilderico, a cui è dedicato il capitolo ottavo, fu un *princeps civilis*, educato a Costantinopoli e ultimo discendente, per parte di madre, della dinastia teodosiana. L'A., tuttavia, evidenzia come proprio la caratteristica di "mediatore tra due mondi" finì per indebolire la posizione di Ilderico, che dovette far fronte al malcontento della fascia più intransigente dell'aristocrazia vandalo-ariana. Le sconfitte militari subite contro i Mauri dal nipote Hoamer, "l'Achille dei

Vandali”, sfiarono ulteriormente il già precario regno di Ilderico, che dimostrò di non essere il *rex* guerriero caro alla tradizione barbara. Delle difficoltà approfittò il *tyrannos* Gelimero (Proc., *B.V.* 1, 10, 29 Haury-Wirth) che usurpò il trono e, in proposito, l’A. analizza in modo puntuale come Godas, nel frattempo proclamatosi *rex* in Sardegna, seppe approfittare a suo vantaggio del “gioco delle parti” creatosi nello scacchiere mediterraneo tra Cartagine e Costantinopoli.

Denso di temi militari è il capitolo nono, sulla riconquista giustiniana dell’Africa. Vengono analizzate le motivazioni che furono dietro ad una spedizione, sulla cui necessità la *pars Orientis* ha a lungo riflettuto, poiché vivido era ancora il ricordo dell’imperiale disfatta del 468 d.C. Vengono passate in rassegna le fonti che tramandano i numeri dell’impresa e le principali battaglie, fino alla capitolazione di Gelimero nel 534 d.C. Il successivo trionfo celebrato da Belisario a Costantinopoli, a parere dell’A., offrirebbe la possibilità di cogliere la percezione provvidenzialistica che gli stessi Vandali avevano del loro regno: Procopio, con toni suggestivi, narra che il vinto Gelimero ripeteva *vanitas vanitatum, et omnia vanitas* (*B.V.* 2, 9 Haury-Wirth). Se Genserico attribuiva l’ascesa della potenza vandala alla volontà divina, alla stessa Gelimero attribuirebbe la fine, rapida e irreversibile, del suo regno. Da ultimo, vengono ricostruite le reali condizioni, scritte da pregiudizi ideologici delle fonti, in cui si trovava l’Africa appena riconquistata, la fine dei Vandali (di cui Giustiniano sfruttò le capacità guerriere, organizzandoli in cinque reparti a cavallo, i cosiddetti *Vandali Iustiniani*, dislocati nelle province orientali) e i loro ultimi tentativi di resistenza ai vincitori, fino all’impresa del *dux Numidiae* Guntharis che progettò di rifondare il regno.

In conclusione, l’A. mostra come la mancanza di un’identità consolidata fu la causa principale della debolezza dei Vandali, i quali, accerchiati dalla cultura ellenistico-romana, cercarono di conservare strenuamente la loro alterità. I Vandali, numericamente inferiori rispetto ai romani d’Africa, non si sarebbero, quindi, mai realmente integrati con la *Bildung* dell’Impero. La chiave per comprendere tale dinamica, secondo la tesi dell’A., starebbe nella contrapposizione religiosa tra cristianesimo e arianesimo, spinta ai limiti del fanatismo. Finirono per pagare la loro chiusura, cancellati dalla Storia come con un “colpo di spugna”, quella stessa spugna chiesta da Gelimero, ormai circondato e assediato in una fortezza sul monte Papua, per curare un’infezione all’occhio (Proc., *B.V.* 2, 6-7 Haury-Wirth).



Il Regno dei Vandali negli anni 257-461 d. C.
 The campaigns of Roman Emperor Majorian. During his four-year reign,
 Majorian reconquered most of Hispania and southern Gaul
 (Tartaryn, own work, 2011, creative commons)

ROEL KONIJNENDIJK,

Classical Greek Tactics. A Cultural History

Mnemosyne Supplement 404, Brill, Leiden-Boston, 2018
pp. viii + 261. \$120.00. ISBN 978-9004-35536-1 .

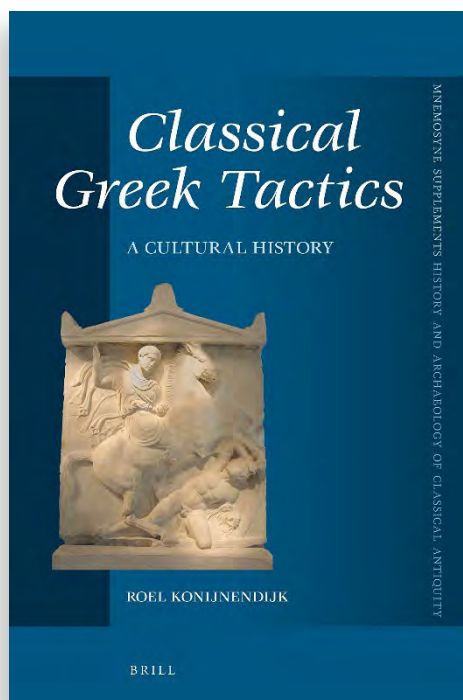

Nella monografia frutto delle recenti ricerche dottorali *Classical Greek Tactics. A Cultural History* (Mnemosyne Supplements, Brill, Leiden-Boston, 2018) Roel Konijnendijk¹, *Lecturer in Ancient History* presso

¹ Dello stesso A. si vedano anche i recenti «Risk, Chance and Danger in Classical Greek Writing About Battle», *JAH*, 8, 2 (2020), pp. 1-12, «Who Wrote Kromayer's Survey of Greek Warfare?», *History of Classical Scholarship*, 2 (2020), pp. 1-17, e «Commemoration Through Fear: The Spartan Reputation as a Weapon of War», in Maurizio GIANGIULIO, Elena FRANCHI, Giorgia PROIETTI (cur.), *Commemorating War and War Dead: Ancient and Modern*, Stuttgart, 2019, pp. 257-269, che approfondiscono o puntualizzano alcuni dei temi già trattati nella monografia in esame.

il New College di Oxford University, presenta una convincente reinterpretazione di molti aspetti tattici, sociologici e culturali della guerra nell'età greca classica. Nei sei capitoli in cui il volume è articolato – cui si aggiungono una *Introduction* e una *Conclusion* generali – l'A. ha analizzato questioni come l'addestramento, la disposizione sul campo o la guida stessa di un esercito, temi che hanno interessato, suscitando un vivo dibattito tra varie 'scuole', gli studiosi di storia militare sin dalla prima metà dell'Ottocento.

Perno centrale da cui prende le mosse l'onnicomprendente rivisitazione, è il cap. 1 *The Prussian Model of Hoplite Battle*. Nel capitolo viene presentata in maniera sintetica ma esaustiva la storia degli studi sul tema, facendo riferimento soprattutto ai principali esponenti della scuola 'prussiana' (G. Droysen, J. Kromayer), 'britannica' (G.B. Grundy, A.W. Gomme), 'americana' (V.D. Hanson, J.K. Anderson) e ai rispettivi criteri di ricerca. In particolar modo, emerge l'intenzione di Konijnendijk di affrancarsi dalla rigida impostazione ottocentesca dei 'prussiani' – che pure rappresentano un imprescindibile punto di partenza per lo studio della materia – in favore di una interpretazione 'pragmatica' delle fonti, e rivolta principalmente ai contingenti bisogni di uno scontro armato. Il raffronto con tale «old paradigm» (p. 6) si è dimostrato costante e regolare, segno della coerenza del procedimento dello studioso. Nel corso della trattazione l'A. ha tentato di sostituire, dove possibile, la convinzione dell'esistenza di una «immutable, ritualised sequence» (p. 24) delle battaglie affermando che non è mai esistito uno schema fisso e ripetitivo, e che non è fruttuoso mettersene in cerca (p. 219). Per il carattere estremamente composito dell'età classica, e per la complessità delle varianti – storiche, sociali, economiche – di uno scontro, di fatti, è impossibile ricavare tratti generali o universalmente condivisibili. A titolo di esempio, l'A. ha proposto una nuova interpretazione della *vexata quaestio* della battaglia di Leuttra e delle presunte innovazioni tattiche di Epaminonda, sconfessando il carattere rivoluzionario dell'evento e sostenendo il naturale 'empirismo' e pragmatismo delle scelte strategiche (pp. 24-38).

Il merito principale dell'opera di Konijnendijk consiste nell'aver rivalutato, e per certi versi rovesciato, l'intera impostazione metodologica sull'arte della guerra greca classica: in special modo, l'A. è riuscito a provare in maniera piuttosto efficace la natura 'amatoriale', oltre che non professionista, dell'oplita. Focalizzando l'attenzione su un modo di fare la guerra strettamente legato ad un «brutal pragmatism» (p. 227), invece di supportare la tesi della '*Western Way*

of War', l'A. produce conclusioni nuove e sorprendenti, cui già si era avvicinata certa recente *scholarship* senza affrontare il tema in maniera approfondita². L'oplita greco sarebbe stato un individuo pressoché inesperto dell'arte militare, che avrebbe conosciuto solo occasionalmente nel corso della sua vita, e perciò estraneo a pratiche di addestramento, tirocinio o schieramento che non potesse apprendere privatamente – si ritiene valido anche il quotidiano lavoro nei campi, pp. 62-63 – e comunque non tramite lo Stato per via dei costi proibitivi (cap. 2 “*Improvisers in Soldiering*”: *Training for War*).

Sulla falsariga di queste premesse, l'A. rivolge grande attenzione alle tattiche messe in atto da un comandante per vincere una battaglia, interessandosi tanto della comprensione del «tactical thought» (p. 6) quanto del particolare evento bellico. A dispetto di alcune tradizionali convinzioni, si giunge a negare l'esistenza di strategie articolate e ad affermare soltanto l'impiego di poche ma semplici indicazioni (dispiegamento, avanzata, ritirata, inseguimento) adatte a «untrained men» (p. 141). Ne consegue che in battaglia gli uomini dovessero fare affidamento solo sul coraggio, sui legami filiali, sulla speranza di rimanere in vita e che la guerra tra fanti di età classica fosse ben meno idealizzata – e ideologizzata – di quanto si è creduto: la critica è rivolta a chi abbia creduto che «pitched battles were therefore to some extent ritual rather than pragmatic encounters» (p. 39).

Nel volume è riservato sufficiente spazio anche all'analisi di alcune tipologie di guerrieri specializzati (arcieri, cavalieri, ed *epilektoi* in generale), che corredevano gli eserciti di età classica³. Le truppe scelte sarebbero state impiegate soprattutto a supporto della falange oplitica che, per quanto caratterizzata da una *apeiria* militare 'strutturale', «naturally served as the backbone – the 'chest and cuirass' – of any army» (p. 108, cap. 4 “*Deployed to Fit the Need*”: *Forming Up for Battle*). Si sottolinea in maniera costante anche l'isolata eccezione degli Spartani, che si presentavano come altamente qualificati nel combattimento, specializzati

2 L'A. fa riferimento, nell'ordine, a Victor D. HANSON, *The Western Way of War: Infantry Battle in Classical Greece*, Oxford-New York, Oxford University Press, 1989; Louis RAWLINGS, *The Ancient Greeks at War*, Manchester, Manchester University Press, 2007; Fernando ECHEVERIAS, «*Taktikè Technè*: The Neglected Element in Classical 'Hoplite' Battles», *Ancient Society*, 41 (2011), pp. 45–82; Christopher MATTHEW, *A Storm of Spears: Understanding the Greek Hoplite at War*, Barnsley, Pen & Sword, 2012. Fondamentale volume di partenza per lo studio 'rivisitato' della disciplina è Hans VAN WEES, *Greek Warfare: Myths and Realities*, London, Duckworth, 2004.

3 Cfr. su questo punto Mauro MOGGI, «L'oplita e l'arciere», *Ktèma*, 27 (2002), pp. 195-206.

nella divisione dei compiti e nella conduzione disciplinata di una armata, e curati persino nell'aspetto, suscitando uno stupore non scontato presso gli altri Greci (ad es. pp. 180-181).

Audace e singolare, sebbene in linea con la tesi proposta, pare essere l'idea per cui il momento più atteso dall'oplita fosse quello dell'inseguimento dei nemici finalizzato al massacro (cap. 6 "*No Shortage of People to Kill*": *The Rout and Its Aftermath*). L'A. giunge a questa paradossale interpretazione, sostenendo che la carneficina finale si configura come lo sfogo ideale per un oplita inesperto, stremato e quasi 'invasato' dalla traumatica esperienza della battaglia, proprio seguendo una logica 'realistica' – e dunque spietata – dello scontro. Il massacro, in quest'ottica, sarebbe stato anche il solo modo di infliggere reale danno alla *polis* nemica, a dispetto della tradizionale concezione 'agonale' della guerra greca⁴.

L'A. supporta le sue affermazioni ricorrendo puntualmente alle fonti antiche, sempre tenute in grande considerazione, oltre che ai moderni studi specialistici. In particolare, l'evidenza delle fonti è ben raccolta nelle tabelle tematiche che guarniscono ogni capitolo, facilitando la comprensione non sempre immediata di un determinato e complesso tema (ad es. pp. 88-89).

In conclusione, il volume può essere considerato come un nuovo punto di partenza per lo studio della guerra in età classica, che negli ultimi tempi sembra aver adottato un approccio più attento ai temi sociali e culturali. Rivalutando non solo i problemi, ma il metodo stesso di ricerca, *Classical Greek Tactics. A Cultural History* contribuisce senz'altro ad arricchire il rinnovato interesse degli studiosi, tentando di fornire una accurata e documentata risposta ad annosi interrogativi storiografici.

VINCENZO MICALETTI

4 Si veda, ad es., un altro esponente della scuola 'americana', Josiah OBER, «The Rules of War in Classical Greece», in Josiah OBER (ed.), *The Athenian Revolution: Essays on Ancient Greek Democracy and Political Theory*, Princeton, Princeton University Press, 1996, pp. 53–71.

MARC G. DESANTIS,

*A Naval History of the Peloponnesian War.
Ships, Men & Money in the War at Sea, 431-404 BC*

Pen & Sword Maritime, Barnsley, 2017, pp. 261, ISBN 978-1-47386-158-9

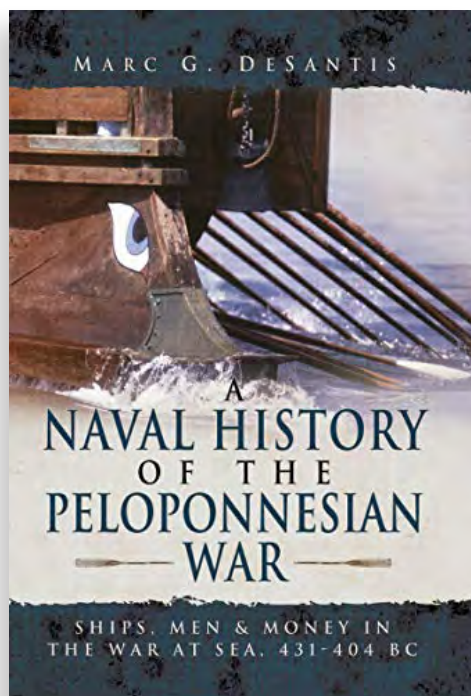

In merito alla Guerra del Peloponneso a partire dal secolo scorso fino agli ultimi anni sono stati pubblicati una serie di studi¹ in cui l'aspetto bellico in particolar modo quello terrestre è stato declinato e presentato in varie pro-

1 Oltre allo studio oramai classico di George B. GRUNDY, *Thucydides and the History of his Age*, Blackwell, Oxford 1948² bisogna segnalare le monografie concernenti vari aspetti del conflitto come quella di John LAZENBY, *The Peloponnesian War. A military study*, Routledge, London – New York, 2004 e di Victor D., HANSON, *Una Guerra diversa da tutte le altre. Come Atene e Sparta combattevano nel Peloponneso*, Garzanti, Milano, 2009,

spettive, facendo evidenziare come il testo di Tucidide abbia ancora oggi molto da dire anche solamente per le ricerche di *militaria*, oltre che per tutte le ben note tematiche concernenti l'opera in se stessa. La monografia di DeSantis, pur rientrando in questa precisa categoria di ricerca polemica, nel volersi porre altri orizzonti di studio, prende le mosse da un suo volume precedente a partire dal quale la visione dello studioso sulla guerra ha avuto un deciso cambio di rotta²: così come per alcune dinamiche verificatesi durante la Prima Guerra Punica, anche per lo scontro quasi trentennale fra Atene e Sparta una *débâcle* come quella appunto subito dagli Ateniesi nel 413 contro Siracusa nel Porto Grande dimostra come una potenza marittima, impossibilitata a mettere in campo le proprie celebri manovre, sia stata sconfitta dalla forza bruta dell'avversario, il quale ottenne vantaggi da un campo d'azione più ristretto rispetto a quello desiderato e prospettato da Nicia e i suoi. L'episodio su cui avremo modo di tornare ha dato l'*input* a DeSantis a intraprendere un'analisi circoscritta non solamente da un punto di vista cronologico ma estremamente settoriale anche da una prospettiva tematica: la guerra sul mare avvenuta fra le varie potenze elleniche degli ultimi decenni del V secolo. Fra le basi su cui viene intrapresa questa ricerca vi è la convinzione dell'A. che in numerosi teatri degli scontri – si prendano ad esempio sulla scia dello studioso anche solamente i fatti di Pilo e *raids* condotti da Atene contro Ci-

ed. or. Random House, New York 2005 nei quali la guerra terrestre ha uno spazio preponderante. Il tema dell'assedio e dei vari aspetti della poliorcetica in quegli anni è stato trattato da Yvon GARLAN «*Recherches de Poliorcétique Grecque*», Diffusion de Boccard, Paris, 1974, pp. 105-153; Marco BETTALI «Il controllo delle piazzeforti in Tucidide» *Annali della Scuola Normale Superiore di Pisa. Classe di Lettere e Filosofia*, Vol. 23, No. 3/4, 1993, pp. 825-845; Paul B. KERN «*Ancient Siege Warfare*», Indiana University Press, Bloomington and Indianapolis, 1999, pp. 97-134; Michael SEAMAN, «The Peloponnesian War and Its Siege» in Brian Campbell – Lawrence A. Tritle (Eds.), *The Oxford Handbook of Warfare in the Classical World*, Oxford University Press, Oxford, 2012, pp. 642-656. Per la topografia tucididea legata alle manovre militari vd. Peter FUNKE – Matthias HAAKE «Theatres of War: Thucydidean Topography» in Antonios Rengakos – Antonis Tsakmakis (Eds.), *Brill's Companion to Thucydides*, Brill Leiden, 2006, pp. 369-384 e Vassiliki POTHOU «Transformation of Landscapes in Thucydides» in Franco Montanari – Antonios Rengakos (Eds.), *Thucydides Between History and Literature*, De Gruyter, Berlin – Boston, 2013, pp. 167-177. Per un'analisi sulle stime numeriche delle truppe e dei decessi nell'arco della guerra vd. Neil MORPHET *Thucydide's War: Accounting for the Faces of Conflict*, Olms, Hildesheim, 2006.

2 Lo stesso A. rimanda implicitamente a Marc G. DESANTIS «*Rome Seizes the Trident: The Defeat of Carthaginian Seapower and the Forging of the Roman Empire*», Pen & Sword, Barnsley, 2015.

tera – le manovre navali, se contestualizzate all'interno di una strategia più ampia, di fatto abbiano inciso se non propriamente determinato la vittoria o la sconfitta dei contendenti.

L'A. ha deciso di ritagliare per la prima parte della sua opera due sezioni di natura prettamente propedeutica, prima di immergersi nell'analisi dei ventisette anni di guerra. Nell'Introduzione (pp. 1-30), quasi sulla scia del primo libro di Tucidide, lo scrivente, dopo aver fugacemente menzionato le fonti antiche su cui ha basato il suo testo (pp. 2-6), intraprende un *excursus* sulle vicende del V secolo in cui Atene è divenuta a partire dalle Guerre Persiane una potenza marittima: ruolo privilegiato viene riservato a Temistocle (pp. 8-11), promotore fra il 484 e il 483 della costruzione di una flotta in vista della guerra con Egina, allestimento altrettanto funzionale qualora il barbaro avesse marciato nuovamente contro l'Ellade. In queste pagine una certa attenzione è riposta nella ricerca non solo dei danari ricavati dalle miniere del Laurio e necessari alla preparazione della flotta, bensì anche al commercio esterno avente come riferimento i territori a nord come la Macedonia, fonte principale del legname atto alla costruzione delle triremi. Agente fondamentale fin da i prodromi di questo cambiamento è quello che DeSantis chiama, sulla scia della definizione di matrice aristotelica, il “*naval mob*” (p. 10), ossia quella folla cittadina non necessariamente possidente terriera, la quale venne impiegata nel grande fermento ampiamente diffuso ad Atene per i preparativi e lo stesso funzionamento delle triremi, una massa che si distinse, sempre secondo il ragionamento dello stagirita, rispetto ad altri elementi della società del tempo come gli aristocratici legati alla cavalleria e ai proprietari terrieri rientranti fra gli opliti: la decisa presa di posizione assunta dallo studioso, seppur sinteticamente esposta, si inserisce in un dibattito più ampio riguardante la *liaison* talvolta intravista dagli storici fra democrazia e talassocrazia³. Nelle pagine intro-

3 L'A. accetta senza riserve Arist., *Pol.*, 1304a 21-24, anticipando però seppur di poco un processo che secondo il Filosofo si verificò solamente al seguito della battaglia di Salamina. Le parole di DeSantis (pp. 9-10) seguono tacitamente il ragionamento aristotelico (vd. Arist., *Pol.*, 1321a 5-15) secondo cui ad una determinata *πολιτεία* sarebbe corrisposto un preciso ordinamento militare. Da questi presupposti nasce la diretta correlazione fra la potenza navale e la democrazia. Riteniamo doveroso rimandare ai principali studi in merito non presenti nel testo preso in esame: fra coloro che accettano il ragionamento aristotelico vd. Mauro MOGGI «La superiorità navale degli Ateniesi e l'evoluzione tattica della “*nau-machia*”: opliti e marinai a confronto» *Civiltà Classica e Cristiana*, Vol. 5, 1984 pp. 239-269 e Christian MEIER «Il ruolo della guerra nell'Atene classica», in Marta SORDI (Ed.), *Dulce et decorum est pro patria mori. La morte in combattimento nell'antichità*, Vita e

duttive concernenti le vicende dell'Artemisio e di Salamina l'attenzione dell'A. rimane rivolta non solo alla figura di Temistocle – presentata, fra le altre cose, con una certa linearità rispetto ai problemi concernenti la sua persona e il suo effettivo operato – ma anche sulla sua influenza nei confronti dello spartano Euribiade e degli altri Greci ivi presenti, fino a quando non si decise di fronteggiare i Persiani nelle acque di Salamina. Al seguito della sconfitta del Medo DeSantis spiega (pp. 12-17) come il passo indietro compiuto da Sparta dopo la battaglia di Platea abbia consentito di fatto ad Atene di assumere la guida degli alleati attraverso la creazione della Lega Delio-attica con le varie *pòleis* che si dimostrarono dopo non molto tempo restie nel proseguire in prima persona la guerra ad oltranza; la spiegazione in merito maggiormente addotta dall'A. è quella inerente ai possibili costi nei quali le comunità sarebbero incorse se avessero proseguito gli scontri attivamente allestendo prima e dovendo quindi mantenere poi delle navi e degli equipaggi in totale autonomia, motivo per cui il tributo versato di anno in anno si rivelò nel complesso una spesa decisamente inferiore. Sulle basi di questa motivazione DeSantis (p. 17) chiosa lapidario: «*The Athenians in effect made themselves into a naval warrior aristocracy supported by the monetary contributions of the subject people of the alliance*». Affermazione sicuramente interessante, ma che avrebbe sicuramente necessitato di un maggior approfondimento visto anche il rilievo posto non molto prima sul “*naval mob*”.

Se da un lato la personalità politica di Pericle e le grandi opere edilizie proprie della sua epoca ricevono un semplice accenno all'interno dell'economia dell'analisi di quegli anni, significativa è la riflessione (p. 25) condotta sia sulle reazioni di Sparta, la quale per una serie di motivi interni alla comunità si dimostrò nei decenni posteriori alle Guerre Persiane fino al 431 ancora impreparata ad affrontare scontri per mare di una certa portata, sia quella sul conflitto che viene definito Prima guerra del Peloponneso, dove l'A., oltre alle note manovre terrestri ripone una certa attenzione (p. 28) alla battaglia navale avvenuta fra Atene ed Egina nel 458.

Successivamente a questa digressione sulle vicende del V secolo in una prospettiva navale, DeSantis dedica un intero capitolo alla trireme, partendo (pp. 31-

Pensiero, Milano, 1990, pp. 69-94. Una tale visione è stata decisamente negata da Paola CECCARELLI «Sans thalassocratie, pas la démocratie? Le rapport entre thalassocratie e démocratie à Athènes dans la discussion du Ve et IVe siècle av. J.-C.», *Historia : Zeitschrift für Alte Geschichte*, Vol 42, No. 4, 1993, pp. 444-470.

32) dall'uso bellico di questa tipologia di imbarcazione ritenuta più funzionale rispetto alla precedente pentecontere, presenta sinteticamente ma con una certa puntualità (pp. 34-37) le modalità con cui le veloci triremi venivano di norma allestite nei cantieri dell'epoca⁴, formulando un interessante confronto nel quale emergono le differenti metodologie impiegate poi dai Vichinghi ed evidenzia altresì come la nave che solcò i mari nel V secolo, per sua intrinseca natura, avesse sempre bisogno di un'attenta manutenzione al fine da rendere lo scafo quanto più possibile impermeabile per ogni qual volta fosse stato il momento di prendere il largo. I carpentieri all'interno dell'arsenale ad esempio dovevano necessariamente cercare di prevenire – come nota DeSantis fra le varie contromisure adottate (pp. 37-38) – i danni prodotti dal *teredo navalis*, mollusco che avrebbe irrimediabilmente danneggiato le travi di legno facenti parte dello scafo. Per la gestione di una simile organizzazione in cui non era importante solo la semplice costruzione ma anche per il mantenimento di una flotta, Atene e i suoi trierarchi dovettero spendere cifre praticamente irraggiungibili per ogni altra comunità greca del tempo. Da una prospettiva prettamente militare l'A. rileva fra le altre cose l'importanza che dovette avere, con conseguenti ricadute anche da un punto di vista delle manovre in battaglia, l'utilizzo sulla prua della nave del massiccio sperone di bronzo, la principale arma della trireme, strumento che in quegli anni mise in campo tutta la sua efficacia, pur non avendo necessitato di una velocità superiore ai due o tre nodi per essere devastante contro le imbarcazioni nemiche; proprio questa peculiarità nella costruzione, oltre ad avere una ricaduta sulla conduzione delle battaglia vera e propria, faceva sì che a dover vogare sui banchi dei rematori ci dovessero essere delle persone aventi certe competenze (p. 39) per riuscire a disincagliare la nave così da ripetere la manovra di attacco contro un'altra trireme avversaria. Nell'analisi condotta sulle varie persone che si imbarcavano sulla trireme oltre ai centosettanta rematori l'A. dedica una certa (pp. 39-40) attenzione agli *epibatai*, quei pochi soldati che, oltre a dover far rispettare gli ordini agli altri marinai, stando alle sue parole: «*fought as hoplites, armed with spear and shield and body armour*». Anche in questa circostanza la presa di posizione di DeSantis è molto chiara e netta specialmente sulla denominazione di opliti⁵, infatti per

4 Spesso il tema è stato connesso al dibattito se la trireme fosse o meno un'invenzione di origine greca. Vd. Pietro JANNI «*Il mare degli antichi*», Edizioni Dedalo, Bari, 1996, pp. 128-168.

5 Cfr. le riflessioni su questi soldati da ultimo vd. Tristan HERZOGENRATH-AMELUNG «Na-

comprovare la sua affermazione rifacendosi a Tucidide cita la sconfitta in Etolia del 426 dove il generale Demostene perse ben centoventi *epibatai* giovani nel pieno delle loro forze. Alla fine di questo capitolo (pp. 43-44) l'A. menziona fuggacemente anche gli altri membri dell'equipaggio sotto gli ordini del timoniere⁶.

Dopo queste due parti introduttive l'A. suddivide la narrazione con un capitolo per ogni momento della Guerra del Peloponneso. Nell'ampio spazio ritagliato alla prima fase archidamica (pp. 47-123) DeSantis inizia descrivendo lo scontro fra Corinto e Corcira per la questione legata a Leucimme con la città potente alleata di Sparta che, dopo essere stata sconfitta in uno scontro nei pressi della *pòlis* motivo della diatriba, decise di ricostituire la propria flotta, non solo con l'allestimento di nuove triremi, ma offrendo anche una paga maggiore per gli eventuali rematori, dimostrando così di volersi affermare ancora una volta come potenza marittima di rilievo. La contesa prolungata verificatasi fra Corcira e Corinto permette all'A. di soffermarsi sugli svolgimenti della battaglia delle isole Sibota: entrambe i contendenti avevano sui ponti delle proprie navi un numero considerevole non solo di arcieri e di lanciatori di giavellotto – truppe estremamente funzionali ogni qual volta due triremi avversarie fossero state prossime l'una con l'altra – ma anche consistenti contingenti di opliti. Una certo determinismo topografico indirizzò lo svolgimento della battaglia, infatti, a causa degli spazi angusti in cui trovarono a scontrarsi sia i Corciresi che i Corinzi, non fu possibile mettere in atto nemmeno il *diekplous* né tanto meno qualsiasi altra manovra per sfondare lo scafo delle altre imbarcazioni⁷. Un simile giudizio anche se legittimo da parte dello storico potrebbe far insorgere qualche perplessità non tenendo però in considerazione il fatto che non è detto i due schieramenti avessero fin da subito voluto mettere in

val Hoplites. Social Status and Combat Reality of Classical Greek epibatai» *Historia : Zeitschrift für Alte Geschichte*, Vol. 66, No. 1, 2017 pp. 45-64.

- 6 Per i membri dell'*hyperesia* cfr. Miron AMIT «The Sailors of the Athenian Fleet», *Athenaeum*, Vol. 40, 1962, pp. 157-178; Boromir JORDAN «The Meaning of the Technical Term "Hyperesia" in Naval context of the Fifth and Fourth Centuries B.C.», *California Studies in Classical Antiquity*, Vol. 2, 1969 pp. 183-207; John S. MORRISON «Hyperesia in Naval Contexts in the Fifth and Fourth Centuries B.C.» *The Journal of Hellenic Studies*, Vol. 104, 1984, pp. 48-59.
- 7 Per le manovre messe in atto dagli Ateniesi vd. John LAZENBY «The Diekplous», *Greece & Rome*, Vol. 34, No. 2, 1987, pp. 169-177; Ian WHITEHEAD «The Periplous», *Greece & Rome*, Vol. 34, No. 2, 1987, pp. 178-185; Andrew TAYLOR «Battle Manoeuvres for fast Triremes», in Boris Rankov (Ed.), *Trireme Olympias. The Final Report*, Oxbow Books, Oxford – Oakville, 2012, pp. 231-243.

atto quella strategia, visto che avevano previamente fatto imbarcare un numero considerevole di armati. Ad ogni modo la battaglia delle isole Sibota divenne uno scontro terrestre sul mare con le truppe imbarcate che si fronteggiarono sui ponti delle navi, conformemente alla maniera di un tempo. Proprio su quest'ultimo aspetto viene messo in luce da DeSantis: quando Tucidide giudica il modo di combattere dei due avversari ha come naturale termine di paragone il modello della sua Atene, che, a partire da Salamina, sviluppò gradualmente un modo di approcciarsi alla battaglia sul mare basato quasi esclusivamente sulle manovre e sull'abilità dei marinai guidati dal timoniere nel riuscire a colpire al momento opportuno il nemico con il massiccio sperone. Nessun generale ateniese, stando all'autore (p. 51), avrebbe quindi fatto a meno di un equipaggio allenato ed esperto. In tale prospettiva è oggetto di una dettagliata analisi (pp. 71-80) l'operato di Formione⁸, in cui l'A., presentando due battaglie svoltesi nel 429 nelle acque di Calcide e di Naupatto, dimostra come gli Ateniesi in caso di situazioni favorevoli non abbiano mai perso un momento utile per approfittare dell'inesperienza del nemico: i Peloponnesiaci nel primo di questi due scontri ad esempio vollero utilizzare una strategia prettamente attendista, mettendo in atto uno schieramento a *kuklos*, ossia creando una grande formazione a cerchio con le navi disposte a ragghiera mantenendo ciascuna trireme la propria prua verso l'esterno. Questo modo di approcciarsi alla battaglia aveva un intento completamente difensivo, anche se al tempo stesso si rivelò controproducente avendo avuto i Lacedemoni dinanzi a loro un avversario esperto. Fu solamente necessario per Formione attendere il momento opportuno prima di lanciare l'attacco, il quale, oltre che scardinare completamente la linea circolare creata dai nemici, scaturì un panico generalizzato. Seppur all'interno di situazione differente, a Naupatto si rivelò determinante ancora una volta l'abilità dei rematori Ateniesi, i quali riuscirono a far navigare più velocemente le proprie navi impedendo alle triremi peloponnesiache di raggiungerle quando la situazione lo richiese. A chiosare la descrizione di questi due scontri avvenuti al secondo anno di guerra l'A. (p. 79) dice: «*The Athenian conception of naval warfare was predicated upon three things. First, that their ships were faster and more manoeuvrable. Lastly that there was adequate sea room in which to utilize to the full the manoeuvre tactics made possible by their*

8 Per una disamina sulla figura di Formione con una particolare attenzione agli episodi navali di Naupatto vd. H. D. WESTLAKE «*Individuals in Thucydides*», Cambridge University Press, Cambridge, pp. 43-59.

better oarsmen and nimbler ships». All'interno del medesimo capitolo DeSantis presenta poi sinteticamente quasi tutti gli episodi in cui i contendenti mettono in campo la propria flotta, con un particolare riguardo per Atene: proprio quest'uso delle navi disponibili reiterato nel tempo fece sì che nel 425 venne aumentato il tributo nei confronti degli alleati divenendo particolarmente esoso. Una tale decisione da parte della città egemone è stata letta (p. 97) da l'A. non tanto come una bisogno di denaro al seguito delle poderose spese belliche⁹, ma in vista delle future grandi ambizioni espansionistiche sviluppatasi nella coscienza degli Ateniesi dopo un periodo particolarmente propizio. Sempre per i primi anni della guerra nello stesso capitolo l'A. pur non trattando strettamente di guerra navale compie una riesamina degli episodi verificatesi nei vari teatri di guerra dimostrando di seguire con una certa acribia il testo di Tucidide.

Il capitolo successivo (pp. 125-172) compie un salto cronologico di un certo rilievo, passando direttamente dalla Pace di Nicia alla spedizione in Sicilia, motivo per cui l'A., dopo aver deciso di non trattare tutti i fatti narrati nel quinto libro di Tucidide – fatta eccezione per un breve cenno sulla celebre vicenda dell'isola di Melo (pp. 120-123) –, dedica un certo spazio a tutti i preparativi in vista della partenza per l'Occidente. L'A. presenta due personalità rispettivamente agli antipodi come appunto furono Nicia e Alcibiade, con il primo più cauto sui possibili vantaggi di un'impresa di tale portata, mentre l'Alcmeonide viene descritto come maggiormente propenso ad indurre i propri concittadini ad impegnarsi nei preparativi di una tale spedizione. Proprio per una delle posizioni assunte dal figlio di Clinia DeSantis (p. 129) mostra ancora una volta di proseguire la propria lettura dei fatti storici in ottica prettamente imperialista, in cui il *focus* si pone non tanto sui vantaggi materiali in se stessi, quanto piuttosto sulla possibilità di Atene di incrementare quell'egemonia già ben consolidata al seguito della fase archidamica. L'A. quindi, così come aveva inteso l'aumento del tributo alla fine del 425, propende più per un'interpretazione delle azioni di Atene dalla prospettiva del suo atteggiamento da comunità conscia della propria potenza e sempre desiderosa di aumentarla, ponendo meno in risalto altri fattori storici come quelli di natura

9 La questione in realtà è molto più complessa e articolata, infatti sembra che per la sola fase archidamica Atene abbia dovuto sborsare delle cifre esorbitanti per mantenere non solo le festività annuali ma anche tutti i costi bellici, a tal punto da dover richiedere un φόρος maggiore. Sul tema da ultimo vd. David M. PRITCHARD «*Athenian Democracy at War*», Cambridge University Press, Cambridge, 2019, pp. 158-166.

economica¹⁰. Nel prosieguo della sua analisi (pp. 132-134) sono comunque enumerati i preparativi necessari per il lungo viaggio, il quale, rispetto alle precedenti mobilitazioni della flotta nell'arco della guerra, aveva bisogno di un equipaggiamento generale adeguato, ragion per cui vengono messi in luce non tanto il numero delle navi impiegate ma ogni allestimento necessario, funzionale in vista di una permanenza in Sicilia per tutto l'arco delle operazioni¹¹. Il capitolo poi riassume tutti i fatti che avvennero nelle settimane successive, come l'intricata vicenda di Alcibiade e la sua fuga a Sparta, dove il giovane ateniese indusse i Lacedemoni a non trascurare ciò che stava avvenendo in Sicilia quanto piuttosto ad intervenire prontamente (pp. 136-145), oppure il modo in cui i Siracusani, coadiuvati dallo lacedemone Gilippo, cercarono di contrastare l'assedio degli Ateniesi (pp. 145-152). Per quanto concerne invece le battaglie navali DeSantis descrive tre episodi degni di nota: il primo (pp. 153-155) si confà perfettamente ai propositi esposti nella prefazione del volume, infatti l'attacco a tarda notte poco prima dell'alba al Plemmirio guidato da Gilippo e i suoi fu organizzato precisamente in concomitanza di uno scontro fra trentacinque triremi siracusane e la flotta ateniese dove però i primi alla fine ebbero la peggio. Quello che spicca da un punto di vista militare e strategico è la scelta del condurre due attacchi in contemporanea, così da impegnare il nemico su più fronti, uno dei quali nelle acque lì vicino. La sconfitta avvenne però come l'A. nota sulla scia della narrazione tucididea perché i Siracusani non sferrarono il loro attacco mantenendo delle posizioni ben precise con le navi, finendo così per creare disordine fra una trireme e l'altra. Il seguente episodio presentato da DeSantis è degno di una maggiore attenzione perché fra le varie vicende di quei mesi pur essendo un combattimento in secondo piano, si dimostra essere ricco di spunti di riflessione e dall'esito opposto rispetto ai precedenti scontri via mare che sono stati descritti e analizzati nel volume: nelle acque di Naupatto ancora una volta Corinzi e Ateniesi si fronteggiarono, anche se questa volta l'esito fu incerto – entrambe i contendenti si attribuirono poco dopo la vittoria presumendo di aver avuto la meglio come talvolta avveniva –,

10 Sempre sui discorsi di Nicia e Alcibiade in una prospettiva maggiormente legata al tema della ricchezza cfr. Lisa KALLET, *Money and the Corrosion of Power in Thucydides. The Sicilian Expedition and Its Aftermath*, University of California Press, Berkeley – Los Angeles – London, 2001, pp. 21-42.

11 Sulle ciurme vd. anche Oddone LONGO «Le ciurme della spedizione ateniese in Sicilia» *Quaderni di Storia*, Vol. 10, No. 19, 1984, pp. 29-56.

di grande interesse però è il fatto che furono messe fuori uso sette navi attiche perché i Corinzi avevano previamente rinforzato e reso più spesse le fiancate a partire dalla prua inserendo una sorta di cabestano, il quale impedì alle proprie imbarcazioni di subire dei danni con gli impatti violenti contro l'avversario. Insomma dopo il violentissimo cozzo fra le prue vennero meno gli scalmi delle imbarcazioni ateniesi, le triremi quindi si ritrovarono immobili ed inutilizzabili. Lo studioso nell'anticipare quanto verrà analizzato per il terzo scontro contro i Siracusani scrive (p. 157): «*These Corinthian innovations whould soon go a long way to diminish any lingering Athenian superiority*». Una miglioria tecnica nella presentazione fatta da DeSantis quindi aveva tutte le potenzialità per poter superare il divario di esperienza e di abilità nel condurre le manovre degli Ateniesi. Il medesimo *escamotage* si verificò nel terzo episodio in cui i Siracusani apportarono delle modifiche alle prore delle proprie imbarcazioni alla guisa dei Corinzi a Naupatto e riuscirono ad avere la meglio sui loro nemici i quali non ebbero modo di intraprendere le manovre di cui erano gli esperti indiscussi. Come nota l'A.: «*In the ensuing clash, the heavier, reinforced prows of the Athenian ships, ripping away their outriggers and disabling them*». L'impossibilità di usufruire degli spazi necessari è la chiave di lettura maggiormente evidenziata da parte dello studioso per l'ultima sconfitta degli Ateniesi nelle acque siracusane, in cui in uno spazio limitato si dovettero fronteggiare quasi duecento triremi. Ogni operazione e qualsivoglia tentativo di accerchiamento sarebbero stati semplicemente impraticabili, a tal punto che l'A. riassume la propria analisi (p. 169): «*The fight inside the Great Harbour was a land battle fought at sea, and the very antithesis of the sophisticated tactics that the Athenian navy had worked so long and hard to develop*». Nella prospettiva in cui si muove il ragionamento dello storico la sconfitta siciliana per mare degli Ateniesi, oltre che un palese richiamo al modo di combattere ritenuto da Tucidide antiquato per i parametri della sua patria deve essere inquadrata non tanto nel reiterato uso delle navi a distanza di poco tempo – con conseguente logoramento e possibili disfunzioni nelle imbarcazioni –, da un peggioramento della qualità dei suoi rematori o dalle defezioni dei marina, se mai ai Siracusani e ai loro alleati Peloponnesiaci si deve una certa perspicacia tattica, la quale si espletò in migliorie strutturali particolarmente funzionali dinanzi in determinati circostanze rispetto alla superiorità tecnico-tattica del nemico.

L'ultimo capitolo del volume è riservato alla fase deceleica della contesa fra Spartani e Ateniesi, per il quale lo stesso DeSantis compie una bipartizione all'in-

terna alla sezione del suo studio con un'ampia parte introduttiva (pp. 173-200) riguardo le conseguenze del fallimento della spedizione siciliana. Nella sua riesamina emergono le iniziali difficoltà di Atene messe a confronto con l'atteggiamento propositivo di Sparta che decise di intraprendere autonomamente la costruzione di alcune triremi, dopo averne commissionate altre agli alleati nell'attesa di supporti dalla Sicilia. All'interno di questo scacchiere complesso dove le posizioni dei due contendenti si ritrovarono ribaltate rispetto al periodo della pace di Nicia, l'A. spiega come subentrò un terzo attore fino al quel momento defilato sul teatro bellico: i Persiani divennero a tutti gli effetti con l'immissione di danaro nelle casse di Sparta i finanziatori delle ultime fasi della guerra. Fra le battaglie descritte in questa frazione finale del volume l'A. presenta con una certa attenzione ad ogni singola dinamica l'ultimo scontro navale di un certo rilievo presente nell'opera tucididea (pp. 200-204): nella battaglia di Cinosena in cui gli Ateniesi furono vincitori al seguito di dinamiche paragonabili con i fatti di Naupatto del 429, gli Spartani, seppur perdenti, dimostrarono non solo di aver acquisito alcune competenze tecniche ma anche tattiche, avendo provato per l'appunto un *periplous* sulla sinistra cercando di oltrepassare il fianco destro degli Ateniesi. Questi ultimi, quasi come poteva avvenire durante le battaglie terrestri, decisero di assottigliare la profondità del loro schieramento estendendo il proprio lato destro, così da vanificare la manovra nemica. Dopo aver terminato la sua analisi del testo tucidideo l'A. passa agli scontri narrati nelle *Elleniche* senofontee anche se lo stesso DeSantis ripone una certa fiducia nei paralleli con l'opera di Diodoro: per i fatti di Abido (pp. 204-206) ad esempio si sofferma più sulle doti dei piloti nel sapere usare abilmente il proprio timone in una circostanza difficile piuttosto che sulle dinamiche dello scontro, mentre al seguito della battaglia di Cizico (pp. 206-211) l'attenzione dell'A. viene riposta sulle manovre di Alcibiade basando la propria ricerca sulla biografia plutarchea. L'ultimo evento degno di nota per motivi di natura militare presentato dallo studioso (la successiva battaglia di Egospotami nella sua narrazione non dimostra di avere dettagli di interesse strategico) è la sconfitta ateniese alle Arginuse, per la quale egli evidenzia come la situazione critica abbia richiesto l'impiego degli schiavi per poter avere un numero di rematori sufficiente a muovere le imbarcazioni. Proprio la scelta di affidare la voga a persone non libere fa dire a DeSantis (p. 222): «*They had little or no experience pulling an oar in time*». Un simile giudizio nasce dalla ferma convinzione dello studioso che sui banchi delle triremi vi fosse solo

ed esclusivamente il “*naval mob*”¹² su cui ha speso buona parte della sua analisi introduttiva escludendo quindi *a priori* rematori di altra provenienza non solo geografica ma anche sociale. Il volume si conclude (pp. 235-239) con una sintesi delle posizioni assunte durante i capitoli precedenti sulle varie fasi della Guerra del Peloponneso.

Nel dover formulare un giudizio conclusivo sul testo di DeSantis riteniamo importante enunciare alcune osservazioni su criteri di natura strutturale commisti ai meri contenuti dell’esposizione. L’opera nella sua forma segue delle ripartizioni su base cronologica che si dimostrano appropriate per scandire le varie fasi, anche se abbastanza spesso l’autore si dilunga nella rappresentazione di eventi dal punto di vista fattuale (specialmente per alcuni episodi della fase archidamica e per tutta l’intricato operato di Alcibiade negli ultimi anni di guerra) senza che questi abbiano un diretto collegamento con le manovre militari avvenute per mare, forse per non frammentare troppo il *continuum* evenemenziale-narrativo. Volendo riassumere i vari momenti dei ventisette anni una simile scelta è sicuramente apprezzabile, ma non viene applicata minimamente per i fatti presenti nel V libro di Tucidide che coprono l’intermezzo fra la pace di Nicia e l’avventura Siciliana. Solamente la vicenda di Melo viene sinteticamente rappresentata, per spiegare però solo il comportamento imperialista di Atene, formulando quindi una correlazione sull’atteggiamento della città attica che, nella lettura dello studioso, si palesò sull’aumento del tributo del 425. Per quanto concerne l’uso delle fonti da parte di DeSantis, non avendo l’opera in sé pretese di natura linguistico-filologica, è encomiabile l’attenzione riposta sulle battaglie vere e proprie, in cui le ricostruzioni si dimostrano fedeli a testi greci utilizzati, riuscendo a ricreare vividamente le manovre nelle varie fasi degli scontri, come è ben evidente dal capitolo sulla spedizione siciliana. Sempre sulle fonti riteniamo importante sottolineare come l’aderenza al testo sia particolarmente coerente per Tucidide, per i fatti narrati da Senofonte invece lo studioso dimostra un comportamento diverso:

12 Per l’eterogeneità delle ciurme da ultimo vd. Marco BETTALI «*Un mondo di ferro. La guerra nell’Antichità*», Laterza, Roma – Bari, 2019, pp. 174-178. Il primo studioso ad aver negato con forza la presenza dell’elemento servile fra i banchi dei rematori ricevendo un certo seguito negli anni è stata Rachel L. SARGENT «*The Use of Slaves by the Athenians in Warfare*» *Classical Philology*, Vol. 22, No. 3, pp. 264-279. *Contra* cfr. lo studio su base letteraria ed epigrafica di Alexander J. GRAHAM «*Thucydides 7.13.2 and the Crews of the Athenian Triremes*» in *Transactions of the American Philological Association*, Vol. 122, pp. 257-270.

le *Elleniche* sono la base dell'analisi generale degli eventi, ma i giudizi dell'A. sulle battaglie (il caso di Abido è esemplare) si fondano quasi esclusivamente sulle menzioni fatte da Diodoro. Quanto appena detto non è cosa errata da un punto di vista metodologico nel caso in cui si trattasse di un confronto fra i due resoconti della vicenda, ma in questo caso una testimonianza viene rimpiazzata *ex abrupto* da un'altra senza che vi sia una qualche correlazione. Attraverso un tale *modus agendi* si entra in un campo alquanto scivoloso non solo per le questioni legate alla *Quellenforschung* dell'autore più tardo, ma anche sulla scelta di formulare giudizi come quello sull'abilità dei timonieri. Se questi ultimi sono al centro della narrazione diodorea, ciò non avviene per Senofonte dove sono praticamente del tutto assenti. Il testo rimane comunque nel suo complesso una ricerca da un lato pionieristica per la scelta di una materia come la guerra navale, settore di grande interesse e prospettiva negli studi bellici sull'antichità, dall'altro lo studio si dimostra essere degno di nota nell'aprire nuovi orizzonti di studio sulla ricostruzione delle battaglie navali dove l'attenzione viene sia riposta solo sulle manovre con la trireme sia sulle migliorie tecniche e strutturali dell'imbarcazioni, modifiche che, come ha ben spiegato l'autore, determinarono in buona parte alcune sconfitte per gli Ateniesi.

ALESSANDRO CARLI

“A remarkable achievement. Utterly captivating.”
—DONALD KAGAN, author of *The Peloponnesian War*



THE EPIC STORY OF THE ATHENIAN NAVY
AND THE BIRTH OF DEMOCRACY

LORDS OF THE SEA

JOHN R. HALE

DAVID M. PRITCHARD,

Athenian Democracy at War

Cambridge University Press, Cambridge, 2019, ISBN 1108435947, pp. 311

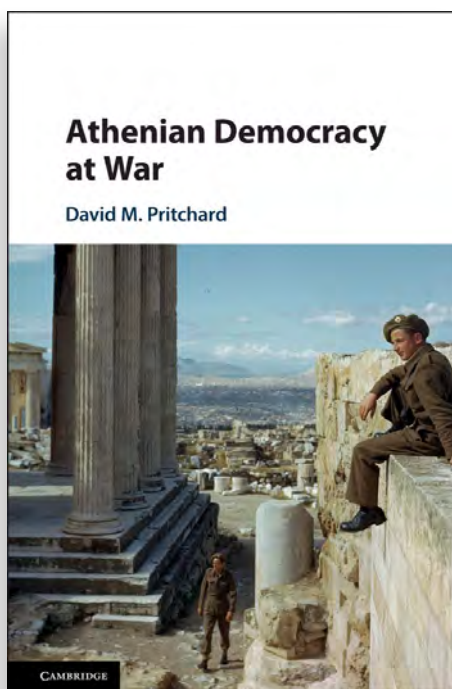

A *thenian Democracy at War* è in parte una sintesi organica di precedenti contributi dell’A. sul rapporto tra il regime democratico e l’efficienza bellica di Atene. Oltre ai molti articoli e capitoli in volumi miscelanei, ricordiamo i suoi *Sport, Democracy and War in Classical Athens* (Cambridge University Press, 2013) e *Public Spending and Democracy in Classical Athens* (University of Texas Press, 2015), nonché la curatela di *War, Democracy and Culture in Classical Athens* (Cambridge University Press, 2010).

Come dimostra la bibliografia annessa al volume, la letteratura specialistica sul rapporto tra democrazia e potenza militare ateniese è vastissima e molto ri-

salente, a partire dalla *Staatshaushaltung der Athener* (1817) di August Böckh (1785-1867), uno dei primi studiosi delle finanze attiche, che riprendeva la critica demostenica ai concittadini inclini a spendere più nelle feste che nella difesa¹. Secondo l’A., tuttavia, l’efficienza bellica di una società non militarista come Atene non è stata finora adeguatamente studiata nei suoi aspetti tecnici che la rendono una vera e propria rivoluzione militare”, non meno importante delle altre due “rivoluzioni” ateniesi del V e IV secolo a.C., quella democratica e quella culturale. La ricostruzione di questa terza rivoluzione e dei suoi presupposti sociali è l’obiettivo di questo libro.

L’opera include un capitolo introduttivo e altri dedicati alla struttura della forza militare, alla percezione che ne avevano i cittadini, alle risorse finanziarie, alle spese militari, ai costi di alcune guerre e campagne e alla funzione ideologica e politico-militare dello sport. Temi, come si è detto, in parte trattati altrove a partire dal 2014².

Nel primo capitolo, anch’esso intitolato «Athenian Democracy at War», l’autore riflette sulla rivoluzione militare ateniese di età classica: la *polis* attica sarebbe la principale responsabile delle innovazioni nell’attività bellica ellenica. Tali innovazioni sono rappresentate, innanzi tutto, da un notevole aumento di scala delle guerre, sia per quanto riguarda le loro dimensioni che la loro durata. Tre sono i fattori che, secondo Pritchard, sarebbero alla base di tale espansione: il vantaggio demografico, gli introiti derivanti dall’Impero e la forma di governo democratica. I primi due fattori sono immediatamente evidenti. L’Atene di età classica era venti volte più popolosa della media delle altre *poleis* e poteva permettersi, dunque, di schierare eserciti di dimensioni di gran lunga superiori rispetto a quelli dei rivali. Non solo; un bacino di reclutamento più ampio garantiva ai cittadini la possibilità di una turnazione efficace nel servizio militare. L’afflusso in città degli enormi proventi derivanti dalla Lega di Delo, inoltre, permetteva di assegnare lo stipendio – il *misthos* – a molti uomini per periodi prolungati, assicurando in tal

1 August BÖCKH, *The Public Economy of Athens*, London, J. Murray Press, 1928, pp. 360-361. L’interpretazione dello storico tedesco traeva origine da un brano della *I Filippica* (Dem. IV, 35-37) e da un passaggio plutarco (Plut. *Mor.* 349a).

2 Il capitolo 7 («Sport and War») era apparso come David M. PRITCHARD, «Sport and Democracy in Classical Athens», *Antichthon*, 50 (2016), pp. 50-69. I capitoli 1 e 4 furono consegnati sotto forma di articolo per la prima volta nel 2014 rispettivamente alla Brown University e all’Australian Centre for Ancient Numismatic Studies (al proposito si vedano le pp. 1 e 138 del volume qui recensito).

modo un addestramento più completo e fruttuoso (soprattutto per la marina). La tesi dell'autore, tuttavia, è che sia proprio la democrazia ad aver consentito più di ogni altro fattore la rivoluzione militare ateniese: il rigoroso controllo pubblico operato sulle forze armate, la possibilità, da parte del *demos*, di assegnare fondi in base alle priorità del momento e, soprattutto, la diffusione di una *pro-war culture* – in cui ogni cittadino, indipendentemente dalla ricchezza, poteva essere *χρήσιμος τῇ πόλει* ('utile alla città') – avrebbero assicurato il successo allo sviluppo bellico di Atene.

Il capitolo 2, «The Armed Forces», analizza l'organizzazione delle quattro componenti della forza armata ateniese in età classica: opliti, cavalleria, arcieri e flotta. Negli ultimi anni è stata da più parti contestata – convincentemente – la radicata teoria che l'appartenenza di ogni cittadino alle varie componenti dell'esercito fosse determinata dalle classi di censo soloniane³. Per questa ragione molte sono le questioni ancora aperte che Pritchard tenta di risolvere, come la composizione sociale ed etnica dei vari corpi dell'esercito, la loro organizzazione su base tribale o meno, l'evoluzione dei numeri e dei compiti fra V e IV secolo, la diversa considerazione di cui godevano i cittadini in base al loro impiego nelle forze armate. Senza dubbio, l'autore mostra di avere piena padronanza di tutte le fonti disponibili – in particolare letterarie ed epigrafiche – anche se forse fa un eccessivo affidamento su calcoli demografici che, essendo relativi a una città antica, non possono che rimanere necessariamente incerti e non determinabili con sicurezza. Nonostante ciò, la maggior parte delle sue conclusioni risultano ben ponderate e la trattazione completa ed esaustiva.

Il capitolo successivo, «Naval Matters in Old Comedy», come si può evincere dal titolo, tratta della commedia attica antica e, in particolare, della sua considerazione nei confronti della flotta e dei marinai. Alla domanda se i soldati della marina ateniese godessero di una buona reputazione presso Aristofane e gli altri autori comici a lui coevi, Pritchard risponde positivamente: la commedia attica manteneva in eguale credito i cittadini che servivano come opliti e i rematori sulle

3 Per la critica all'interpretazione tradizionale si vedano Kurt A. RAAFLAUB, «Archaic and Classical Greece», in K. A. Raaflaub, N. Rosenstein (Eds.), *War and Society in the Ancient and Medieval Worlds. Asia, the Mediterranean, Europe, and Mesoamerica*, Cambridge (MA), Harvard University Press, 1999, pp. 138, 150-151 n. 49; Hans VAN WEES, «The Myth of the Middle-Class Army: Military and Social Status in Ancient Athens», in T. Bekker-Nielsen, L. Hannestad (Eds.), *War as a Cultural and Social Force. Essays on Warfare in Antiquity*, Copenhagen, Det kongelige Danske Videnskabernes Selskab, 2001, pp. 45-71.

triremi. A questa posizione, peraltro, deve essere assimilata l'opinione comune dell'intera società ateniese, di cui la commedia è un riflesso⁴. Inoltre, attraverso un confronto fra le opere dei commediografi e quelli dei retori contemporanei, è possibile dimostrare non solo che in entrambi i generi è esplicitata la *communis opinio* dell'Atene democratica, ma anche che gli stessi Ateniesi fossero ben consapevoli che la flotta – e chi nella flotta combatteva – era il principale caposaldo della potenza della *polis* attica, giustificandone in tal modo l'ampio prestigio.

«Costing Festivals and War» (capitolo 4) si propone di ricostruire le priorità di spesa degli Ateniesi, per valutare la consistenza delle affermazioni di Demostene – che criticava la disorganizzazione bellica della città – e Plutarco, secondo cui la città spendeva più per l'allestimento delle celebrazioni religiose che per la guerra⁵. Poiché il *demos* poteva mantenere sotto stretto controllo le spese dello Stato, tramite l'*ekklesia*, i lavori della *boulé* e le verifiche sull'operato dei magistrati, individuare le più importanti voci del bilancio dell'Atene classica permetterebbe di identificare i settori della vita pubblica che i suoi cittadini consideravano più importanti. Basandosi su calcoli precedenti, Pritchard conclude che per le festività religiose la *polis* attica spendeva ogni anno poco più di 100 talenti⁶, mentre per il funzionamento della propria democrazia una cifra oscillante fra ca. 98 e

4 In realtà se Aristofane e i suoi colleghi rispecchiassero la visione politica e il senso comune della maggioranza dei contemporanei – o se in qualche modo li influenzassero – è questione tutt'altro che chiusa. Per un riepilogo della discussione cf. Christopher CAREY, «Comic Ridicule and Democracy», in R. Osborne, S. Hornblower (Eds.), *Ritual, Finance, Politics: Athenian Democratic Accounts Presented to David Lewis*, Oxford, Oxford University Press, 1994, pp. 69–83; Philip WALSH, «A study in Reception: the British Debates over Aristophanes' Politics and Influence», *Classical Receptions Journal*, 1, 1 (2009), pp. 55-72; Alan SOMMERSTEIN, «The Politics of Greek Comedy», in M. Revermann (Ed.), *The Cambridge Companion to Greek Comedy*, Cambridge, Cambridge University Press, 2014, pp. 291-305.

5 Dem. IV, 35-37; Plut. *Mor.* 349a. Sin dalla già citata opera di August Böckh, è opinione diffusa che la *polis* impiegasse più denaro per i festival che per le forze armate (August BÖCKH, *The Public Economy*, pp. 360-361; cf. anche Lisa KALLET, «Accounting for Culture in Fifth-Century Athens», in D. Boedeker, K. A. Raaflaub (Eds.), *Democracy, Empire and the Arts in Fifth-Century Athens*, Cambridge (MA), Harvard University Press, 1998, p. 47; Peter WILSON, «Costing the Dionysia», in M. Revermann, P. Wilson (Eds.), *Performance, Iconography, Reception. Studies in Honour of Oliver Taplin*, New York, Oxford University Press, 2008, pp. 88-127.

6 Per le Dionisie l'autore si affida alla ricostruzione di Peter Wilson (Peter WILSON, «Costing the Dionysia», pp. 88-127); per le Grandi Panatenee e gli altri festival minori alla sua opera precedente, David M. PRITCHARD, *Public Spending and Democracy in Classical Athens*, Austin, University of Texas Press, 2015, pp. 45-49.

157 talenti fra V e IV secolo⁷. Per quanto riguarda le spese belliche, affidandosi soprattutto a Tucidide e Senofonte e ai rinvenimenti epigrafici, l'autore ipotizza una media annua di 1485 talenti per la prima fase della guerra del Peloponneso e di ca. 500 talenti per gli anni Settanta del IV secolo, gli unici periodi per cui ritiene possibile tentare calcoli. Nonostante le intuibili difficoltà legate alla lacunosità della documentazione, pertanto, sarebbe evidente come gli Ateniesi spendessero molto di più per la guerra che per ogni altra attività.

Prosegue sulla stessa linea il capitolo successivo, «The Cost of the Peloponnesian War», che, pur con gli evidenti limiti delle evidenze a disposizione, tenta di ricostruire le spese belliche della guerra del Peloponneso (soprattutto della fase Archidamica) e, per quanto possibile, le fonti di reddito della *polis*. Ne risulta che, durante i primi anni di combattimenti, la principale risorsa finanziaria su cui Atene poteva contare consisteva nei prestiti da parte dei tesori dei santuari cittadini. Fu probabilmente per limitarne lo sfruttamento – e non dover contare sulle contribuzioni straordinarie dei cittadini abbienti – che gli Ateniesi nel 425/4 si risolsero ad aumentare drasticamente il tributo (*phoros*) imposto agli alleati.

Il capitolo 6 («Public Finance and War in Ancient Greece») chiude la sezione dedicata alle questioni economiche e ai finanziamenti bellici: qui Pritchard presenta una sintetica rassegna delle più importanti innovazioni che trasformarono la guerra da una faccenda privata su scala ridotta alla fine dell'età arcaica ai grandi scontri fra gli imponenti eserciti ellenistici. Fondamentale, per questo passaggio, fu il ruolo di Atene: progressivamente, sin dal conflitto con i Persiani, la guerra diventò un'attività totalmente pubblica, che assorbiva ingenti quote del bilancio statale. La città attica fu anche quella che diede il maggior impulso al superamento degli angusti limiti della *polis*, attraverso uno sfruttamento imperiale degli alleati della Lega di Delo, che le permise di mobilitare eserciti sempre più di massa. Questo, lascia intendere l'autore, il nucleo più importante della rivoluzione militare ateniese.

Il quesito che caratterizza il capitolo 7, intitolato «Sport and War», concerne la ragione per cui la democrazia ateniese avesse una così alta considerazione dell'attività sportiva, nonostante questa fosse appannaggio degli strati più elevati della società. A differenza di altri passatempi tipici dell'élite – come equitazione, banchetti e amore pederastico – lo sport e gli atleti non furono mai oggetto

7 Cf. David M. PRITCHARD, *Public Spending and Democracy*, pp. 52-90.

degli strali dei commediografi. Atene, anzi, era una delle città che investiva una quantità maggiore di denaro nelle competizioni sportive. La risposta che propone Pritchard, non del tutto inattesa, è che la cultura ateniese – ma verrebbe da dire la cultura greca in generale – operava una sovrapposizione fra attività sportiva e guerresca: le virtù e il valore richieste a un atleta vittorioso erano le stesse necessarie a un soldato, che pressoché qualsiasi cittadino ateniese ben conosceva. Coloro che assistevano agli agoni, dunque, potevano immedesimarsi negli sportivi più valorosi che, come gli opliti in battaglia, recavano gloria alla propria città.

Con l'ottavo e ultimo capitolo («War and Panhellenic Sporting Victory») si prosegue nell'indagine del rapporto fra sport, etica guerriera e città democratica. Atene, infatti, concedeva ai vincitori nei giochi panellenici (Olimpici, Pitici, Istmici e Nemei) alcuni fra i privilegi più importanti della *polis*, come la *proedria* – il diritto a sedere nelle prime file durante le celebrazioni civiche – e la *sitesis*, ovvero il diritto ad avere pasti offerti a spese pubbliche nel Pritaneo. Tali benefici venivano generalmente attribuiti solo ai cittadini più benemeriti o ai più grandi benefattori della comunità. Come spiegazione, l'autore adduce il fatto che l'atleta vittorioso, come il soldato, garantisce con il suo successo grande rilevanza alla sua città di fronte alle altre *poleis*. Anche in questo caso, dunque, sport e guerra sarebbero strettamente associati.

Come si è detto, proposito manifesto di *Athenian Democracy at War* era mostrare la profonda e intrinseca connessione fra istituzioni e mentalità democratiche e successo militare dell'Atene classica. Da questo punto di vista, Pritchard è senza dubbio riuscito nel suo scopo: suo principale merito è aver efficacemente descritto il funzionamento della macchina bellica della *polis* attica non solo nelle sue componenti più visibili, ma in tutti quegli aspetti pratici, organizzativi ed economici che furono alla base della rivoluzione militare ateniese. Limite principale del volume, tuttavia, è quello di prendere in considerazione, nella sua analisi, quasi esclusivamente contributi bibliografici in lingua inglese, mentre testi di autori non anglosassoni rimangono in una posizione del tutto ancillare. Ciò nonostante, *Athenian Democracy at War* risulta un volume completo e ricco di significativi spunti di riflessione destinato, con tutta probabilità, a diventare un punto di riferimento nello studio dell'apparato militare ateniese.

LEE L. BRICE (ED.),
*New Approaches
 to Greek and Roman Warfare,*

Wiley Blackwell, Hoboken NJ, 2020

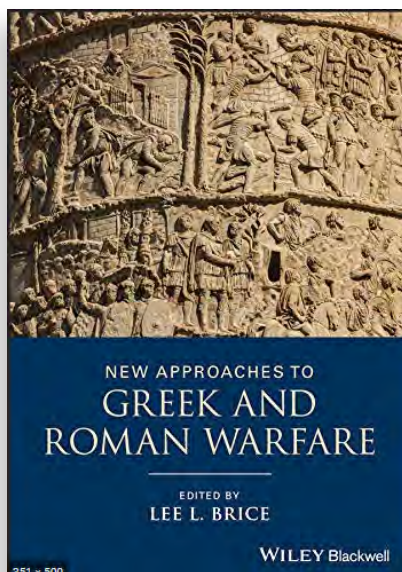

U ltimo prodotto in ordine di tempo della ‘*War and Society School*’, *New Approaches to Greek and Roman Warfare* (Wiley Blackwell, Hoboken NJ, 2020) è un agile *companion* sull’arte della guerra nel mondo antico, dalla Grecia arcaica al periodo della tarda antichità. Il volume, a cura di Lee L. Brice, docente di storia antica presso la Western Illinois University, raccoglie i frutti del lavoro di numerosi studiosi e membri della statunitense *Society of Ancient Military Historians*¹.

Come ben mette in evidenza il semplice ma efficace titolo della raccolta, il fine principale degli autori è quello di collocare questo lavoro nel solco della

¹ Vedi Virgilio ILARI, *Military Historiography: Books and Facts (1756-2020)*, Roma, 2020, p. 39, per una breve descrizione delle attività della SAMH.

ormai più che cinquantennale esperienza della ‘scuola’ della *New Military History*², il cui approccio alla storia militare (antica e moderna, s’intende) si rivela decisamente orientato verso discipline come la sociologia, la psicologia e l’antropologia, e che per usare le parole dello stesso curatore nel introduttivo e insieme ‘metodologico’ del volume, *Ancient Warfare and Moving Beyond ‘New Military History’*, si prefigge di esaminare «the impact of war on the larger society and, later, the impact of broader society and culture on warfare and military institutions» (p. 2)³. Tra i principali obiettivi di questo filone di studi, infatti, vi è quello di accostare ai classici lavori di tattica e di strategia, concentrati più sulle manovre tecniche degli eserciti e sulla ‘biografia’ dei grandi condottieri, i *new approaches* di carattere logistico, quotidiano, che pongano al centro della ricerca anche e soprattutto il microcosmo del singolo. A tal proposito, esemplificativa è pure l’immagine di copertina del volume, una sezione della Colonna Traiana, che ritrae i *milites* romani sia nell’atto di guerreggiare, sia in altri momenti di (non scontata) quotidianità, come la costruzione di un *castrum*. A conferma della validità e della freschezza del criterio di analisi adottato da Brice, sia sufficiente rammentare che il ricorso alle discipline di cui sopra per la ricerca scientifica storica è ormai pratica comune anche in altri campi dell’antichistica, come dimostra l’impiego sempre più frequente della *New Institutional Economics* negli studi delle ‘economie’ del mondo greco-romano⁴.

Esclusa, dunque, sul piano contenutistico, la novità annunciata nel titolo si

-
- 2 Lo stesso Brice (p. 9), tuttavia, sulla scia di Joanne BOURKE, «The New Military History», in Matthew HUGHES, William J. PHILPOTT (eds.), *Palgrave Advances in Modern Military History*, New York, Palgrave Macmillan, pp. 258–280, nota come entrambe le denominazioni fino ad oggi in vigore non rendano completamente merito alla ormai più complessa natura di questo ‘nuovo’ campo di studi.
 - 3 Pietre miliari della *New Military History*, come evidenziato dallo stesso curatore del volume, sono già John KEEGAN, *The Face of Battle*, New York, Penguin Books, 1976; Victor D. HANSON, *The Western Way of War: Infantry Battle in Classical Greece*, Oxford-New York, Oxford University Press, 1989; e il più recente volume, sempre a cura di Brice, Lee L. BRICE, Jennifer T. ROBERTS (Eds.), *Recent Directions in the Military History of the Ancient World*, Claremont, Regina, 2011.
 - 4 Sul recente ingresso della *New Institutional Economics* negli studi di storia antica, vedasi a titolo esemplificativo Alain BRESSON, *L’économie de la Grèce des cités (fin VIe-Ier siècle a. C.) Volumes I-II*, Paris, Colin, 2007-2008; Walter SCHEIDEL, Ian MORRIS, Richard SALLER (Eds.), *The Cambridge Economic History of the Greco-Roman World*, New York, Cambridge University Press, 2008.

esprime soprattutto sul piano formale. Nei quattordici capitoli in cui si articola il libro (ad uno introduttivo di carattere generale seguono, organizzati seguendo un ordine cronologico, sei capitoli dedicati alla Grecia dall'età arcaica a quella ellenistica e sette a Roma dalla media repubblica al tardo antico), viene esaminato un vasto campionario di quei temi, spesso tralasciati dagli studi precedenti, che invece sono al centro dell'attenzione di Brice. Tanto per dare un saggio più concreto della tipologia della *newness*, il focus dei vari contributi è su aspetti logistici come il cibo e la paga (capp. 2, 8), sulla *daily routine* prima e dopo la battaglia (capp. 4, 5, 12), sull'impatto psico-fisico della guerra sul singolo combattente (capp. 7, 10, 14).

Matthew Trundle (*Wealth and the Logistics of Greek Warfare*, cap. 2), si concentra sugli ἐπιτήδεια necessari per una campagna militare nell'antica Grecia: ricerca del cibo e approvvigionamenti alimentari (con doverosi riferimenti all'*Anabasi* di Senofonte, fonte quanto mai utile per tali informazioni), saccheggi e divisione del bottino, e soprattutto l'ingresso delle monete nell'economia bellica (impiegate come pagamento e il salario del soldato), vero e proprio *instrumentum* che cambiò il modo di fare guerra nel passaggio dall'età arcaica a quella classica (cf. Thuc. I, 11, sulla disponibilità di χρήματα in relazione alle campagne militari).

Michael G. Seaman (*Early Greek Siege Warfare*) analizza la poliorcetica greca dall'età arcaica alla guerra del Peloponneso, tenendo in grande considerazione anche le descrizioni della guerra presenti nell'*Iliade*, che da un assedio, in fondo, prende le mosse. Lo studioso, passando in rassegna diversi casi e svolgendo un *fil rouge* che tende all'incremento dei casi stessi nel tempo (ad esempio dall'assedio della Samo di Policrate ai numerosissimi assalti alle città capitanate da Atene), riconduce al sempre maggiore associazionismo (Sparta-Corinto, lega delio-attica, lega anfizionica), e quindi alla maggiore disponibilità di denaro, l'aumento degli assedi nel mondo greco medio-classico.

Daily Life in Classical Greek Armies, c. 500–330BCE di John W.I. Lee (cap. 4) è incentrato sulla storia sociale degli eserciti antichi, studiati non come «military machines; they are social organisms [...] a particular type of community, with its own demography, institutions, social structures, and values» (p. 39). Salvo eccezionali, rari e più organizzati casi (Spartani e Persiani sono termini di paragone obbligati per indagini del genere), l'esercito

tipo di età classica, ovviamente non professionale, faceva perno su quei *primary groups* di estrazione soprattutto familiare o ‘demotica’⁵, le cui necessità quotidiane ed elementari (mangiare, bere, bisogni fisiologici, atti sessuali, che tuttavia sono difficilmente rintracciabili per via archeologica) ci sono noti soprattutto da fonti letterarie (Senofonte, oratori), e ovviamente venivano consumati ogni volta in modo diverso in base alle circostanze della campagna.

I temi del ritorno, delle ferite, della commemorazione pubblica e del trauma di guerra sono trattati nel cap. 5 *Soldier's Home: Life After Battle* (Lawrence A. Tritle). Oltre che sulle insostituibili fonti antiche (orazioni, ἐπιτάφιοι λόγοι, tragedie coeve), l'autore basa la sua tesi anche sui ben più recenti resoconti dei νόστοι di soldati dalla guerra di Secessione americana alle due guerre mondiali, facendo leva sulla immutata (?) percezione di paura e di rientro in patria⁶.

Greek Cavalry in the Hellenistic World, di Glenn R. Bughm è, come annuncia il sottotitolo *Review and Reappraisal*, una visione comparata delle maggiori cavallerie ellenistiche e della loro evoluzione tecnico-tattica da Filippo II al tardo ellenismo. L'autore mette in rilievo la crescente specializzazione dell'armamento, che produce tipi diversi di cavalleria, con capacità tattiche e operative differenti, in particolare i πρόδρομοι, i catafratti, e i cosiddetti tarantini identificati da un ‘etnico’ o da un ‘falso etnico’ (il *turning point* della tendenza, come per i μάχιμοι egiziani, è fissato al III secolo, quando prende piede una sfumatura funzionale)⁷.

Chiude la sezione dedicata alla Grecia *Skeletal Evidence for the Impact of Battle on Soldiers and Non-Combatants* di Maria A. Liston, tra i più innovativi anche nel contenuto, per merito delle recenti analisi scientifiche e delle nuove tecnologie. Il contributo si concentra sull'analisi comparativa degli scheletri della battaglia di Cheronea (338 a.C.) e del sacco di Atene da parte degli Eruli (267 d.C.), due episodi storici che facilitano il confronto per il non

5 HANSON, *Western Way*, pp. 117-125, sui vincoli parentali, amicali e persino omoerotici tra opliti, come accadde, ad esempio, per il noto Battaglione Sacro di Tebe.

6 Un tema, peraltro, già affrontato da HANSON, *Western Way*, pp. 197-228, nella sua ricostruzione di una battaglia tra opliti nella Grecia classica proprio dal punto di vista dello stesso soldato semplice.

7 Vedi su questo tema Marcel LAUNEY, *Recherches sur les armées hellénistiques*, Paris, De Boccard, 1949-1950, pp. 63-65.

esiguo numero di reperti. L'A. nota che lo studio delle ferite, spesso mortali, può fare luce oltre che sulla tipologia di arma, anche sul tipo di scontro (ad es. tra cavalieri e fanti a Cheronea, vista la maggioranza di ferite dall'alto verso il basso sui crani), o sulla sua violenza (soprattutto per la barbarie degli Eruli su donne e bambini). Corredano il capitolo cinque fotografie degli scheletri interessati.

Ancora incentrato su problemi sociali ed economici è *Financing Imperialism in the Middle Roman Republic* dalla seconda guerra punica alla presa di Corinto, di Nathan Rosenstein (cap. 8), focalizzato sull'importanza del contributo demografico e tributario dei *socii* nella costruzione dell'egemonia romana, e sull'efficacia politico-militare dei *conubia* e del servizio militare degli alleati (la Siracusa geroniana è l'esempio di generosità più citato in questo articolo)⁸.

Una interessante e coerente 'fenomenologia dell'indisciplina', con tanto di classificazione quadripartita, riflessione linguistica e discreta casistica annessa, è offerta da *Indiscipline in the Roman Army of the Late Republic and Principate* di Lee L. Brice (cap. 9). La disobbedienza militare, suddivisa da Brice in *military conspiracy, mutiny, expression of grievances* e *insubordination*, e mirante alternativamente a «promotion of interests or secession/seizure movements» (p. 115), affonda le radici proprio nella natura sociale dell'esercito, composto da singoli individui e dai loro bisogni, anche i più semplici ed elementari, dal momento che essi sono «men who work together as required before, during and after battle» (p. 124). Completa il suggestivo contributo il caso di studio delle rivolte del 14 d.C. sul *limes* della Pannonia e del Reno conseguenti alla morte di Augusto.

The Neurophysiology of Panic on the Ancient Battlefield (cap. 10), della psicologa Susan M. Heidenreich e dello storico Jonathan P. Roth, si concentra sulla percezione del panico da parte di un combattente a livello neurologico e scientifico. Dopo aver inquadrato e definito il problema⁹, e dopo aver

8 Sui «three pillars» (p. 99) di Rosenstein, vedasi i più dettagliati Jean Paul BRISSON, «Les mutations de la seconde guerre punique», in Jean Paul BRISSON (dir.), *Problèmes de la guerre à Rome*, Paris, La Haye 1969, pp. 33-60; Giovanni BRIZZI, *Il guerriero, l'oplita, il legionario*, Bologna, Il Mulino, 2002, pp. 79-80.

9 P. 131: «a series of actions that result from complex and integrated biological processes that develop throughout the body, over a finite time period».

fornito un buon numero di esempi di fuga da panico, diserzione, defezione presi da Archiloco (fr. 5 West), passando per lo *Strategico* di Onasandro e Asclepiodoto Tattico, fino ad arrivare alle più recenti descrizioni di Livio (ad esempio, Canne, XXII 48, 5), l'articolo si conclude con un commento tecnico e specialistico sulla fisiologia del *pavor* in battaglia, anche con l'ausilio di una illustrazione del cervello umano.

Temi non dissimili dal primo contributo della sezione greca offre Josh Levithan, *Roman Siege Warfare: Moral and Morale*, che si sofferma tanto sulla storiografia degli assedi, dalla già citata *Iliade* almeno ai resoconti in prima persona di Cesare nelle campagne galliche e di Flavio Giuseppe sull'assalto a Gerusalemme (*B.I.*, VI 222-226), quanto, come suggerisce il sottotitolo, sulle implicite o esplicite leggi di guerra che governano la particolare tipologia di lotta in questione e sui gesti convenzionali della resa o della mancata accettazione dei patti¹⁰.

Roman Military Communities and the Families of Auxiliary Soldiers di Elizabeth M. Greene (cap. 12) offre una panoramica soddisfacente del rapporto tra i soldati ausiliari dell'esercito romano e le loro famiglie, che spesso si trovavano a viaggiare con i militari. L'attenzione è focalizzata soprattutto sul confronto tra i presidi di Germania e di Britannia, dove la ricerca archeologica nel corso dei decenni ha riportato alla luce interessanti informazioni anche sulla semplice disposizione di fortini da un lato e di *canabae* e *vici* dall'altro o su elementi di cultura materiale come calzari per donna o bambino. La vita quotidiana delle donne, inoltre, è testimoniata anche da documenti papiracei o epigrafici, come le tavolette di *Vindolanda*, che riportano, ad esempio la notizia della festività dei *Matronalia* (*Tab.Vindol.* III 581).

Sempre in tema di ausiliari, Alexander Meyer (*Approaching "Ethnic" Communities in the Roman Auxilia*, cap. 13) Analizza la composizione etnica delle varie unità imperiali affrontando la questione della loro integrazione in comandi multietnici. Naturalmente qui le fonti sono soprattutto epigrafiche: numerose iscrizioni segnalano la presenza e la coesistenza di diverse tribù

10 Sul tema della moralità in guerra, sebbene non direttamente riferito alla poliorcetica romana, vedasi la citazione di Thuc. I 13, 118 sui τὰ πάντων ἀνθρώπων νόμιμα e il recente articolo di Emma NICHOLSON, «Polybios, the Laws of War, and Philip V of Macedon», *Historia*, 67, 2018, pp. 434-453.

britanniche o germaniche in una stessa armata, proprio nell'atto di ricordare un commilitone defunto, o comunque di autoidentificarsi come un gruppo più o meno omogeneo. Sebbene non se ne abbia la certezza assoluta, l'A. afferma che tali accostamenti avrebbero potuto essere più presenti a livello di *centuria* e di *turma*, microcosmi in cui le affinità culturali e linguistiche erano senz'altro d'aiuto per la quotidiana convivenza.

Conclude Philip Rance, *Health, Wounds, and Medicine in the Late Roman Army 250-600 CE* (cap. 14), primo e unico contributo a sfociare interamente nel tardoantico. Dopo aver notato che «the Roman army created the most extensive and advanced medical services of any institution in the pre-industrial era» (p. 173), Rance si sofferma sui principali cambiamenti nella medicina da campo nella tarda antichità, durante la quale, a seguito della nota divisione tra *limitanei* e *comitatenses*, vengono sempre meno i *valetudinaria*, gli ospedali di guerra, il che rende più ardua la ricerca dello storico. Infatti, pur essendo in possesso di ricchi e dettagliati resoconti di storici e militari come Ammiano Marcellino e Procopio di Cesarea, non si hanno certezze sull'organizzazione esatta sia della gestione dei medici, sia della loro carriera, nonché delle figure stesse di personale specializzato. Il quadro è piuttosto complesso, e varia a seconda delle circostanze: alcune testimonianze epigrafiche e papiracee, addirittura, indurrebbero a credere che uno στρατιώτης di stanza a Syene, in Egitto, fosse allo stesso tempo anche ιατρός (*P.Münch.* IX 106).

Completano il volume anche undici tra illustrazioni e riproduzioni fotografiche (di alcune si è già accennato) e due mappe, dedicate rispettivamente alla sezione greca e a quella romana. Le immagini (soprattutto le tavolette del cap. 6 e le fotografie degli scheletri del cap. 7) intendono dare un saggio materiale e concreto delle possibilità di studio della *New Military History*, che dell'archeologia fa uno dei perni della sua ricerca.

Salvo rari casi, come si è detto, scarsa è la novità del contenuto, peraltro già noto da tempo alla *scholarship* non solo statunitense. Molti contributi in altre lingue sugli stessi temi non sembrano essere stati presi in considerazione, sebbene debbano considerarsi un sicuro arricchimento. Tuttavia, la bibliografia presente per ogni contributo pare essere stata messa a profitto, anche grazie all'aggiornamento bibliografico effettuato in corso d'opera, così come l'analisi delle fonti antiche, costantemente al centro della riflessione.

Come si è visto, l'attenzione di *New Approaches to Greek and Roman Warfare* si concentra su quegli aspetti organizzativi, gestionali e logistici che sconfinano nella 'socialità' della guerra; si tratta di argomenti che, oltre a suscitare un indubbio e spontaneo interesse nel lettore (persino nello specialista), si configurano anche come l'altra faccia della medaglia, ovvero completano lo studio dell'*ars* bellica antica da una differente prospettiva, per nulla secondaria rispetto all'altra. Merito del volume curato da Lee L. Brice è pertanto quello di non considerare l'approccio di ricerca della *New Military History* come ancillare rispetto a quello più tradizionale e classico, ma anzi di conferire a questo filone di studi ulteriore dignità storiografica, andando ad arricchire in tal modo il panorama dell'indagine sul mondo antico.

VINCENZO MICALETTI



Iusti Lipsi de militia Romana libri quinque, commentarius ad Polybium, Antverpiæ, ex Officina Plantiniana, 1598 [internet archive, Public Domain Mark 1.0].



Archimede prima di essere ucciso da un soldato romano.

Scanned by Szilas from the book J. M. Roberts:

Kelet-Ázsia és a klasszikus Görögország (East Asia and Classical Greece).

Licensed in public domain (Wikimedia Commons).

Storia militare antica

Articles

- *The battle mechanics of the Hoplite Phalanx*
by MANOUSOS E. KAMBOURIS and SPYROS G. BAKAS
 - *I limiti di una Grande Strategia: Considerazioni militari e ambizioni politiche allo scoppio della seconda guerra punica*
di MICHELE BELLOMO
 - *The Sun of Rome is Set: Memories of the Battle of Cannae and the Anxieties of Ammianus Marcellinus and Claudian*
by Keenan BACA-WINTERS
 - *The Legions of Cannae. The First Professional Army of the Republic*
by SAMUEL ROCCA
 - *L'appellativo atipico della Legio IV Scythica,*
di MAURIZIO COLOMBO
 - *Les décurions de l'armée romaine d'Afrique-Numidie sous le Haut Empire*
par YANN LE BOHEC
 - *Distribución espacial del reclutamiento romano a mediados del siglo II AD*
por ANDRÉS SÁEZ GEOFFROY
 - *Los visigodos del reino de Toulouse o como controlar la Prefectura de las Galias con fuerzas mínimas*
por FERNANDO LÓPEZ SÁNCHEZ
 - *Les Foederati dans la Bataille des Champs Catalauniques*
par GUILLAUME SARTOR
 - *The Onager, according to Ammianus Marcellinus: A critical reconstruction*
by MARC CHERRETTÉ
 - *L'aphlustre. Simbolo di potenza della nave da guerra nell'antichità*
di MASSIMO CORRADI e CLAUDIA TACHELLA
-
- *Memory Studies and Anthropology of Conflicts. PhD theses and dissertations (abstracts),*
[ELENA FRANCHI]
-

Reviews

- YANN LE BOHEC, *Le vie quotidienne des soldats romains à l'apogée de l'Empire. 31 avant J.-C. -235 après J.-C.*
[CLAUDIO VACANTI]
- YANN LE BOHEC, *La première marine de guerre romaine. Des origines à 241 av. J.-C.*
[DOMENICO CARRO]
- IMMACOLATA ERAMO, *Exempla per vincere e dove trovarli. Gli Strategemata di Frontino*
[ANDREA MADONNA]
- GIOVANNI BRIZZI, *Andare per le vie militari Romane*
[FABRIZIO LUSANI]
- CRISTIANO BETTINI, *Oltre il fiume Oceano. Uomini e navi alla conquista della Britannia*
[ALESSANDRO CARLI]
- GABRIELE BRUSA,
• *Le coorti nell'esercito romano di età repubblicana*
[FRANCESCO ROSSI]
- UMBERTO ROBERTO, *Il secolo dei Vandali*
[FABIANA ROSACI]
- ROEL KONIJNENDIJK, *Classical Greek Tactics. A Cultural History*
[VINCENZO MICALETTI]
- MARC G. DESANTIS, *Naval History of the Peloponnesian War*
[ALESSANDRO CARLI]
- DAVID M. PRITCHARD, *Athenian Democracy at War*
[ALESSANDRO PERUCCA]
- LEE L. BRICE, *New Approaches to Greek and Roman Warfare*
[VINCENZO MICALETTI]